

Brott, bebyggelse och planering



DIARIENUMMER: B 5081-1347/97
TITEL: Brott, bebyggelse och planering
UTGIVARE: Boverket
UTGIVNINGSMÅNAD: September
UPPLAGA: 1:1
ANTAL: 1500 ex
TRYCK: KalmarSundTryck
ISBN: 91-7147-474-9

SAMMANFATTNING: Rapporten handlar om sådana bebyggelseinriktade hinder mot brott som tar sikte på såväl förövaren som den fysiska miljön. Den tar upp frågan om bebyggelsen påverkar brottsligheten. Finns det något samband mellan å ena sidan hur husen och mellanrummen mellan husen ser ut och används och å andra sidan hur många, eller vilka typer av brott, som begås? Kan man genom att ge bebyggelsen en bestämd form och ett bestämt innehåll förebygga brott? En slutsats är att det inte finns någon standardlösning när det gäller att minska brottsligheten eller rädslan för brott. Brottslighetens omfattning och karaktär liksom rädsla och otrygghet kan ha stora lokala variationer. Varje plats kräver därför sin egen analys av problemen i förhållande till det fysiska rummet och till typ av brottslighet. Nyckeln till framgång är att kartläggningsarbetet görs av de som är berörda; medborgare, det lokala föreningslivet, företrädare för kommersiell verksamhet i det aktuella området, polisen, bostadsföretagen och kommunen. Indelningen i *fysiska, symboliska och sociala hinder mot brott* kan ge struktur åt kartläggningsarbetet och åtgärdsförslagen. Det är kommunen som förfogar över de instrument inom den fysiska planeringen som kan användas för att stödja och genomföra lokala utvecklingsprogram som innehåller bebyggelseinriktade hinder mot brott.

SÖKORD: Brottsförebyggande, brottslighet, säkerhet, stadsplanering, bostadsområden, planering, bebyggelse, förslag, Sverige.

PUBLIKATIONEN KAN BESTÄLLAS FRÅN:
Boverket
Publikationsservice
Box 534
371 23 Karlskrona
Fax: 0455-819 27
e-post: publikationsservice@boverket.se

©BOVERKET 1998
REDAKTÖR: Tommy Birgersson
LAYOUT OCH OMSLAG: Kjell Warnquist
ÖVERSÄTTNING: Robert Crofts
OMSLAGSFOTO: Irène Tallhage Lönn

Förord

Även om det totala antalet polisanmälda brott inte är fler idag än i början av nittioalet har grova brott som miss-handel, rån, och narkotikabrott blivit allt vanligare. Allt fler människor är rädda för att bli utsatta för brott och känner sig otrygga i såväl bostadsområden som stadsmiljöer. Om rädslan får fritt spelrum kan det leda till att vi i ökad omfattning vidtar brottsförebyggande åtgärder som inte är sakligt motiverade och därmed skapar ökad rädsla och fler skyddsåtgärder. Rädsla för brott föder nämligen lätt ny rädsla och kan, i sin yttersta konsekvens, leda till förskansade och slutna samhällen som ingen önskar.

Kanske är det utvecklingen av våldet och rädslan som förklarar det ökade intresset för brottsförebyggande verksamhet från såväl enskilda medborgare som massmedia, kommuner och stat. 1996 antog regeringen ett nationellt brottsförebyggande program med benämningen *Allas vårt ansvar*. Med utgångspunkt från det har Boverket fått i uppdrag att inventera de kunskaper som finns om hur planering och utformning av bebyggelseområden och enskilda byggnader påverkar brottsligheten. I uppdraget ingår att förmedla kunskaper till kommuner, bygg- och bostadsföretag samt till andra berörda myndigheter och organisationer.

I Sverige är bebyggelseinriktade åtgärder mot brott en ganska ny företeelse. Ett sådant intresse har funnits sedan

lång tid i exempelvis England, Nederländerna och Danmark. Det är främst dessa länder som har tagit initiativ till den europeiska standardiseringskommittén *Prevention of Crime by Urban Planning and Building Design*. Den arbetar med en gemensam europastandard för förebyggande av brott genom stadsplanering och byggnadsutformning. Sverige är representerat i kommittén genom bl.a. Boverket.

Brott och rädsla för brott intresserar allt fler människor såväl i andra länder som i Sverige. Det är därför angeläget att brottsförebyggande åtgärder blir en högt prioriterad fråga för kommunstyrelser och byggnadsnämnder. Politiker och planerare har ansvar för att dessa aspekter förs in i den kommunala planeringen.

Boverkets kunskapsinsamling har genomförts av en arbetsgrupp inom Boverket med sökarljuset inställt på *brottsförebyggande utformning av bebyggelse som dels reducerar motiven till brott, dels försvårar brottens utförande*. I denna rapport redovisar Boverket sitt uppdrag genom att presentera några tankar om hur städer kan erbjuda tryggare livsmiljöer när brottsförebyggande aspekter förs in i samhällsplaneringen och i förvaltningen av den byggda miljön.

FREDRIK VON PLATEN
t f generaldirektör

Rapportens uppläggning

Rapporten består av tre delar. I DEL 1 tecknas en bakgrund där vi placerar in bebyggelseinriktade hinder mot brott i ett tids- och idémässigt sammanhang. Det första kapitlet, *Inledning och bakgrund*, har skrivits av beteendevetaren *Tommy Birgersson*. I kapitlet *Brott och social välfärd* presenteras några fakta kring brottsutvecklingen och rädslan för brott. Det har skrivits av samhällsvetaren *Elisabeth Landén*. Därefter ges en översiktlig bild av andra länders sätt att möta brottsproblemen i kapitlet *Brottsförebyggande arbete i andra länder*. Till bakgrunden hör också kapitlet *Bebyggelseinriktade hinder mot brott* där några grundläggande kunskaper om brottsförebyggande teorier presenteras. Båda dessa kapitler har skrivits av *Tommy Birgersson*. Ett av underlagen till kapitlet *Bebyggelseinriktade hinder mot brott* har varit en PM, skriven av sociologen *Per-Arne Håkansson*, som skisserade den tankesammanhang som presenteras. Samtliga författare i Del 1 är verksamma vid stadsmiljöavdelningen.

I DEL 2 presenteras idéer och exempel på hur man kan arbeta brottsförebyggande med olika fysiska miljöer. Kapitlet *Stadskärnor och allmänna platser* har skrivits av landskapsarkitekten *Irène Tallhage Lönn*, stadsmiljöavdelningen, *Byggnader och byggnaders närmiljö* har

skrivits av arkitekten *Sofia Lindén*, byggavdelningen och kapitlet *Bostadsområden* har skrivits av kulturgeografen *Pia Lindgren*, boendeavdelningen.

DEL 3 innehåller det avslutande kapitlet *Brottsförebyggande arbete och fysisk planering*. Här sammanfattas erfarenheterna med en diskussion om hur de instrument som den fysiska planeringen förfogar över kan användas för att förebygga brott. I kapitlet, som sammanställts av *Tommy Birgersson*, presenteras en strategi som kan användas i det brottsförebyggande arbetet.

Respektive författare har självständigt tagit fram sin text och därefter stämt av den i arbetsgruppen. Eftersom källmaterialet stundom har varit detsamma, kan det ibland förekomma upprepningar. Vi har medvetet accepterat detta för att varje kapitel ska bli fullödigt och kunna läsas var för sig men också för att förstärka det vi vill framhålla.

Projektet har berört flera av Boverkets avdelningar men har haft sin hemvist vid stadsmiljöavdelningen med *Viveca Berntsson* som avdelningschef.

TOMMY BIRGERSSON
projektledare

Innehåll

Förord

Rapportens uppläggnig

Sammanfattning

Del 1

• Inledning och bakgrund		15
Brottslighet - ett urbant fenomen	Ett nationellt brottsförebyggande program	
Miljonprogrammets negativa effekter	Det svenska arbetet har redan startat	
Bebyggelsens effekter på brottsligheten	Efterfrågan på bebyggelseinriktade åtgärder	
Bebyggelsen kan skapa rädsla	Brottsförebyggande arbete och hållbar stadsutveckling	
	Brott, bebyggelse och planering	
• Brott och social välfärd		23
Hur ser kriminaliteten ut?	Plats för brott	
Rädsla	Varför kriminalitet?	
	Komplicerade samband	
• Brottsförebyggande arbete i andra länder		39
Amerikanernas moralstrategi	Danskarnas rekommendationer för bebyggelse	
Engelsmännens Secured By Design	Finländarnas tilltro till social välfärd	
Secured Housing i Nederländerna	Norrmännens checklista för stadsplanering	
• Bebyggelseinriktade hinder mot brott		45
Ett förövarinriktat perspektiv	Olika synsätt på miljöns betydelse	
Motiv för brottsliga handlingar	En tankeram	
Kopplingen mellan brottslingens motiv och platsen för brottet	Tankeramens användbarhet	

Del 2

- **Stadskärnor och allmänna platser** _____ 63
 - Brottslighet och stadens struktur
 - Den funktionsuppdelade staden
 - Stadsplanemönster och befolkade gator
 - Storstaden
 - Den måttfulla staden
 - Stadsstrukturens betydelse för brottsligheten
 - Stadens olika miljöer
 - Stadens centrum
 - Trafiksystemet
 - Bostäder i centrum
 - Parker
 - Arbetsområden
 - Generella utformningsprinciper

- **Byggnader och byggnaders närmiljö** _____ 89
 - Teoretiska utgångspunkter
 - Exempel på angreppssätt och arbetsmetoder
 - Teknisk standard i England
 - Utformningskriterier i Nederländerna
 - Danska ingenjörsföreningens rekommendationer
 - Jämförelse mellan angreppssätt och arbetsmetoder
 - Olika typer av byggnader – olika typer av problem
 - Bostäder
 - Villa- och radhusbebyggelse
 - Flerbostadshus
 - Andra byggnader

- **Bostadsområden** _____ 109
 - Storskalighet och social kontroll
 - Brott i bostadsområden
 - Bostadsföretagens ansvar och arbete
 - Några stora bostadsförvaltares arbete mot brott
 - Brottsförebyggande arbete i några bostadsområden
 - De boendes möjligheter

Del 3

- **Brottsförebyggande arbete och fysisk planering** _____ 129
 - Ökat engagemang hos medborgare
 - Lokalsamhället
 - Närmiljön som utgångspunkt för förändringsarbete
 - Kunskapsuppbyggnad
 - Det lokala utvecklingsarbetets organisering
 - Samverkan
 - Kommunal planering och brottsförebyggande arbete
 - Översiktsplaneringens möjligheter
 - Detaljplaneringens möjligheter
 - Möjligheter i bygglovprövningen och i tillsyn- och kontrollskedet
 - Utbildning och information istället för regler

Litteratur 145 • Tidningar och tidskrifter 152 • Muntliga källor 153 • Summary in English 155

Sammanfattning

När nya urbana miljöer planeras, utformas och bebyggs eller när det sker fysiska förändringar i redan befintliga miljöer, skapas också nya sociala förutsättningar. Det finns en omedelbar koppling mellan det som fysiskt gestaltas och det sociala resultatet. Kanske skapar vi förutsättningar för brott därför att vi inte på ett medvetet sätt har vägt in brottsförebyggande aspekter som viktiga komponenter i planeringen och gestaltningen av bebyggelsemiljöer.

Om det ska gå att förutse de konsekvenser som stadsplanering kan ha för brottslig verksamhet, måste det finnas god kunskap om kriminalitetens natur och hur den kan påverkas av fysisk planering. Det är angeläget att dessa kunskaper och ett brottsförebyggande perspektiv finns med i all samhällsplanering.

Allt oftare hävdas att frågor om trygghet och säkerhet i staden borde ha en given plats i samhällsplaneringen. En trygg och säker stad är emellertid inget entydigt begrepp. Strategier för att skapa trygga städer kan lätt hamna i konflikt med andra strategier som syftar till exempelvis en trivsamt stad eller en intressant stad. Det är angeläget att olika syften med städernas utveckling ställs mot varandra och diskuteras inom ramen för en samordnad planering för en hållbar stadsutveckling och ett gott vardagsliv.

Social välfärd och bebyggelseinriktade hinder mot brott

Bra bostäder och livsmiljöer har, vid sidan av allmänt goda uppväxtvillkor för barnen, varit viktiga inslag i den generella välfärdspolitik som präglar svensk samhällsplanering. Denna politik har också haft brottspreventiva syften. Enligt ett traditionellt nordiskt synsätt är socialisation den mest verksamma faktorn för att förebygga brott. Det handlar om hur man i familjen, på dagis och i skolan lyckas överföra gemensamma normer till barn och ungdomar.

Det finns all anledning att bygga vidare på denna nordiska tradition med en samhällsplanering som för fram sociala mål. Utgångspunkten för ett långsiktigt och uthålligt brottsförebyggande arbete bör därför vara att minska orättvisorna i samhället, skapa jämlika och jämställda levnadsvillkor, ge barn och ungdomar en god uppväxtmiljö och se till så att alla har meningsfull sysselsättning. Detta grundläggande synsätt fördjupas och förstärks om det kombineras med brottsförebyggande åtgärder som är bebyggelseinriktade.

Enligt den uppfattning som förs fram i denna rapport är det nödvändigt att ta med brottslingens motiv för att begå brott och de förhållanden som i sin tur skapar motiven när bebyggelseinriktade åtgärder diskuteras. Rapport-

ten uppehåller sig därför vid sådana hinder mot brott som är såväl förövarinriktade som miljöinriktade. Den tar upp en mycket komplex fråga som kan uttryckas skenbart enkelt: påverkar bebyggelsen brottsligheten? Finns det något samband mellan å ena sidan hur husen och mellanrummen mellan husen ser ut och används och å andra sidan hur många, eller vilka typer av brott, som begås? Kan man genom att ge bebyggelsen en bestämd form och ett bestämt innehåll förebygga brott?

Platsanalys och kunskapsuppbyggnad

En slutsats är att det inte finns någon standardlösning när det gäller att minska brottsligheten eller rädslan för brott. Brottslighetens omfattning och karaktär liksom rädsla, otrygghet och sociala problem kan ha stora lokala variationer. En del bostadsområden är mer utsatta än andra och vissa butiker råkar oftare ut för rån och snatterier. På en del parkeringsplatser är bilstölder och bilinbrott vanligare än på andra medan vissa byggnader och miljöer är mer utsatta för skadegörelse. Detta gör det svårt att skapa en generell mall för det brottsförebyggande arbetet. Varje plats kräver sin egen analys av problemen i förhållande till det fysiska rummet och till typ av brottslighet. Det behövs "på-plats-lösningar" för att bemästra specifika brottsproblem.

Det är viktigt att genom en analys av platsen och genom kunskapsuppbyggnad noga ringa in problemen i det aktuella området och sedan arbeta metodiskt med såväl sociala som situationella åtgärder. Detta gäller både stadsmiljöer och bostadsområden. Nyckeln till framgång är att kartläggnings- och målformuleringsarbetet görs i samarbete med de som är berörda; medborgare, det lokala föreningslivet och företrädare för offentlig och kommersiell verksamhet i det aktuella området.

Samverkan

För att undvika insatser av projektkaraktär, som ofta har en begränsad livslängd, är det nödvändigt att betrakta brottsförebyggande insatser som en del av ett bredare lokalt utvecklingsarbete som syftar till att åstadkomma långsiktigt hållbara förbättringar. Ett annat skäl till att inte göra det brottsförebyggande arbetet till en specifik fråga är att risken då blir mindre för att olika åtgärder inom ett område motverkar varandra. Om arbetet för att utveckla ett område och minska brott ska få långsiktigt bra resultat är det därför viktigt med samverkan mellan flera parter.

Polisen är en viktig samverkanspart som kan bidra med kunskaper om den aktuella brottsituationen och olika typer av brottsförebyggande åtgärder. Polisens företrädare bör ansvara för att medborgare och övriga som ingår i det lokala arbetet får nödvändiga kunskaper om olika teorier om brott och brottsprevention.

Bostadsföretagen är andra viktiga samverkansparter som har kunskaper om de problem som kan finnas i ett område. De kan bidra till det brottsförebyggande arbetet genom en decentraliserad organisation för sin förvaltning. Därmed blir de mer åtkomliga för de boende samtidigt som beslutsvägarna blir kortare och inflytandet kan öka. När fastighetsskötare och värdar blir mer närvarande och synliga i bostadsområdet kan det också ha en brottsförebyggande funktion genom att ansvarsförhållandena blir tydliga. Mycket talar för att det gamla portvaktsystemet borde återuppstå i någon form. Det fyllde oftast en viktig social kontrollfunktion, inte minst i förhållande till de yngre invånarna.

Bostadsföretagen har stora möjligheter att i samverkan med de boende, kommunen och polisen åstadkomma hinder mot brott genom att öka den sociala kontrollen.

Ett sätt är att stödja de boendes initiativ till aktiviteter som skapar gemenskap. Ett annat sätt att skapa *sociala hinder* mot brott är att styra sammansättningen av de boende. Eftersom vi genom statistiken vet vilka som kan betraktas som ”riskgrupper” är det möjligt att genom bostadsförmedling undvika att personer som tillhör dessa grupper koncentreras till vissa områden. Även vid beslut om typen av upplåtelseformer kan bostadsföretaget föra in brottsförebyggande aspekter.

Bostadsföretagen kan också skapa *symboliska hinder* mot brott genom att vårda miljön, fräscha upp sina hus och gårdar och på så sätt ge signaler om att det finns en ägare, någon som tar ansvar och bryr sig om boendemiljön. Skötsel och underhåll är en av de viktigaste uppgifterna för bostadsföretagen i det brottsförebyggande arbetet. Det är också viktigt att det klart framgår vad som är privat och vad som är offentligt i bostadsområdet. Gårdarnas tillhörighet till husen kan exempelvis markeras med portaler och andra symboliska gränser mellan det offentliga och det privata.

Ett samarbete mellan de boende, kommunen och polisen kan också leda fram till förbättringsåtgärder som syftar till att göra det svårare för tjuven att komma åt sitt brottsobjekt. Sådana *fysiska hinder* mot brott kan vara att förbättra belysningen på gårdar, i portar och trapphus. Det kan vara fråga om att byta till bättre material eller att erbjuda inbrottspaket till de boende. Lås, galler och brytskydd tillhör denna typ av fysiska hinder mot brott. Ibland kan det bli nödvändigt med mer omfattande fysiska förändringar av ombyggnadskaraktär som att dela in parkeringsplatserna i mindre enheter eller placera tvättstugorna i gatuplanet. Det kan bli fråga om att bygga om loftgångshus, att reducera antalet våningar eller bygga om för att generellt öka attraktiviteten.

Kommunen har en särskilt viktig roll i det brottsförebyggande arbetet. Det är kommunen som förfogar över de instrument inom den fysiska planeringen som kan användas för att stödja och genomföra lokala utvecklingsprogram som innehåller brottsförebyggande aspekter. Därför är kommunens politiker och planerare viktiga personer i förebyggandet av brott.

Policybeslut i översiktsplanen

För att de brottsförebyggande aspekterna ska komma till uttryck i den fysiska planeringen och byggandet är det lämpligt att kommunerna gör policyuttalanden i sina *översiktsplaner*. Det kan gälla vilken typ av bebyggelseinriktad brottsförebyggande verksamhet som kan bli aktuell. Det kan också finnas anledning att ta ställning till i vilken typ av planer och beslut som dessa aspekter ska beaktas.

Eftersom avsikten med principiella ställningstaganden i översiktsplanen är att de ska bli vägledande för senare beslut, eller mer detaljerade planer, kan de bidra till att enskilda beslut inte motverkar varandra. Det kan vara fråga om åtgärder som den enskilde butiksägaren, bostadsförvaltaren eller byggherren vidtar eller sådana beslut i detaljplaner eller bygglov som kommunen fattar och som motverkar en långsiktig strategi för att minska brottsligheten.

De principiella ställningstagandena i översiktsplanen kan innehålla idéer om hur stadens struktur bör utvecklas för att motverka brott och idéer om hur bebyggelsemiljön bör blanda bostäder, arbetsplatser och handel för att skapa befolkade platser en så stor del av dygnet som möjligt. Det är särskilt angeläget att behandla stadskärnans utveckling

för att åstadkomma befolkade och livfulla centrum. Här kan anges ambitioner som exempelvis att

- skapa fler bostäder,
- ordna fler mötesplatser,
- ge mindre plats för bilar och mer plats för människor,
- skapa förutsättningar för studentliv i centrum,
- ordna handel längs stadens gator och torg istället för koncentration till butikskomplex som ligger inomhus,
- skapa överskådlighet och synlighet,
- undvika en stadsmiljö med galler och jalousier.

Översiktsplanen kan också innehålla uppmaningar om att senare beslut ska rikta uppmärksamhet på platser som är särskilt utsatta för brott som restauranger, nöjesplatser, och kommunikationsstråk (hållplatser, stationer, gång- och cykelvägar, tunnlår, broar etc). Det är också möjligt att i översiktsplanen peka på betydelsen av att arbetsplatser och allmänna platser, som gator och parker, utformas med tanke på trygghet och säkerhet.

Detaljplan och bygglovprövning för att motverka brott

De policyuttalanden om brottsförebyggande arbete som kommunen har gjort i den kommunomfattande översiktsplanen och de bebyggelseinriktade hinder mot brott som kan ha tagits upp i *fördjupningar av översiktsplanen*, för mindre områden, blir vägledande för *detaljplanläggningen*. Även det utvecklingsprogram som har blivit resultatet av samverkan mellan lokala aktörer kan utgöra ett underlag för programarbetet inför en detaljplan. Detaljplanen blir på detta sätt ett stöd för det lokala utveck-

lingsarbetet genom att hela eller delar av utvecklingsprogrammet formaliseras i ett kommunalt beslut.

Detaljplanen kan användas för att skapa fysiska miljöer som motverkar brottslighet genom utformning av exempelvis

- allmänna platser som gator, gång- och cykelvägar, kommunikationsstråk, parkeringsplatser, torg och parker,
- byggnader (exempelvis byggnadernas skala, antal bostäder och lägenhetsfördelning i byggnaden, antal bostäder med samma entré i byggnaden, antal våningar, byggnadens användning, byggnadens form och färg, byggnadsätt och materialval),
- anläggningar och tomter (exempelvis tomtens storlek och disposition, byggnadernas och lekplatsernas placering på tomten),
- vegetationen, markytans utformning och höjdläge,
- stängsel och skyddsanordningar för att motverka störningar från omgivningen.

Mot bakgrund av de policyuttalanden som kan ha angetts i översiktsplanen och den mer detaljerade inriktning på det brottsförebyggande arbetet som kan ha lett till bestämmelser i en detaljplan kan kommunen, i samband med handläggningen vid *bygglovprövningen*, ställa krav på byggnadernas placering och gestaltning. I planbeskrivningen till detaljplanen kan kommunen ha utvecklat hur exempelvis en byggnad bör orienteras mot andra byggnader och övrig omgivning eller hur entréerna ska placeras. Det kan också gälla parkeringsplatsernas placering och organisation på tomten eller tomtens allmänna disposition. En sådan dialog kan också tas upp vid *byggsamrådet* när det gäller det tekniska utförandet.

Utbildning och information istället för regler

Den nuvarande bygglagstiftningen innehåller inga bestämmelser som tar sikte på att åstadkomma bebyggelseinriktade hinder mot brott. Det finns i varje fall inga krav som specifikt syftar till att förhindra brott. Det är naturligtvis möjligt att föra in sådana bestämmelser i plan- och bygglagen, byggnadsverkslagen, förordningar eller föreskrifter. *Utbildning och information* förefaller dock vara en mer naturlig väg att gå om man vill satsa på bebyggelseinriktade hinder mot brott. Det följer en svensk tradition att öka det allmänna kunskapsläget för att därigenom underlätta för medborgare, politiker, planerare, butiksägare, polis, bostadsförvaltare och projektörer att fatta rationella beslut.

Det är angeläget att planerare, byggherrar och bostadsförvaltare får insikt om de långsiktiga ekonomiska fördelar som det innebär att vidta brottsförebyggande åtgärder såväl på allmänna platser som i byggnader och på tomter.

Fysiska, symboliska och sociala hinder mot brott

Som ett hjälpmedel för de som är involverade i information, utbildning, lokalt utvecklingsarbete och i plan- och byggprocessen kan handböcker och checklistor utarbetas och struktureras i fysiska, symboliska och sociala hinder mot brott.

Ett sådant material kan innehålla kunskaper om *fysiska hinder* mot brott som mekaniska stöldskydd av typen lås, larm och belysning.

Det kan innehålla *symboliska hinder* mot brott som skyltning eller andra budskap som signalerar ansvars-

förhållanden i bebyggelsemiljön men också skötsel och underhåll.

Det kan innehålla kunskaper om sådana *sociala hinder* mot brott som främjar den informella sociala kontrollen, exempelvis en decentraliserad fastighetsförvaltning eller en ökad överblickbarhet och synlighet genom fönsterplacering, placering av källarutrymmen, organisering av parkeringsplatser och lekplatser.



Inledning och bakgrund

Utvecklingen de senaste årtiondena har präglats av stora förändringar i samhället. Efterkrigstidens ekonomiska och tekniska landvinningar har skapat en bättre levnadsstandard för alla även om det fortfarande finns stora skillnader mellan olika grupper av medborgare. Samtidigt som förändringarna har lett till högre materiell levnadsnivå, har de medfört nya livsformer och livsstilar. En mycket påtaglig förändring har berört familjens roll, inte minst som ett resultat av kvinnornas ökade förvärvsgrad och självständighet i förhållande till männen. Det har gradvis skett en förskjutning av de normer som reglerar förhållandet mellan människor i såväl familjen som samhället i stort. De många invandrare som sökt sig till Sverige har skapat ett mångkulturellt samhälle och varit en annan bidragande orsak till de förändrade levnadsmönster som präglar dagens tillvaro.

Brottslighet - ett urbant fenomen

Många forskare pekar på urbaniseringen som den viktigaste förklaringen till ändrade livsformer och nya livsstilar men också till ökad brottslighet (*Brott och åtgärder mot brott i stadsmiljön*. Per-Olof Wikström, 1990). Den osäkerhet och de spänningar som alltid blir ett resultat av snabba förändringar har medverkat till en dramatisk ökning av brottsligheten under sextio-, sjuttio- och åttiotalen.

Eftersom över hälften av alla de brott som årligen blir polisanmälda i Sverige sker i någon av de tre storstadsregionerna kan brottsligheten, i allt väsentligt, betraktas som ett urbant fenomen. Från den statistik som är tillgänglig vet vi att det är stadskärnor och bostadsområden som har de högsta brottsfrekvenserna och att det är en mycket liten andel av befolkningen som står för majoriteten av alla brott. Vi vet också att det oftast är yngre män som begår brotten och

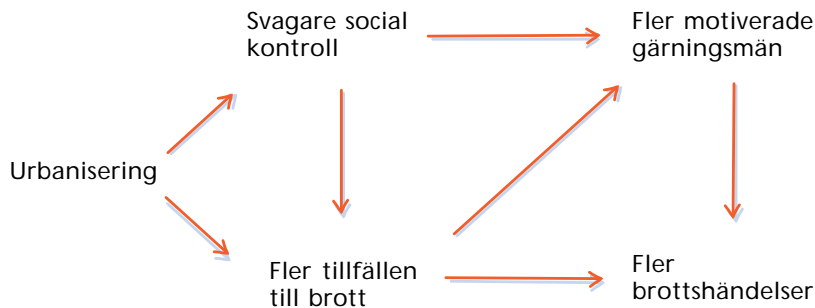

Sambandet mellan urbaniseringsgrad och brottslighet (Wikström, 1990).

att deras brottslighet är starkt koncentrerad till de områden där de bor. En stor del av de brott som drabbar och oroar enskilda människor begås i hemmet, i bostadsområdet, på arbetsplatsen, i skolan, på tunnelbanan etc. Kanske har detta mönster kunnat etableras som ett resultat av bristen på social kontroll i städernas storskaliga bebyggelsemiljöer.

Medan livsformerna och den småskaliga bebyggelsen i landsorten gav goda förutsättningar för social kontroll, tenderar livsstilarna och bebyggelsen i städerna att skapa anonymitet mellan människor. Nu är landsortens och städernas förutsättningar i många avseenden mycket olika. Den mest påtagliga skillnaden är *skalan*. När landsortens småsamhällen ger en överblickbarhet som främjar sociala nätverk, skapar städernas storskaliga bostadsområden ofta vilsenhet och främlingskap. En annan viktig skillnad har med *identiteten* att göra. När landsortens måttfulla skala kan frammana en intressegemenskap som bygger på en sekellång gemensam historia, kan det i städernas förortsområden ta mycket lång tid att hitta det som förenar, ofta som en följd av deras ringa ålder och rotlösheten hos de boende. En tredje skill-

nad har med *utvecklingskraften* att göra. När de som bor i landsorten får ett ökat självförtroende genom att gå samman i gemensamma angelägenheter, kan städernas stora bostadsområden lätt hamna i en nedåtgående spiral när de mer resursstarka söker sig därifrån och andelen socialt utsatta därför bara ökar.

Genom urbaniseringen har den sociala sammanhållning och identitet som kunde präglade små samhällen ofta ersatts av städernas storskaliga bostadsområden med social, ekonomisk och etnisk splittring. De ökade flyttningsrörelserna har gett upphov till uppbrutna släktskapsnätverk, rotlöshet och brist på historisk och kulturell förankring (*Neighborhoods and Crime*. Bursik and Graswick, 1993).

Miljonprogrammets negativa effekter

Den starka befolkningstillväxten i städerna, under främst sextio- och sjuttitalen, blev möjlig genom att bland annat samla bostäder i stora enheter. Enligt den tidens sätt att planera behövdes ett visst antal bostäder för att servicen skulle kunna bli bärkraftig. Storskalighet betraktades också som ett ekonomiskt och

tekniskt rationellt sätt för såväl byggandet som förvaltningen av bostadshusen. Resultatet blev emellertid ofta stereotypa områden med likartad befolkningssammansättning.

Bostadshus och närmiljöer som är identiskt lika reducerar möjligheterna för de boende att känna tillhörighet till ett bestämt område. När antalet boende är stort och bebyggelsen är identitetslös blir det svårt att etablera sociala nätverk där de boende känner varandra och är beredda att ta gemensamt ansvar. Höga och stora hus med hiss kan exempelvis medföra att man inte vet vilka som är grannar eller var de bor. Om tillhörighetskänslan på detta sätt blir svag kan det så småningom leda till känslor av likgiltighet och maktlöshet.

Den ensidiga inriktning på att iordningställa bostäder, vilket präglade miljonprogrammet, ledde ofta till att poängen med en blandad bebyggelse gick förlorad. Det byggdes områden med separerade funktioner för olika ändamål; bostäder, servicecentrum och arbetsplatser. Ett resultat av detta blev att olika områden tömdes på folk vid skilda tidpunkter på dygnet och därmed bidrog till att skapa fler brottstillfällen. Det byggdes exempelvis gångtunnlar för att

separera trafiken och grönområden för att ge grönska, utan särskilt mycket tanke på att utformningen kunde leda till brottsliga handlingar.

En slutsats som kan dras är att den goda ambitionen att snabbt bygga bort bostadsbristen samtidigt fick den negativa effekten att vissa förutsättningar för informell social kontroll byggdes bort. Detta är ett resultat som långt ifrån är giltigt för enbart svenska förhållanden. Runt om i Europa finns exempel på storskaliga och funktionsuppdelade bebyggelsemiljöer som bidragit till liknande problem. Idag är medvetenheten större om att ett måttfullt byggande med en kombination av arbetsplatser, verksamheter och bostäder kan skapa stimulerande och mångsidiga miljöer som bidrar till befolkade rum och socialt liv en större del av dygnets timmar.

Bebyggelsens effekter på brottsligheten

Det finns ingen anledning att här gå djupare eller återupprepa kritiken mot sextio- och sjuttioalets bebyggelseplanering men låt oss ändå beröra en del av den kritik som har bäring på just brottsförebyggande verksamhet. Den amerikanska för-

fattaren och journalisten Jane Jacobs menade i sin bok *The Death and Life of Great American Cities* (1961) att efterkrigstidens planeringsideal eliminerade de halvprivata och de halvoftentliga utrymmen som gav möjlighet för människor att ha kontroll över byggnader och bostäder. Den omedelbara kontakten mellan det privata och det offentliga öppnar vägen för en ökad brottslighet. En av Jacobs slutsatser var att husen måste planeras och byggas så att den informella övervakningen underlättas.

I boken *Defensible Space* (1973) spår författaren och arkitekten Oscar Newman på kritiken genom att visa att kriminaliteten är särskilt stor i byggnader som saknar tydliga och klara ansvarsförhållanden. Newmans tes var att byggnader och miljöer måste utformas så att de går att försvara. Han vidgade så småningom resonemanget till att försvaret också skulle gälla allmänna utrymmen och inte bara byggnaderna.

Förutom dessa amerikanska forskare har den engelska kulturgeografen Alice Coleman sällt sig till kritiken mot bostäder och miljöer som saknar överblickbara och kontrollerbara ytor. I sin bok

Utopia on Trial (1985) använder hon begreppet "confused space" för att peka på problemen i storskaliga bostadsområden där rumskaliga ansvarsförhållanden är oklara. Hon vill exempelvis inte ha anonyma entréer som är tillgängliga för vem som helst. När boendemiljön är fullständigt öppen för alla, kommer det uppväxande släktet att sakna den grundläggande förståelsen och respekten för vad som är mitt och vad som är ditt.

Såväl Newman som Coleman har senare fått kritik av andra forskare som menar att de alltför ensidigt har varit inriktade på den fysiska utformningens betydelse och att man skulle kunna bygga bort brottslighet och andra sociala problem. Kritikerna hävdar att kriminalitet i första hand är ett socialt fenomen och att de sociala bakgrundsfaktorerna har underskattats. Kritiken tar också sikte på deras starka fokusering på kontroll och ansvar för fysiska rum när det lika gärna kan vara så att orsaken till problemen står att finna i befolkningsammansättningen och motiven hos brottslingarna (*Safe and secure cities*, Paul van Soomeren, 1997).

Bebyggelsen kan skapa rädsla

Den tydliga kopplingen mellan urbaniseringsgrad och brottslighet, koncentrationen av brottslighet till städerna liksom utvecklingen av antalet brott följer samma mönster i många västländer. I de flesta länder har dock efterkrigstidens snabba ökning av brottsligheten kommit att dämpas under nittioalet. Ökningen av det totala antalet polisanmälda brott har stannat av såväl i Sverige som i övriga Europa och i USA. Visserligen har det åter skett en ökning under de allra senaste åren men fortfarande är antalet anmälda brott färre än vid ingången till nittioalet. Det ger emellertid en alltför grovkornig bild att beskriva brottsutvecklingen med enbart totalsiffror. Utvecklingen av våldsbrotten har exempelvis inte följt den allmänna trenden. Grövre brott som misshandel, rån, grova stölder och narkotikabrott har blivit allt vanligare.

Kanske är det utvecklingen av just dessa brott som, trots den allmänna nedgången i det totala antalet polisanmälda brott, gör att alltfler människor känner sig otrygga och är rädda att bli utsatta för brott i såväl bostadsområden

som stadsmiljöer. Nyligen gjorda undersökningar i Stockholm och Göteborg visar att många av de boende tycker det är obehagligt att vistas utomhus i den egna stadsdelen efter mörkrets inbrott. I stockholmsförorten Skärholmen menade 40 procent av de boende att de kände en sådan otrygghet (Utrednings- och statistikkontoret i Stockholms stad, 1997) och i göteborgsförorten Hjällbo påstod hela 64 procent att de kände sig otrygga när de går ut ensamma en sen kväll eller så väljer de att inte alls gå ut (*Kriminalitet och trygghet i boendet*. Ulf Malm, 1997). Det är viktigt att ta dessa undersökningsresultat på lika stort allvar som antalet polisanmälda brott. Rädsla för brott föder lätt ny rädsla och kan, i sin yttersta konsekvens, leda till förskansade och slutna samhällen som ingen egentligen önskar.

Graden av rädsla för brott har sannolikt samband med den allmänna tryggheten i samhället och med de villkor som människor lever under. Det finns forskningsresultat som pekar mot att människor som lever i goda levnadsomständigheter visar mindre rädsla än människor som lever under mer osäkra villkor (*Kriminalitet i velfärdssamfundet*.

Wolf & Høg, 1975). Den ekonomiska åtstramning som skett under nittioalet och den allmänna osäkerheten kring vilken väg samhällsutvecklingen ska ta, kan ha bidragit till den ökade otrygghet och rädsla för brott som går att iaktta idag.

Rädslan har naturligtvis sin grund i faktiskt iakttagen brottslighet och risken för att själv bli utsatt för våld eller att bli bestulen på ägodelar. Men rädslan kan också förklaras med brister i information och kunskap. Svaga sociala nätverk i grannskapet kan leda till rykesspridning genom feltolkning av den information som överförs av kringboende. Även de föreställningar om våldets utbredning och karaktär som förmedlas via massmedia har stor betydelse för rädslans omfattning och kan leda till att människor inte vågar utnyttja det offentliga rummet.

Det är inte bara information eller desinformation som kan öka den allmänna känslan av osäkerhet. Det snabbt framväxande mångkulturella samhället skapar etnisk heterogenitet och fler dagliga möten med människor som är främmande till både utseende och livsstil. Detta kan bidra till en ökad osäkerhet genom att det etableras ytliga och stereotypa

bilder av invandrare som potentiella brottslingar.

Osäkerhetskänslan kan också öka om bebyggelsemiljön genom sin fysiska utformning bär budskap om social oordning och på så sätt förstärka rädslan och behovet av skydd. Om rädslan får fritt spelrum kan det leda till att vi i ökad omfattning vidtar våldsförebyggande mått och steg som inte är sakligt motiverade och som bara leder till ökad rädsla och fler skyddsåtgärder.

En intressant iakttagelse som dansken John Allpass har gjort är att personer som är rädda för att bli offer för brott själva kan medverka till att öka kriminaliteten genom att de bär budskap om att de är lätt-tillgängliga offer (*Miljöförbedring*, John Allpass, 1983). Han menar att beteendemönstret hos människor som är rädda sänder signaler som "inbjuder" till brottsliga handlingar.

Ett nationellt brottsförebyggande program

Utvecklingen av den grova våldsbrottsligheten och den tilltagande rädslan för att bli utsatt för brott är två viktiga orsaker till att regeringen 1996 antog ett nationellt brottsföre-

byggande program. En utgångspunkt i programmet är att det samhällsproblem som brottsligheten utgör ska angripas från en bred politisk ansats och att det krävs en medvetenhet om förebyggande insatser inom alla samhällsområden. En annan utgångspunkt är att brottslighetens orsaker måste angripas lokalt, där problemen finns. Enligt regeringen krävs det medborgerliga initiativ och ett stort engagemang från allmänhetens sida för att det brottsförebyggande arbetet ska bli framgångsrikt. Regeringens program presenteras i skriften *Allas vårt ansvar* (Justitiedepartementet. Ds 1996:59).

För att genomföra programmet har regeringen tillsatt *Kommittén för brottsförebyggande arbete (KBA)*. Kommitténs huvuduppgift är att verka för ett ökat engagemang hos myndigheter, företag, organisationer och enskilda i det lokala brottsförebyggande arbetet.

Med utgångspunkt från det brottsförebyggande programmet har olika myndigheter fått särskilda uppdrag av regeringen. Boverket ska inventera de kunskaper som finns om hur planering och utformning av bebyggelseområden och enskilda byggnader påverkar brottsligheten.

I uppdraget ingår att förmedla kunskaper till kommuner, bygg- och bostadsföretag samt till andra berörda myndigheter och organisationer.

Det svenska arbetet har redan startat

I Sverige finns stora kunskaper om brott och orsaker till brott samlade inom kriminologin. Kunskaperna har emellertid varit snävt förbehållna just denna vetenskapliga disciplin och har i begränsad utsträckning nått ut till andra och till de som är praktiskt verksamma. På samma sätt har det operativa brottsförebyggande arbetet nästan uteslutande varit en angelägenhet för de rättsvårdande myndigheterna med polisen som den främsta företrädaren.

Ambitionen att vilja bredda det förebyggande arbetet är tydlig i det nationella brottsförebyggande programmet, men kom till uttryck redan på åttio-talet. På regeringens initiativ bildade Rikspolisstyrelsen 1985 en samordningsgrupp på riksnivå med företrädare för en rad olika myndigheter och organisationer. Gruppen fick namnet *Centrala samordningsgruppen för Samverkan*

mot brott. Verksamhetens mål är att stödja brottsförebyggande arbete på alla nivåer med särskild inriktning på vardagsbrottsligheten. Arbetet bedrivs i fyra arbetsgrupper: bostadsgruppen, fordonsgruppen, butiksguppen och våldsguppen.

Stockholm, Värmland och Gävle är exempel på platser i landet som har bildat så kallade *Brottsförebyggande Centrum*. Stockholms stad bedriver ett brottsförebyggande arbete dels genom kommunala nämnder och förvaltningar, dels i samarbete med föreningar, företag och intresseorganisationer. 1989 startade Samordningskansliet för brottsförebyggande åtgärder och sju år senare ändrades namnet till Brottsförebyggande Centrum. Verksamheten bedrivs inom många områden, bland annat svarar centrumet för bidragsgivning till olika brottsförebyggande projekt. 1995 startade projektet Lugna Gatan som går ut på att ett antal "vårdar" arbetar med att motverka våld och skadegörelse i tunnelbanan och på skolor. Vårdarna som är i 20-25 års åldern ger service, skapar kontakt, tillrättavisar och kallar på hjälp vid behov.

I Värmland deltar nästan alla kommuner i arbetet med visionen "Sveriges tryggaste stad år 2010".

Arbetet i Värmlands Brottsförebyggande Centrum startade 1995 och leds av en ideell förening. I Gävle finns en brottsförebyggande verksamhet som kallas BIG (Brottsförebyggande i Gävle). Här är det Kommunstyrelsen som fungerar som lokalt brottsförebyggande råd. I rådet ingår cheferna för bland annat skola, barnomsorg och fritidsverksamhet, men också företrädare för försäkringsbolag, polis, Invandrarcentrum och Mc Donalds.

Grannsamverkan mot brott är ett samarbete mellan polis, försäkringsbolag, fastighetsägare och de boende i ett definierat område. Den svenska verksamheten har funnits i organiserad form på flera håll i landet sedan början av åttiotalet. Idén kommer ursprungligen från USA (*Neighbourhood Watch*) och har med stöd från Brottsförebyggande Rådet införts i Sverige och anpassats för svenska förhållanden.

Svenska Stöldskyddsföreningen har en mycket lång tradition av brottsförebyggande arbete. Det är en ideell förening som startades redan på trettioalet av polisen och försäkringsbolagen. Föreningen utbildar och skapar opinion, skyddar stöldbegärlig egendom och kontrollerar säkerhetsprodukter.

Efterfrågan på bebyggelseinriktade åtgärder

Det brottsförebyggande arbetet i Sverige har av tradition varit inriktat på social brottsprevention, d.v.s. att förebygga genom att minska motiven hos människor för att begå brott. Hittills har uppmärksamheten varit mindre på sådana brottsförebyggande åtgärder som hindrar att tillfället gör tjuven. Detta gäller i synnerhet sådana åtgärder som är bebyggelseinriktade.

Idag slår emellertid pendeln med hög fart mot denna typ av åtgärder. Nästan varje dag går det att läsa i tidningar och andra medier hur viktiga just dessa insatser är. Ropet efter snabba åtgärder i form av fysiska och tekniska lösningar som minskar brottstillfällena är starkt och man pekar ofta på framgångar i främst USA. I Sverige är bebyggelseinriktade åtgärder mot brott en ganska ny företeelse medan ett sådant intresse har funnits sedan lång tid i exempelvis England, Nederländerna och Danmark.

Det är främst dessa länder som har tagit initiativ till det standardiseringsarbete som för närvarande pågår i Europa. Arbetet, som tar sikte på bebyggelseinriktade

brottsförebyggande åtgärder, är organiserat inom CEN/TC 325 (*Comité Européen de Normalisation; Prevention of Crime by Urban Planning and Building Design*). Det är en standardiseringskommitté som arbetar för att ta fram en gemensam europastandard för att förebygga brott genom stadsplanering och byggnadsutformning. Målet är att presentera förslag till europastandarder som vänder sig till bland annat planerare, politiker, projektörer, poliser och fastighetsförvaltare. Även om dessa standarder är frivilliga och inte ska förväxlas med bygglagstiftningen, kan de förväntas få stort inflytande på framtida planering och byggande. Sverige deltar tillsammans med sju andra länder i arbetet som har varit igång cirka två år och beräknas pågå till år 2001.

Inom CEN/TC 325 finns en *terminologigrupp* som arbetar med att definiera de viktigaste termerna inom området. En annan grupp, *Area Planning*, arbetar med metoder för utformning av stadsmiljöer och bostadsområden. En tredje grupp, *Individual Buildings*, arbetar med metoder för utformning av enskilda byggnader. För närvarande är Sverige representerat i stadsplane-

gruppen genom Boverket och i byggnadsgruppen genom Stöldskyddsföreningen. Verksamheten i de tre arbetsgrupperna samordnas av återkommande "plenarmöten". Det första ägde rum i Danmark 1996 och det andra i Haag 1998. Ett tredje plenarmöte kommer att äga rum i Paris 1999. I Sverige samordnas det nationella arbetet genom en teknisk kommitté inom ramen för den svenska byggstandardiseringen (BST).

Intresset för bebyggelseinriktad brottsförebyggande verksamhet sprider sig efterhand till allt fler länder och går då oftast under benämningen CPTED, *Crime Prevention Through Environmental Design*. Det finns en internationell organisation för brottsförebyggande verksamhet som heter *The International Centre for the Prevention of Crime (ICPC)*. Organisationen samlar erfarenheter från framgångsrika arbeten världen över och sprider sedan dessa till sina uppdragsgivare bl.a. Kanada, Frankrike, Holland och England. Det är en icke-kommersiell verksamhet som också delar med sig av sina erfarenheter till andra länder. Man kan besöka ICPC på deras hemsida www.crime-prevention-intl.org.

Brottsförebyggande arbete och hållbar stadsutveckling

I såväl övriga Europa som i Sverige förs allt oftare begreppen helhets-syn, samordning och medborgardeltagande fram som viktiga delar i samhällsplaneringen. I Europa talar man om "sustainable cities" som ett mål för en sådan planering och i Sverige används begreppet "långsiktigt hållbara städer och samhällen". Detta är ett uttryck för ett behov av en samhällsplanering som täcker vardagslivets alla aspekter, såväl fysiska och ekonomiska som sociala, ekologiska och kulturella. I efterordet till skriften *Välfärdens operatörer* (Denvall et al, 1997 sid 249) kan man läsa följande: "I diskussionen kring förutsättningen för att utveckla ett mer hållbart samhälle handlar det inte längre enbart om hushållsavfall och sopsortering, utan om betydelsen av lokala sociala strukturer och på vilket sätt dessa kan ge en utgångspunkt för samhandling i riktning mot en bättre miljö".

I takt med att samhällsplaneringen blir mer sektorsövergripande och breddad så berör den allt fler områden i människors vardagsliv. Det är i vardagslivet, i närmiljön, på

resan till arbetet, på väg till affären, på dagis och i skolan som det går att se de direkta konsekvenserna av samhällsplaneringen. Idag är det i första hand arbetslöshet, segregation och etnicitet, miljöproblem, förändringar i välfärdssystemen, folkhälsofrågor och jämställdhet som bidrar till det ökade intresset för en samordnad planering. Allt oftare hävdas emellertid att även frågor om trygghet och säkerhet i staden har en given plats i en samhällsplanering för hållbar utveckling.

En trygg och säker stad är naturligtvis inget entydigt begrepp. Strategier för att skapa trygga städer kan lätt hamna i konflikt med andra strategier som syftar till exempelvis en trivsam stad eller en intressant stad. Det är angeläget att olika syften med städernas utveckling ställs mot varandra och diskuteras inom ramen för en samordnad planering för en hållbar stadsutveckling och ett gott vardagsliv. Det är också angeläget att såväl män som kvinnor deltar i denna diskussion. Vanligtvis är det män som kommer till tals när bebyggelsemiljöer ska planeras, trots att kvinnor har viktiga vardagslivserfarenheter.

Brott, bebyggelse och planering

I denna rapport presenteras några tankar om hur städer kan erbjuda tryggare livsmiljöer genom att brottsförebyggande aspekter förs in i samhällsplaneringen och i förvaltningen av den byggda miljön. Den kunskapsinsamling som Boverket gjort, på regeringens uppdrag, har genomförts med sökarljuset inställt på *brottsförebyggande utformning av bebyggelse som dels reducerar motiven till brott, dels försvårar brottens utförande*. Arbetet har lett till en indelning av bebyggelseinriktade hinder mot brott i fysiska, symboliska och sociala hinder.

Vi har valt att redovisa de insamlade kunskaperna under tre huvudrubriker i DEL 2:

- **Brottsförebyggande åtgärder i stadskärnor och på allmänna platser,**
- **Brottsförebyggande utformning av byggnader och byggnaders närmiljö, samt**
- **Brottsförebyggande åtgärder genom förvaltning av bostadsområden.**

Innan vi går in på dessa sakområden presenteras i DEL 1 några fakta kring hur den faktiska brottslig-

heten och rädslan för brott ser ut i kapitlet **Brott och social välfärd**. Därefter ger vi en översiktlig bild av andra länders sätt att möta brottsproblemen i kapitlet **Brottsförebyggande arbete i andra länder**. I kapitlet **Bebyggelseinriktade hinder mot brott** redovisar vi några grundläggande kunskaper om brottspreventiva teorier och den tankeran som använts vid kunskapsinsamlingen.

I DEL 3 sammanfattar vi våra erfarenheter med det avslutande kapitlet **Brottsförebyggande arbete och fysisk planering**. Här förs en diskussion om bl.a. bostadsförvaltningens roll och hur de instrument som den fysiska planeringen förfogar över kan användas för att förebygga brott.

Brott och social välfärd

I kapitlet redovisas statistik för några olika brottstyper. Urvalet är gjort efter de brott som vanligtvis drabbar människor i deras vardag och som därför dominerar statistiken. I Sveriges nationella brottsförebyggande program anges också dessa brott som viktiga att uppmärksamma när det gäller lokalt brottsförebyggande arbete. Vem som begår brott och var brotten sker tas också upp. Rädsla för brott har en särskild plats eftersom den begränsar livet, särskilt för dem som är och känner sig sårbara.

Varför har vi kriminalitet? Flera faktorer samverkar. En mycket angelägen fråga är barns och ungdomars uppväxtvillkor. Skola, dagis, fritid, boendemiljö, arbetslöshet och etnicitet berörs. I USA talar man om "the tipping point". När eländet når en viss gräns tippar allt över och går bara utför om inte något görs medan tid är. Det är inne-

börden i begreppet. Är vi på väg mot en "tipping point" i Sverige? Kapitlet ger en överblick av brottsligheten med ett avstamp i de sociala aspekterna på livet, som vi anser utgör grunden för ett brottspreventivt arbete. Till sist förs ett resonemang kring ett komplicerat samband – social brottsprevention och/eller situationell brottsprevention.

Hur ser kriminaliteten ut?

År 1997 polisanmälades cirka 1,19 miljoner brott i Sverige, vilket motsvarar 135 brott per 1000 invånare (preliminär statistik från Brottsförebyggande rådet, BRÅ). Även om benägenheten att anmäla brott har ökat, anmälades färre brott 1997 än 1990, då 1,22 miljoner brott polisanmälades, enligt BRÅ. Hälften av antalet polisanmälda brott förövades i de tre storstadsområdena Stockholm, Göteborg och Malmö.

Den lägsta brottsligheten finns i Norrlandslänen (framför allt i Jämtland), i Kalmar och Kronobergs län.

Det är betydligt svårare att klara upp brott i storstadsregionerna eftersom bl. a. anonymiteten är större där än i mindre städer och på landsbygden. Samtidigt är risken större att bli registrerad för brott om man bor på landsbygden än om man bor i större städer. De regionala skillnaderna är därmed större än vad den registrerade brottsligheten visar.

Antal brott och några brottstyper

I det följande presenteras statistiska uppgifter om brottsutvecklingen. Statistiken är hämtad från Brottsförebyggande rådets rapporter: *Anmälda brott i hela landet – preliminär statistik jan-dec 1997, Preliminär statistik Anmälda brott 1997 samt Brottsutvecklingen 1994 (1996:4).*

Brottsstruktur, samtliga anmälda brott, 1997

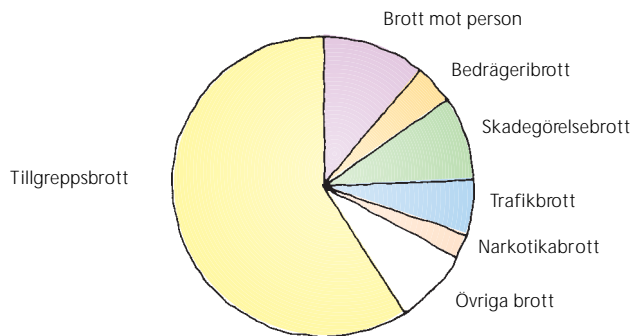

Stöldbrotten är klart dominerande, de står för 62 procent.

Antal anmälda inbrott, 1950-1997

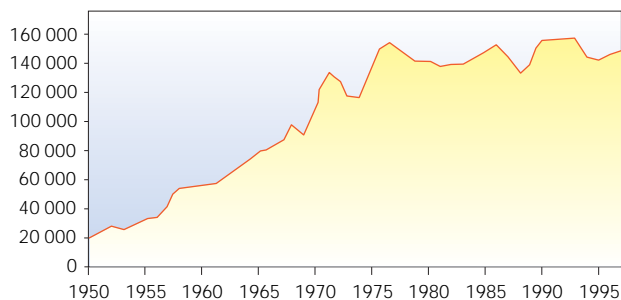

Utvecklingskurvan för polisanmälda inbrott steg brant från 1950 fram till 1975, då den planade ut.

År 1997 anmäldes 147 000 inbrott, vilket innebär en ökning med knappt 2 procent jämfört med föregående år. I snitt anmäldes 1 450 bostadsinbrott per månad (cirka 17 400 år 1997).

Det anmäldes 147 000 inbrottsstöldar och 66 000 stöldar i butik och varuhus.

Andel anmälda inbrott efter angreppsobjekt, 1997

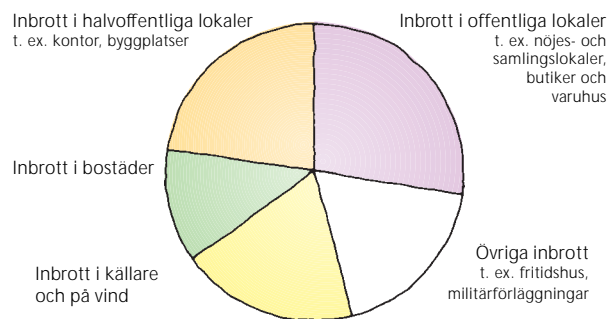

Hälften av anmälda inbrott sker i offentliga lokaler och en tredjedel i bostadsbebyggelse. Drygt 60 procent av bostadsinbrotten sker i villor och radhus. Uppskattningsvis anmäls 80 procent av alla bostadsinbrott. Mörkertalet för inbrott i källare och vind är betydligt större. Flera faktorer kan tänkas påverka mörkertalet, t. ex. försäkringsvillkor.

Antal anmälda bitillgrepp, 1957-1997

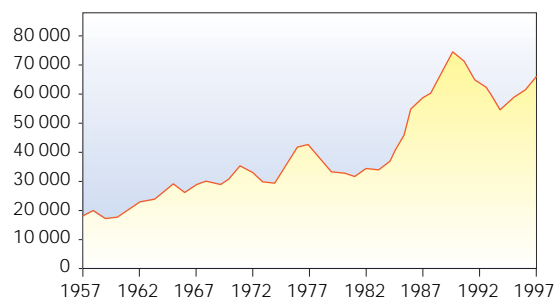

Från 1983 till 1990 skedde en fördubbling av bitillgreppen. Trenden bröts 1991 med en minskning, som sedan fortsatt under åren 1992-1994, för att därefter öka igen. Bitillgreppen har ett mycket lågt mörkertal.

Antal anmälda rån, 1950-1997

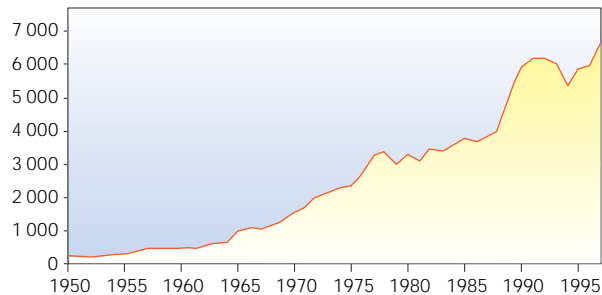

Under åren 1987-1993 ökade rånerna med 55 procent. 1994 minskade de med 13 procent jämfört med 1993. 1997 ökade dock anmälda rån med 14 procent jämfört med föregående år.

Antal anmälda skadegörelsebrott, 1950-1997

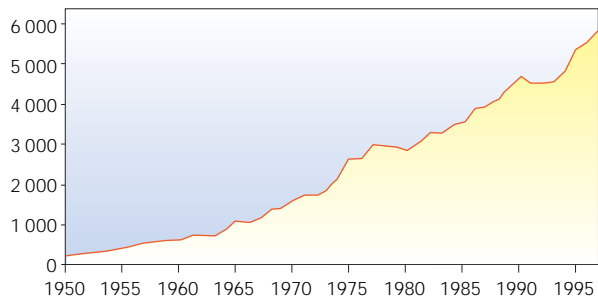

1997 anmäldes cirka 116 400 skadegörelsebrott. De ökade successivt till 1990, därefter skedde en utplaning de tre följande åren till en lägre nivå än 1990. Emellertid ökade de anmälda skadegörelsebrotten under 1997 med 14 procent jämfört med 1994. Antalet anmälda skadegörelsebrott ger en dålig bild av det faktiska antalet. Det hänger samman med svårigheterna att kartlägga vem som är gärningsman. Därför kan det uppfattats som meningslöst att göra en anmälan. Under senare tid har dock benägenheten att anmäla ökat. Det beror på att fler har skaffat sig ett bättre försäkringsskydd.

Antal anmälda våldsbrott (mord, dråp, barnadrap, misshandel med dödlig utgång, försök till mord eller dråp, misshandel, våldtäkt och våld mot tjänsteman) per 10 000 invånare, åren 1950-1997.

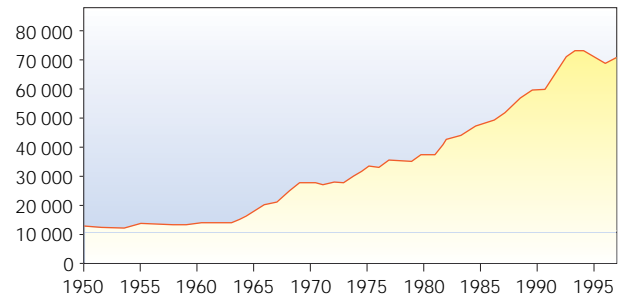

Som framgår ovan var antalet anmälda våldsbrott relativt lågt och stabilt från 1950 till 1965. Från 1965 till 1970 fördubblades nästan antalet anmälda brott. De anmälda våldsbrotten har sedan fortsatt att öka, men börjat plana ut 1994. Våldsbrotten motsvarar cirka 6 procent av alla anmälda brott. Alla brott kommer dock inte till polisens kännedom och syns därför inte i statistiken. Den faktiska brottsligheten är, för de flesta typer av våldsbrott, betydligt mer omfattande än vad som framgår av statistiken. Brott som begås på allmänna platser anmäls sannolikt oftare än de som begås i det privata.

Våldsbrotten har fått en särskild plats i den allmänna debatten. I ett historiskt perspektiv har allt fler våldshandlingar blivit betraktade som brottsliga. Under efterkrigstiden har t. ex. våldtäkt inom äktenskapet och aga av barn kriminaliserats. De vanligaste formerna av våldsbrott är våld inom familjen (främst mot kvinnor och barn), våld inom grupper av kriminellt aktiva och missbrukare, våld i samband med nöjesaktiviteter och våld mot personer i deras yrkesverksamhet (t. ex. vakter, poliser, sjukvårdare eller personal inom socialvården och kollektivtrafiken).

Störst risk att råka ut för våld löper människor som lever bland kriminellt aktiva och missbrukare. Det gäller både kvinnor och män. Våldsbrottslingarna är ofta återfallsförbrytare med ett välförsett brottsregister. I kriminella kretsar är det mer accepterat, eller till och med uppskattat, att utöva våld än i det övriga samhället.

Närpolisen i Kalmar visade i en utvärdering av insatser mot våldet i centrala Kalmar, att ett samarbete mellan polisen och socialtjänsten är nödvändigt för att förebygga brott bland ungdomar. Insatserna har varit framgångsrika och med olika åtgärder har man lyckats minska våldsbrottsligheten. Man framhåller betydelsen av att antalet närpolisier som aktivt ägnar sig åt brottsförebyggande- och problemorienterat arbete på fältet ökar. (Ekström och Radhe, Polismyndigheten i Kalmar, 1997).

Av olika undersökningar framgår att en stor del av gärningsmännen, och en del av offren, är alkoholpåverkade vid brottstillfället. En ökning av den totala alkoholkonsumtionen i samhället har ett statistiskt samband med en ökning av antalet våldsbrott. Men när våldsbrottsligheten ökade i början

av nittiotalet, hade inte den *totala* alkoholkonsumtionen ökat. Däremot hade *utskänknigen* av alkohol på nöjesställen ökat, vilket kan ha ett samband med ökningen av våldsbrott vid nöjesställen. Alkoholen kan för vissa personer vara en utlösande faktor, som i vissa situationer påverkar deras benägenhet att använda våld. Studier har dessutom visat att det våld som förekommer mellan personer i den vanliga befolkningen har minskat, medan våld som utövas mellan personer i olika missbrukargrupper och bland kriminella har ökat (*Brottsutvecklingen*, BRÅ 1996:4).

Hur fiktionsvåld på TV och film påverkar barns och ungdomars uppfattning av våld är debatterat. Våldskildringsrådet och Brottsförebyggande rådet har gett terapeuten Gudrun Uddén i uppdrag att utföra en studie om åtta kriminella pojkars upplevelser av våld i verkligheten och våld på film. "När de identifierar sig med filmhjälten bygger de upp en bild av den de vill vara... Hjältarnas mod hjälper till att forma det egna hjältemodet... Dessa tydliga förebilder ger pojkarna en trygg ordning, som de saknar i det verkliga livet. Samtidigt ger förebilderna stoff åt våldet som medel, uttryck,

identifikation och ideal. Genom att många av filmerna ensidigt upprepar en konsekvens-etisk handlingsmoral legitimeras våldet ytterligare" (*Våldskildringsrådets skriftserie* nr 20, 1998).

Förövare

Det är flest pojkar och män som begår brott. Männen svarade för cirka 84 procent av den registrerade brottsligheten och kvinnorna för cirka 16 procent 1995. Det innebär att fem gånger fler män än kvinnor registrerades för något brott. Skillnaderna mellan könen är ännu större när det gäller brott mot en person. Här handlar det om att tio gånger fler män än kvinnor någon gång har registrerats för våldsbrott. För stöldbrotten blir skillnaden mindre; fem gånger fler män än kvinnor har registrerats för sådana brott.

Kvinnobrottsligheten är liten och betraktas oftast inte som ett allvarligt problem. Den mycket stora skillnaden mellan kvinnors och mäns brottslighet förklaras ibland med könets olika livsstilar, indelat i bl. a. risktagande, rädsla, umgängesformer och drogbruk. Olikheterna förklaras också ofta med den olika könsrollsfostran som pojkar och

flickor får. Könscrollerna har sin grund i den könsideologi, normer för hur kvinnor respektive män ska bete sig, som finns i samhället. Denna varierar från kultur till kultur (Tiby, BRÅ, 1990:5).

De som börjar tidigt med brottslighet begår fler brott, har längre brottskarriärer och är överrepresenterade bland dem som begår de grövsta brotten. Men en stor del av brottsligheten begås av ett begränsat antal personer. Brottlingar rekryteras ofta genom att en del av de ungdomar som börjar begå brott trappar upp sin brottslighet och fastnar i ett levnadssätt där brott ingår som en del av livsmönstret.

Ungdomar begår i genomsnitt flest brott och frekvensen är högst vid 15 års ålder för att sedan avta. Även om brottsligheten per capita är högst i ungdomsåren, är antalet vuxna personer som begår brott avsevärt fler. Uppskattningsvis 80 procent av alla brott begås av vuxna personer som är 20 år och äldre (Ahlberg, BRÅ 1996:4).

De mest typiska ungdomsbrotten är stöld ur och av bil, inbrott i källare, förråds- och vindstrymmen m.m., rån (dock inte post- och bankrån) och skadegörelse. Yngre gärningsmän är också

överrepresenterade i misshandelsstatistiken men är mer sällsynta när det gäller narkotikabrott och rattfylleri. Mord/dråp och våldtäkt är andra brott där det är mindre vanligt att gärningsmännen är ungdomar. Frågan om ungdomsbrottsligheten har ökat, minskat eller förblivit oförändrad är ständigt aktuell. Olika uppfattningar gör sig gällande. Det kan dock konstateras att våldsbrott på senare år gått allt längre ned i åldrarna.

Ungdomsbrottsligheten är koncentrerad till storstäderna men de regionala skillnaderna är stora. I Stockholms län är det cirka 65 procent fler ungdomar per capita som begår brott än i riket utanför de tre storstadslänen. För Västra Götalands län och Skåne län är motsvarande siffra drygt 40 procent.

Rädsla

”Rädslan är en stor känsla. I den ryms mycket av människan, styrka och svaghet på samma gång.

Som en spegel kan den vara. Och ett hinder. Eller den pyrande gnista som ständigt hotar att blossa upp i eld.

Rädslan föder rädsla. Människan som bär rädslan är uppmärksam,

hon ser hoten – blir räddare – ser fler hot – blir ännu räddare...” (*Rädd för brott*, K. Lindström, S. Einerstam, 1992).

Alla har olika benägenhet att utveckla rädsla. Det handlar bland annat om vad som hänt tidigare i livet. Om man blivit utsatt för hotfulla, skrämmande situationer där man känt sig hjälplös eller blivit skadad, kan man utveckla en stark rädsla inför situationer som påminner om den ursprungliga. Rädsla har också kulturella orsaker. I bondesamhället var det bl. a. naturen som stod för det skrämmande, idag är det kanske vad människor gör mot naturen som skrämmer många. Rädsla handlar ofta om okunskap. Vi är rädda för främlingar därför att vi inte vet vilka de är. Rädsla har också att göra med känslan av makt och maktlöshet.

Rädsla ”smittar”. Vi behöver inte själva ha varit med om något otäckt för att känna rädsla. Det kan räcka med att någon berättar om något farligt och hotfullt. Ju fler historier av samma typ som vi får höra, desto mer påverkas vi. Massmedierna är en mycket viktig faktor i spridandet av rädslor av olika slag, t. ex. rädslan för oberäkneliga våldsmän som när som helst och utan anledning kan

dyka upp och hota en till livet. En mycket omdebatterad fråga är om våldsskildringarna - främst i film, videofilm, datorspel och i TV-program - har betydelse för den faktiska våldsutvecklingen. Många anser att det stora utbudet av våld i medier kan ge upphov till en långsiktig påverkan.

De som känner mest oro för att bli överfallna, rånade eller på något annat sätt bli ofredade är, enligt statistiska centralbyrån, kvinnor över 75 år. De som känner minst oro är män mellan 16 och 24 år. Samtidigt är det de äldre kvinnorna som är minst utsatta för våldsbrott, medan de unga männen är den grupp som är mest utsatt. Men man kan också fråga sig om kvinnor är mindre drabbade av våld just därför att de stannar hemma och inte utsätter sig för så många risker. Eller har kvinnor lättare än män att erkänna och tala om sin oro? En äldre kvinna med skör benstomme och minskad rörlighet har kanske trots allt större anledning att känna sig hotad än en ung man. För en äldre kvinna kan t. ex. en väskryckning leda till mycket allvarliga skador, medan en yngre person har större möjligheter att klara sig lindrigare undan.

Våldet på gatan består oftast av våld mellan män. Ser man till statistiken har kvinnor egentligen större skäl att vara rädda för våld i hemmet (se bild). Misshandelsbrott sker ofta inom hemmets fyra väggar, med mannen som gärningsman. När den här typen av brott anmäls, har misshandeln ofta pågått länge. Det är inte på gatan kvinnor i första hand behöver vara rädda för våldtäkter. Ungefär hälften av alla fullbordade och polisanmälda våldtäkter sker i hemmet. Även vid våldtäkt finns det oftast en relation mellan gärningsmannen och hans offer.

De viktigaste faktorerna som påverkar graden av rädsla är i vilken stad eller stadsdel man bor, stämningen i grannskapet, kännedom om brottshändelser och offer, att ha blivit offer själv och sårbarhet. Sårbarheten kan vara fysisk, som att vara mindre och svagare än förövaren. Hit hör t. ex. kvinnor och äldre personer. Sårbarheten kan också vara social. Genom en viss grupp-tillhörighet kan man vara mer sårbar och utsatt för övergrepp, t. ex. homosexuella, kvinnor och invandrare. Om man lever i närheten av potentiella gärningsmän är man också mer sårbar.



Foto: Pia Lindgren

Under kvällstid är otryggheten i det egna bostadsområdet större bland de som bor i flerbostadshus än bland de som bor i småhus. Bland flerbostadsområdena är otryggheten större i kommunägda bostäder än i övriga områden, enligt en studie om åtta förortsområden i Stockholm gjord av BRÅ (1991:5). De studerade områdena är Rinkeby, Bredäng, Rågsved, Bagarmossen, Årsta, Larsboda, Herrängen och Höglandet.

De som är födda i utlandet är oftare rädda för någon som bor i grannskapet än de som är födda i Sverige. De är också oftare otrygga i det egna bostadsområdet på kvällarna, men i studien skiljer sig Rinkeby från de övriga flerbostadsområdena med en klart lägre andel personer som känner sig otrygga ute på kvällstid. Detta kan bero på att det finns en starkare social samhörighet i Rinkeby än i de övriga studerade områdena. Personer som är utsatta för brott och otrygghet är fler i de förorter som har störst andel boende med svaga sociala och ekonomiska resurser och där de boende flyttar ofta.

Man betar sig på olika sätt p. g. a. sin rädsla. Ett sätt är att undvika parker och gångtunnlar under kvällstid. Ett annat beteende orsakat

av rädsla är att stanna hemma. I extremfall går man kanske överhuvud taget inte ut på grund av rädsla för brott. Men det är ett högt pris man betalar för att undvika den lilla risk som finns för att bli utsatt för oprovocerat våld på allmän plats. För grannskapet är det en dålig lösning. Med få personer utomhus fungerar inte den informella sociala kontrollen. Isoleringen kan leda till en ond cirkel. En hög grad av rädsla kan medverka till att bara vissa grupper, t. ex. ungdomar, vistas på allmänna platser under kvällstid.

Plats för brott

I centrumområden och i socialt utsatta bostadsområden är ofta den sociala kontrollen lägre. Detta bidrar till att risker för att bli utsatt för brott och att känna sig otrygg är betydligt vanligare i denna typ av områden.

Brott i bostadsbebyggelse

Barn och ungdomar som begår brott gör det framförallt i bostadens närmaste omgivning.

En studie av BRÅ, som gjorts i Stockholm, visade att de områden som hade höga nivåer av brott i den privata sfären (inom familjen, i bostaden) och inbrottsstöld (dock ej

bostadsinbrott), var de områden som också hade många brottslingar som invånare. Det var ofta yngre förortsområden, byggda som en del av miljonprogrammet, med en hög grad av problemhushåll och invånare med lägre socio-ekonomisk status. I dessa områden var också nivån av lokalt begånga brott som regel högst.

En rapport från Polishögskolan (1997:1), visade att de som bor i bostadsområden med många ordningsstörningar också har störst risk att utsättas för skadegörelse och stöld. Det innebär att gärningsmän och offer ofta lever i samma område. Det finns även bostadsområden där risken för våld är förhållandevis stor. Det våld som förekommer där rör sig ofta om interna uppgörelser vid lägenhetsbråk eller slagsmål mellan ungdomsgäng.

Städerna, och i synnerhet de större städerna, har en större andel invånare som varit utsatta för brott och som är otrygga i det egna bostadsområdet. Enligt en studie som gjorts i Hjällbo, utanför Göteborg, känner sig majoriteten av de boende otrygga om de går ut sent en kväll. Samma studie visar att det främst är ungdomsbrottsligheten som utmärker sig i området. De vanligaste brotten som begås är

fordonsrelaterade brott och inbrott av olika slag. I intervjuer av nyckelpersoner som genomförts i Hjällbo framställs området som mer oroligt än andra områden i Göteborg. Hög arbetslöshet och en blandning av många nationaliteter anses vara de främsta orsakerna till detta (*Kriminalitet och trygghet i boendet*. Ulf Malm, 1997).

Stockholmsstudien visar att bostadsinbrotten har ett mönster som avviker från andra studerade brott. De högsta nivåerna av bostadsinbrott förekommer som regel i de mest välbärgade stadsdelarna. Där finns det helt enkelt mer att stjäla. Sammanfattningsvis kan sägas att

- det egna bostadsområdets problemnivå är den viktigaste faktorn som påverkar risken att utsättas för stöld, skadegörelse och våld i bostäder
- de flesta som blir utsatta för stöld och skadegörelse blir det i sitt eget bostadsområde
- otrygghet i det egna bostadsområdet är störst bland dem som bor i områden med en hög problemnivå och bland dem som själva utsatts för brott.

Brott på allmänna platser

Brott på allmänna platser, som utgörs av våld, skadegörelse, stöld av och ur bil, visar starka koncentrationer till innerstaden och särskilt till de områden av innerstaden som har många nöjeslokaler. De flesta vålds- och misshandelsbrott sker i stadskärnorna i de områden där det är tätt mellan nöjesutbudet samt på och kring allmänna kommunikationer. På platser där det finns gott om restauranger, klubbar och barer ökar risken för våld. Här är det nästan uteslutande unga män som slåss.

I Dagens Nyheter den 9 maj 1998 redovisas en kartläggning av våldsbrott gjord av Södersjukhusets akutmottagning i Stockholm. Studien är gjord under perioden januari-april 1998. Av samtliga våldsbrott inträffade 20 procent i tunnelbanan eller till och från bussar och tåg. Av misshandelsfallen skedde 30 procent på krogar, restauranger eller andra nöjeslokaler och 25 procent på allmän plats. Över 70 procent av våldet inträffade mellan klockan 20 på kvällen och 4 på morgonen, oftast fredag- och lördagkvällar. Av offren



Foto: Pia Lindgren

var 85 procent män mellan 25-49 år och 66 procent av dem var alkoholpåverkade när de blev misshandlade.

Brottsnivån är även hög på andra platser i stadens centrum. Nordstan t. ex., ett inglasat affärscentrum i Göteborg (se bild), är öppet kvällar och nätter och blir en samlingsplats för hemlösa och ungdomar som söker värme under den kalla årstiden. Där sker också handel med narkotika enligt närpoliserna i Nordstan.

Varför kriminalitet?

Den psykoanalytiska teorin och kontrollteorin, förklarar avvikande beteende och kriminalitet bl. a. utifrån ett jag-begrepp. Inom den psykoanalytiska teorin spelar "överjaget" en central roll när man vill förklara införlivning av normer och värderingar. Ett slags samvete. Inom kontrollteorin är "självkontroll" ett viktigt begrepp. Den fungerar som en förlängd arm av den kontroll som utövas av föräldrar och t. ex. skola. Brottsligt beteende uppfattas som en konsekvens av brister i den interna kontrollen.

Några forskare har ställt upp hypoteser över orsaker till barns och ungdomars brottslighet (Tonry, Ohlin och Farrington 1991 i BRÅ's

rapport *Familj, uppväxt och brott*). En hypotes är att låg ålder vid första brottet samt fortsatt och ytterligare upptrappad eller intensifierad brottslighet är kopplad till flera faktorer.

Exempel på sådana faktorer är att barnet är utsatt för misshandel och vanskötsel i hemmet, att uppfostran i hemmet är sträng och nyckfull eller att föräldrarna är känslökalla och avvisande, att föräldrarna har en bristande insyn i barnens förehavanden, att en av föräldrarna missbrukar alkohol eller andra droger, att bostadsstandarderna är låga, att barnet går i en skola med hög brottslighet eller att barnet bor i ett område med hög brottslighet.

Faktorerna i början av uppräkningsingen har en viss betydelse vid förklaring av varför barn *börjar* med brottsliga handlingar vid relativt tidig ålder medan variablerna i slutet förklarar varför barn *fortsätter* med brottslighet i ungdomsåren och varför de blir alltmer aktiva som brottslingar. Än finns ingen kunskap om hur betydelsefulla de enskilda faktorerna är samt i vilken utsträckning de samvarierar med varandra.

Familjen

Familjen är av central betydelse i barns och ungdomars tillvaro. Hur familjen lever, de problem föräldrarna konfronteras med på arbetsplatsen och på fritiden samt föräldrarnas personliga problem sätter sin prägel på barnets liv. Familjens sociala situation bildar en av grundvalarna för barns uppväxt och spelar en viktig roll som en förklaring till barns intellektuella och sociala färdigheter. Familjens situation förklarar också till viss del barns och ungdomars avvikande beteende och brottslighet.

I rapporten *Familj, uppväxt och brott*, BRÅ, 1992:1, karakteriserar man familjens situation utifrån olika synsätt: det sociologiska, socialpsykologiska och det psykologiska synsättet. Det sociologiska synsättet tar upp betydelsen av familjens sociala status och familjens struktur för t. ex. barns beteende, dvs. sociala bakgrundsfaktorer. Det socialpsykologiska synsättet tar upp karaktären på den personliga kontakten inom familjen och vad den betyder för barnets utveckling, d.v.s. socialisationsfaktorer. Det psykologiska synsättet tar upp individuella egenskaper hos barnen, t. ex. personlighet, intelligens och skolprestationer. Utöver detta synsätt

tillkommer ett sätt som författarna kallar det socialekologiska synsättet som tar upp var familjen bor och hur man löst sitt boende.

Föräldrarnas insyn i ungdomarnas förehavanden beror på den sociala och känslomässiga relation som etableras tidigt. Dålig kontakt med föräldrarna i barndomen är en riskfaktor, inte bara för brottsligt beteende utan också för dålig social anpassning generellt. För att förebygga brottsligt beteende bland barn och ungdomar behövs därför tidiga stödinsatser till utsatta familjer.

Dagis

Att kunna lita på de vuxna är grundläggande för barns trygghet. För barn är det viktigt att känna att föräldrarna har kontroll över tillvaron. För små barn är vardagsrutiner till stor hjälp för att begripa och hantera verkligheten. Om barnet under sin uppväxt lär sig att tillvaron går att begripa och hantera och att det dessutom framstår som meningsfullt att göra det, då kommer barnet i sitt fortsatta liv att se sin tillvaro som just begriplig, hanterbar och meningsfull. Dagis ger barnet en chans att uppleva sådant som föräldrar kanske inte orkar med eller har råd

till. Problem i barnets omgivning kan också uppmärksammas på ett tidigt stadium. Barn kan även få god hjälp av sina kamrater att bearbeta det som händer. Barnomsorgen har därför en viktig roll att spela i det brottsförebyggande arbetet.

Inom barnomsorgen är de vuxna ett stöd för barnen men även för föräldrarna. Om ett barn mister sin dagisplats när en förälder blir arbetslös leder det till påtagliga konsekvenser för barnet. När barn med invandrabakgrund mister sin plats inom barnomsorgen går de dessutom miste om en chans att bli delaktiga i det svenska samhället och lära sig det svenska språket.

Socialstyrelsen har i en studie av barnomsorgens kvalitet och produktivitet konstaterat att daghemmen utsatts för stora besparingar. Med de besparingar som gjorts de senaste åren har barngrupperna ökat. Förändringarna är störst på daghemmen i förortskommunerna och detta drabbar främst de barn som mer än andra är beroende av en god barnomsorg. Hit hör barn med behov av särskilt stöd, invandrabarn och de yngsta barnen. Även barn till arbetslösa föräldrar, som under de senaste åren blivit en allt större grupp, kan räknas hit. Denna

utveckling kan på sikt få negativa effekter på det brottsförebyggande arbetet.

Skolan

Skolan har en central roll när det gäller ungdomars utveckling av sociala band till samhället. Det finns olika program som skolan kan arbeta med, t. ex.:

- Skolförberedande träning, särskilt för barn med särskilda behov och /eller barn som växer upp i utsatta miljöer.
- Antimobbningsprogram.
- Antiskolkprogram.
- Program för inlärnin g av hur man kan motstå kamrattryck.
- Program för att involvera föräldrarna i skolans fostrande roll.

Oavsett om skolan har en direkt eller indirekt motverkande effekt på elevernas brottslighet är den en naturlig plats för ett brottsförebyggande arbete. Forskningen visar att allt som kan göras för att förhindra en misslyckad skolgång kan motiveras ur ett brottsförebyggande perspektiv säger Lars Alexandersson på BRÅ i en artikel skriven av Margareta Edling i BRÅ's tidskrift Apropå.

I en studie om skola, livsstil och brott (BRÅ, 1991:3) i Stockholm anges det att i skolor med hög brottslighet kommer en större andel av eleverna från "problematiska" familjeförhållanden. I studien konstateras att fler elever begår brott i skolor där eleverna tycker att miljön är dålig och där de är mindre studieintresserade. Mer än hälften av alla pojkar och drygt en tredjedel av alla flickor hade begått något brott även om de flesta var lindriga. Omkring var femte pojke uppgav dock att han begått allvarligare tillgreppsbrott (bilinbrott, annat inbrott, bilstöld eller moped/motorcykelstöld). Drygt var tionde elev hade slagit någon illa.

Generellt sett kan brottsförebyggande arbete i skolan ske efter två riktlinjer enligt studien. Den första är när man selektivt satsar extra resurser på de elever som uppvisar riskbeteenden för brottslighet, t. ex. de med lågt studieintresse, omfattande skolk och aggressivitet. Den andra är genom kollektiva insatser som berör samtliga elever.

De åtgärder som vanligen vidtas mot grundskolans problembarn är olika former av specialundervisning, användning av elevassistenter eller i svårare fall placering på skolhem eller skoldaghem. Flera undersök-

ningar visar att åtgärder riktade mot enskilda elever bör komma i relativt tidig ålder.

De kollektiva insatserna i skolan gäller förändringar av skolans verksamhet, t. ex. ett utökat arbete i socialt och begåvningsmässigt blandade elevgrupper med stark betoning på att alla elever ska kunna följa undervisningen och att fler andra vuxna ska finnas kring eleverna än läraren. I debatten har man nu uppmärksammat att många skolor har problem och diskussioner pågår om bl. a. resurstilldelningen till skolan.

Fritiden

En rik fritid kräver idag föräldrar med mycket tid skriver Storstadskommittén (SOU 1997:61); tid till att skjutsa barnen till de olika fritidsaktiviteterna som ligger på olika platser i staden. I de utsatta stadsdelarna är många barn enbart hänvisade till att använda sitt bostadsområde och den kringliggande naturen till olika lekar. Det finns dock förhållandevis gott om bibliotek i utsatta stadsdelar och små barn är bibliotekens stamkunder. Många av biblioteken gör dessutom riktade satsningar för barn och ungdomar.

Förorten är i många stycken populärmusikens högberg. Ungdomarna fångar snabbt upp internationella strömningar inom musiken. Kulturens företrädare i vuxenvärlden visar emellertid ofta prov på ett svagt intresse för den kultur barn och ungdomar utövar på egna villkor, menar man i Storstadskommittén. Vem bryr sig om graffiti och Hip-hop? frågar man. Som exempel tar man upp Utbildningsdepartementets satsning på kultur i skolan. Den visar att barns och ungdomars egen kultur inte är accepterad av eller närvarande bland skolans personal.

Ungdomarna i utsatta stadsdelar verkar ha en större självständighet i jämförelse med barn och ungdomar i mer välbärgade områden, konstaterar Storstadskommittén. De lever ett liv som i mindre utsträckning är präglad av vuxenkontroll. De väljer också aktiviteter där självständigheten är stor och som sker efter egna önsknings. Det finns en uppenbar konflikt mellan å ena sidan den självständighet som ungdomarna utvecklar och å andra sidan de värderingar och normer som genomsyrar skolan och föreningslivet. Enligt Storstadskommittén ligger utmaningen för kommuner, stadsdelar och förenings-

liv i att försöka möta behoven hos barn och ungdomar och ge dem förutsättningar att utveckla sina fritids- och kulturaktiviteter efter egna önsknin-
ningar och behov. Detta är en viktig del i ett brottsförebyggande arbete.

Arbetslösheten

Under 1990-talet förändrades situationen radikalt på arbetsmarknaden med minskad sysselsättning och ökande arbetslöshet. En utveckling som i flera avseenden kan få negativa konsekvenser, inte minst när det gäller brottsligheten. De som drabbats hårdast av arbetslöshet är ungdomar och invandrare. Arbetsmarknadssituationen har också medfört ökande andelar arbetslösa bland ensamstående föräldrar. Vid sidan av de öppet arbetslösa finns flera grupper med svag förankring på arbetsmarknaden – undersysselsatta, latent arbetssökande och alla som sysselsätts genom arbetsmarknadspolitiska åtgärder. Även här är invandrare och ungdomar men också kvinnor överrepresenterade.

Huvuddelen av den beteendevetenskapliga forskningen kring arbetslöshetsfrågor har fokuserat på individuella konsekvenser av arbetslöshet. Det finns dock ett flertal

studier där man visat att arbetslöshet även påverkar familjen. Dessa undersökningar visar överlag att familjens ekonomi försämras till följd av arbetslösheten, men det är också vanligt att det familjära umgänget och äktenskapets kvalitet påverkas negativt.

Arbetslösheten bland ungdomar har under de senaste årtiondena visat en trendmässig ökning, både definierat som andelen arbetslösa ungdomar av arbetskraften och som andelen ungdomar bland de arbetslösa. Under de senaste årtiondena har arbetslösheten bland ungdomar varit två till tre gånger högre än de vuxnas.

I ett projekt om Arbetslösheten och barnen (Socialdepartementet, Ds1996:57), förmedlas bilden att barn i de flesta fall klarar sig ganska bra när föräldrarna blir arbetslösa. Undantaget är en mindre grupp, där arbetslösheten förstärker de problem som redan finns i familjen. Där drabbas både barn och vuxna hårt. Arbetet har varit den livlina som hjälpt familjen att fungera. Man poängterar att problembilden troligen mörknar efter ett antal år, eftersom familjernas ekonomi vid tiden för studien ännu inte hade påverkats.

Invandrare

Av samtliga brott som redovisats i rapporten *Invandrare och invandras barns brottslighet*, (BRÅ, 1996:2) var 16 procent registrerade på invandrare. Andelen var högre för brott mot person och något lägre för stöldbrott. Ungefär hälften av alla gärningsmän till brotten mord, våldtäkt och rån hade någon form av utländsk bakgrund. Invandrarnas andel av befolkningen var vid tiden för studien (1993) cirka 10 procent av befolkningen. Studier visar att andelen brott som registrerats på folkbokförda utländska medborgare inte har ökat i en takt som motsvarar ökningen av deras andel av befolkningen. När man tittar på olika brottskategorier är emellertid tendensen att ju grövre brott, desto större andel av de anmälda brotten har begåtts av invandrare.

Invandras kriminalitet är en fråga som tycks väcka både intresse och känslor. Forskarnas analyser visar att det inte finns några givna samband mellan kriminalitet och etnicitet. Bakgrundsfaktorer som kön, ålder och social tillhörighet är viktigare förklaringar.

Personer med utländsk bakgrund har i allmänhet en betydligt sämre situation än den övriga befolk-

ningen när det gäller arbete, ekonomi, boende, hälsa m.m. Möjligheterna att nå framgång och känna trygghet i samhället är därmed mer begränsade än för andra. För skolbarn kan skillnader mellan det svenska samhället (representerat av skolan och kompisarna) och ursprungslandets kultur (representerat av föräldrarna) leda till spänningar och problem, som ökar risken för asocialt och kriminellt beteende.

Forskningen om invandrarnas sociala förhållanden visar att situationen visserligen kan vara svår i början av vistelsen i det nya landet, men att villkoren i allmänhet förändras till det bättre ju längre invandrarna levit i landet. Det tar viss tid att finna sig tillrätta i ett nytt land. Enligt Peter L Martens, BRÅ, tar det närmare tio år. Grunden för invandrarnas integrering i samhället är bl. a. arbetsmarknaden. Invandrarnas etablering på arbetsmarknaden har bl. a. betydelse för deras ekonomiska situation och möjligheter till val av bostadsområde och typ av bostad enligt *Sverige och framtiden*, SOU 1996:55.

Det finns många invandrare i storstadsområdena och i synnerhet i Stockholm. Det verkar vara ett ge-

nerellt mönster i storstadsregionerna att det finns stadsdelar där majoriteten av de boende är invandrare. I regionplane- och trafikkontorets invandrarundersökning fann man att "ju längre en utlandsfödd vistats i Stockholmsregionen, desto mindre är sannolikheten att han bor i ett invandrantätt bostadsområde". Teoretiskt sett kan det mycket väl ha en brottsdämpande effekt om det finns en välfungerande informell social kontroll. Men ett bostadsområde kan lätt bli ett problemområde om det är konflikter mellan svenskar och invandrare och mellan olika invandrargrupper. Men många invandrare i ett bostadsområde behöver i sig inte innebära hög brottslighet.

Invandrabarnens anpassning till det svenska samhället är i stor utsträckning relaterat till hur väl den första generationen lyckats etablera sig. Invandrare som finner sig tillrätta relativt snabbt i Sverige, både psykologiskt och socialt, ger troligen sina barn tryggare hemförhållanden än invandrare som har svårigheter.

Generellt kan man säga att invandrabarns brottslighet fördelar sig på olika brottstyper ungefär på samma sätt som svenskarnas brottslighet, fast på en nivå som är omkring 50 procent högre. Men

invandrabarnens brottslighet är trots detta lägre än vuxna invandrarer. I detta fall är Sverige unikt. I rapporten *Invandrare och invandrabarns brottslighet* (BRÅ, 1996:2) säger författaren att det är viktigt att följa den fortsatta utvecklingen av invandrabarns brottslighet. Om boendesegregationen fortsätter att öka samtidigt som allt fler barn till invandrare utestängs från arbetsmarknaden innebär det en påtaglig risk för ökad kriminalitet hos denna grupp.

Boendets betydelse

En bra boendemiljö bidrar till en bättre start i livet och därmed till minskad brottslighet. I olika boendemiljöer finns olika risk för att ungdomar ska komma i kontakt med brottslighet. Ju fler invånare i området som har sociala problem eller är brottsligt belastade, desto större är risken att ungdomarna blir kriminella.

Generellt sett bor det fler brottslingar i socialt utsatta bostadsområden än i andra. Eftersom många av hushållen är socialt och ekonomiskt resurssvaga får också föräldrarna en svårare fostrarroll än i andra områden. Detsamma gäller skolan, eftersom andelen elever med problem

som regel är större i dessa områden än i skolor i mer stabila områden. De flesta barn som utvecklas till "kroniska" brottslingar har växt upp i de utsatta bostadsområdena. De utgör dock ett fåtal av alla de barn som växt upp i dessa områden.

Andelen utlandsfödda invånare har ökat generellt i storstäderna, men ökningen har varit störst i redan utsatta stadsdelar. Enligt Storstadskommittén, (SOU 1997:61) har också inkomstklyftan mellan kvinnor i utsatta stadsdelar och kvinnor i övriga stadsdelar vidgats kraftigt. Åldersmässigt har utsatta stadsdelar den lägsta andelen ålderspensionärer och den högsta andelen barn och ungdomar. I storstadskommittén drar man slutsatsen att den ekonomiska, sociala, etniska och demografiska segregationen har förstärkts på ett allvarligt sätt i våra tre storstäder. Det finns forskning som pekar på att själva koncentrationen av socialt och ekonomiskt resurssvaga hushåll i sig kan påverka dessa gruppers brottslighet.

Människors vardagsliv påverkas av hur den byggda miljön planeras. Både kvinnor och män behövs i planeringen och kvinnor tillför nya tankar. Det är till övervägande del män som planerar boendemiljöerna

och därmed även kvinnors och barns boende. Det är långt ifrån säkert att män och kvinnor har samma värderingar, erfarenheter och önskemål (*Hela Samhället*, Boverket 1996:4). För kvinnor är bostaden oftast en central punkt i tillvaron och fungerar vanligen som både hem och arbetsplats. Men för många misshandlade och våldtagna kvinnor är dock hemmet även en brottsplats.



Foto: Boverkets arkiv

Komplicerade samband

Med *social brottsprevention* menas åtgärder som syftar till att minska benägenheten att begå brott genom att förbättra sociala förhållanden. Det kan t. ex. handla om bättre fritidsaktiviteter, antimobbingsprogram i skolan, integrering av invandrare, barnomsorg även till arbetslösa, fler arbetstillfällen och goda uppväxtmiljöer. Det är svårt att mäta effekterna av social brottsprevention, särskilt när det gäller åtgärder som riktas mot barns uppväxtförhållanden. Det är ett långsiktigt arbete.

Hannu Takala bereder ett nationellt brottsförebyggande program i Finland och är generalsekreterare för Delegationen för brottsförebyggande i Helsingfors. Han säger i en artikel, att om man börjar riva upp de statliga välfärdssystemen i Norden, kommer vi troligen att möta en kriminalitetsproblematik som är

Förutom hemmet är bostadsområdet troligen den viktigaste uppväxtmiljön för barn.

svårare att påverka än den vi har idag. Det skulle lyfta fram det socialpreventiva arbetet i ett nytt ljus, även för oss. Åtgärder för att förbättra de underprivilegerades ställning eller för att förhindra utslagning från samhället, har ett värde i sig. Värdet av den nordiska välfärdspolitiken upptäcker man kanske först när man gett upp den, menar han.

Situationell brottsprevention syftar till att minska tillfällena till brott genom att öka priset och minska vinsten för kriminella val i en specifik situation. Tanken är att det ska bli svårare och mer riskabelt att begå brott. Situationell brottsprevention riktar sig mot särskilda brottstyper och är alltså inte åtgärder riktade mot själva brottslingen. Det finns flera exempel på framgångsrika situationella brottsförebyggande åtgärder. Graffitin försvann från New Yorks tunnelbana under 1980-talet genom att all nyttillkommen graffiti togs bort med en gång. Bråk och fylleri minskade under midsommarfirandet på en ort i Sverige efter det att restriktioner införts på alkoholkonsumtion. Antalet bokstöder från bibliotek minskade betydligt efter det att man börjat märka böckerna elektroniskt.

Social eller situationell brottsprevention

Brottsprevention har många komplicerade samband. I Sveriges nationella brottsförebyggande program framhålls det att om kampen mot brottsligheten ska nå framgång måste den föras på bred front och alla goda krafter behöver samverka. Tyngdpunkten ligger på det brottsförebyggande arbete som kan bedrivas lokalt och riktar sig mot bland annat stöld, bedrägeri, våld och skadegörelse, dvs. den brottslighet som dominerar statistiken och som vanligen drabbar människor i vardagen. Syftet med brottspreventionen är att minska nyrekryteringen till kriminella livsstilar, att minska tillfällesbrottsligheten och att minska brottsligheten hos återfallsförbrytarna. Detta kräver både sociala och situationella åtgärder. (Justitiedepartementet, Ds 1996:59).

Bland annat arbetslösheten och det utanförskap som många invandrare känner har skapat klyftor i samhället. I det läget blir det enklare (och billigare på kort sikt) att också i Sverige ropa på hårdare tag, menar P.M. Nilsson, ledarskribent, i en artikel i BRÅ's tidskrift *Apropå*. Peter Manning, professor vid Michigan State University i USA menar att

antibrottskampanjer, nolltolerans, gaturrazzior och fokusering på så kallade heta platser kan ha viktiga symboliska och politiska funktioner. Däremot finns det föga belägg för att de skapar samhällen som är friskare och mer integrerade, menar han.

I debatten har på många håll New York-modellen med nolltolerans lyfts fram som en bra modell. Den går ut på att ett snabbt ingripande från polisens sida vid mindre förseelser även minskar de allvarigare brotten. Genom arbets sättet visar samhället den moraliska riktningen. Hannu Takala tror dock mer på en modell där man bygger offentliga toaletter, än New York-modellen, där polisen griper den som urinerar på gatan. Att upprätthålla ordningen i stadsmiljön är ofta en fråga för andra aktörer än polisen, anser han. För att förebygga skadegörelse måste sönderslagna fönster lagas, eftersom man därigenom visar att miljön är kontrollerad. En välvårdad miljö förebygger brott visar många studier.

Nivån på de sociala välfärdsambitionerna bestämmer ofta nivån på situationella brottspreventiva insatser. Om vi erbjuder våra barn en god uppväxtmiljö, genom t. ex. en

god barnomsorg och skola och genom att satsa på familjen och på en god boendemiljö, kan man förmoda att behovet av situationella åtgärder minskar. En diskussion om hur kvinnor och män lever, synen på arbete/fritid och hur man tar hand om barnen i ett jämställt samhälle behöver fortgå. Kanske måste grundläggande värderingar förändras.

Satsa på välfärd åt alla, på socialt skydd och en politik som förebygger utslagning trots att det är svårt att visa på synliga resultat av sociala brottspreventionsåtgärder, säger Hannu Takala.

Genom dessa åtgärder kan man påverka de faktorer som gör att människor blir kriminella. Det handlar till stor del om vilket samhälle vi vill ha!



Foto: Pia Lindgren

Kärlek eller klotter?

Brottsförebyggande arbete i andra länder

Den snabba ökningen av brottsligheten under efterkrigstiden har lett till ett allt större intresse för brottsförebyggande verksamhet. Det är inte förvånande att västländer som USA och England gått i spetsen för att utveckla brottsförebyggande metoder, eftersom brottsligheten har utvecklats snabbast och är omfattande i dessa länder. Efterhand som höga brottsfrekvenser blivit ett faktum även i andra länder har intresset ökat på bred front. Vi ska i detta kapitel ge en översiktlig presentation av hur några länder arbetar med att hålla tillbaka kriminaliteten.

Amerikanernas moralstrategi

I USA är brottsligheten och även människors rädsla för att bli utsatt för brott ett stort samhällsproblem. Detta har ofta mötts med rop på lag och ordning; mer poliser, hårdare lagar, längre fängelsestraff etc. Det finns en allmän uppfattning, särskilt bland amerikanska politiker, att brottslighet är ett resultat av omora-

liska beslut hos enskilda individer. Detta har lett till en stark fokusering på lagföring som brottsförebyggande metod. Antalet fängelse-dömda personer i USA har ökat kraftigt sedan 1972 och är idag sex till tolv gånger fler än i EU-länderna. Trots massiva insatser på rättsväsendets område som fler patrullerande poliser, straffskärpingar, frihetsberövanden men också rehabiliteringsinsatser har resultatet inte blivit särskilt påtagligt.

I USA har övervakningsbranschen blivit en miljardindustri som i många avseenden spelar på människors växande otrygghet och rädsla. För ett antal dollar kan man få den senaste tekniken installerad som gör att bostaden förvandlas till en ointaglig fästning dit ingen tar sig obemärkt. Ambitionen att vilja skydda sig själv och sina tillhörigheter har gått så långt att man allt oftare bygger in sig i befästa arbetsplatser, handelsområden och bostadsområden. I en ökad utsträckning iordningställs så kallade "gated communities". Detta sker i

brottsförebyggande syfte men också för att möta ett intresse, från människor som liknar varandra i livsstil och levnadsomständigheter, för att bo tillsammans.

Det är inte bara bevakningen och murarna kring denna nya typ av bostadsområden som speglar den utveckling som har skett med vardagslivet i det amerikanska samhället. En stor del av tillvaron ägnas åt att finna allt listigare knep för att öka säkerheten. En berättigad fråga är vad som ska hända med det sociala livet och samhället i ett längre perspektiv. Den enorma satsningen på repressiva åtgärder och åtgärder för individuell säkerhet fjärrar människor från varandra. I en artikel i tidskriften Social kritik (Nr 33 1994, sid 53) skriver den danske kriminologen Flemming Balvad "...Det er ikke kun tendenser i retning af, at USA er på vej til at blive et stort fort eller et stort faengsel, hvor begreberne insatte og udsatte ikke kan skilles ad..."

Det moralistiska och offerinriktade USA-perspektivet har under lång tid medverkat till det begränsade intresset för annan typ av brottsförebyggande verksamhet. På senare år har emellertid uppmärksamheten på de grundläggande orsakerna till brott ökat. Det har lett till ett större intresse för sociala åtgärder som fler jobb, bättre utbildning och jämnare fördelning av välfärd. Med inspiration från det brottsförebyggande arbetet i Europa satsar nu på lokala projekt där åtgärderna anpassas till den brottsbild som föreligger i det aktuella området. Samverkan mellan myndigheter och medborgare, en kombination av sociala och fysiska förändringar samt inriktningen på att minska rädslan och öka säkerheten i staden är viktiga ingredienser i strategier som numera kommer till användning i USA.

Modellen med så kallad "nolltolerans" har, åtminstone i det korta perspektivet, visat sig framgångsrik i bland annat New York. Idén är att så tidigt som möjligt ingripa mot normbrott och lagöverträdelser, även i de fall det är fråga om bagattartade brott. Andra komponenter i modellen består av att skapa lokala nätverk, att fokusera på mål

och resultat samt att etablera en högre moral hos den lokala polisen. Det praktiska arbetet har handlat om snabbare lagföring, ökad formell social kontroll, låg toleransnivå avseende berusade, bättre renhållning på allmänna platser och snabbare åtgärder mot skadegörelse. Strategin har lett till att New-Yorkborna börjat återta kontrollen av sin stad. När man ser de omedelbara resultaten växer motivationen hos polis och andra myndigheter samtidigt som medborgarna åter vågar vistas i alltfler miljöer. Detta är den goda spiralens mekanismer.

Engelsmännens Secured By Design

Med reservation för de brister som det innebär att använda antalet polisanmälda brott för att jämföra brottsutvecklingen i olika länder, kan man se sammanfallande tendenser i Sverige och England. I båda länderna har antalet brott ökat starkt under efterkrigstiden för att plana ut under nittioalet. Vid mitten av decenniet polisanmäldes nästan 10 000 brott per hundra tusen invånare i Storbritannien, medan motsvarande siffra i Sverige var drygt 11 000 (*Criminal statistics*

Home Office, 1996 och *A statistical view on Europe 1985-1995*. Eurostat Yearbook, 1996).

Det brottsförebyggande arbetet i England har en tyngdpunkt i utformning av fysiska hinder mot brott i bostäder, entréer, trapphus, hissar och på parkeringsplatser med syftet att försvåra brottslighet och skadegörelse. Man använder sig av en metod för utformning av byggnader där de tekniska egenskaperna stäms av mot en brottsförebyggande standard (Brittish Standard 8220 – Security of buildings against Crime). Om byggnaden uppfyller ett visst antal krav, kan den erhålla kvalitetsmärkningen *Secured By design (SBD)*. Själva förfarandet går till så att byggherren ansöker om att få märka sin byggnad med SBD genom att lämna in ritningarna till polisen. Det är polisen som gör granskningen och tar ställning till ansökan. Vid ett godkännande märks såväl byggnaden som ritningarna med emblemet för SBD.

SBD är i huvudsak tekniskt inriktad och behandlar företrädesvis hur fönster och dörrar ska utformas för att motstå inbrottsförsök och hur tjuvlarm ska installeras. Den brittiska standarden är mycket detaljerad med noggranna anvisningar

om utformning och krav på typgodkända produkter.

Engelsmännen har under perioden 1988 till 1995 genomfört *The Safer Cities Programme*. Det syftade till att minska brottsligheten och rädslan för brott genom såväl fysiska som sociala åtgärder i stadsmiljön. Det är den lokala polisen som har tagit initiativ till samverkan med andra lokala aktörer för att, med ett problemorienterat arbetssätt, lösa befintliga brottsproblem. Arbetet följer ett centralt utarbetat schema där man startar med en analys av den lokala brottsligheten och därefter sätter mål för det brottsförebyggande arbetet. Arbetssättet gör det möjligt att använda skräddarsydda metoder för specifika miljöer.

Secured Housing i Nederländerna

Fram till sextioalet var antalet brott i Nederländerna bland de lägsta i världen. Mellan 1970 och 1995 ökade emellertid det totala antalet polisanmälda brott från mindre än 200 000 per år till drygt 1 miljon. Det betyder att antalet polisanmälda brott vid mitten av nittioalet var över 7 000 per hundra tusen invånare (Home Office och Eurostat).

Mot bakgrund av den dramatiska brottsutvecklingen i landet presenterade den nederländske justitieministern 1985 en plan för hur lag och ordning skulle kunna upprätthållas på ett bättre sätt. I planen betonades betydelsen av förebyggande arbete och att ansvaret bör fördelas på flera samverkande parter. En annan grundläggande princip var att det brottsförebyggande arbetet skulle inriktas på såväl åtgärder som minskar benägenheten hos människor för att begå brott som åtgärder för att reducera antalet brottstillfällen. De metoder som anvisades i planen var bebyggelseplanering, social kontroll och att stärka ungdomarnas samhörighet med samhället.

På senare tid har inriktningen mot brottsförebyggande verksamhet vunnit terräng i förhållande till traditionella metoder som fler polisiära ingripanden och straff. Man har exempelvis funnit att bebyggelseinriktade åtgärder är effektiva om de brottsförebyggande aspekterna finns med redan på planeringsstadiet.

Stadsdelen Bijlmer.

Oftast är det emellertid nödvändigt att kombinera de fysiska åtgärderna med sociala insatser och övervakning. En annan erfarenhet är att ett framgångsrikt brottsförebyggande arbete kräver samverkan mellan många olika parter; enskilda medborgare, polis, myndigheter och företag.

Bijlmer är en förort till Amsterdam med 30 000 invånare. Området iordningställdes under sextioalet och har haft stora problem med



Foto: Irène Tallhage Lönn

bland annat arbetslöshet, droger och kriminalitet. Efter flera misslyckade projekt startade man i början av nittiotalet ett strukturförändrande arbete där bebyggelseinriktade åtgärder kombinerades med sociala och förvaltningsmässiga. Bebyggelsens skala minskades genom rivningar, antalet entréer reducerades, nya bostäder med olika upplåtelseformer byggdes, program för utbildning och arbetsträning startades, inflytandet ökade för de boende, förvaltningsorganisationen decentraliserades etc. Samarbetet mellan staden Amsterdam, stadsdelen Bijlmer och bostadsföretag har lett till lovande förbättringar och att man erhållit märket "The Police Label Secured Housing".

Kvalitetsmärkningen *The Police Label Secured Housing* introducerades 1996 med syftet att genom stadsplanering, miljö- och byggnadsutformning minska brottslighet som inbrott, bilstölder, rån, våld och skadegörelse men också med syftet att minska rädslan för brott. Märkningen utförs av polisen och avser bostäder, byggnader och miljöer som uppfyller de drygt 50 brottsförebyggande krav som finns angivna i en särskild manual. Kvalitetsmärkningen Secured Hous-

ing förutsätter att dessa krav är tillgodosedda samt 60 procent av vissa tilläggskrav. Märkningen sker genom tre separata certifikat som berör bostaden, byggnaden samt närmiljön. Den kan användas vid såväl nybyggnad som ombyggnad.

The Police Label Secured Housing är egentligen en vidareutveckling av engelsmännens Secured By Design. Secured Housing är dock mindre statistiskt till sin karaktär då den inte så snävt riktar in sig på tekniska funktioner i byggnaden utan är mer ett kommunikativt instrument i planeringsstadiet. Holländarna anser själva att Secured Housing inte bara är en "checklisteprocess" med mekanisk avbockning efterhand. De menar att manualen och kvalitetsmärkningen är hjälpmedel i dialogen mellan stadsplanerare, arkitekter, poliser och byggherrar. En särskilt utbildad polis arbetar tillsammans med planerare och arkitekter vid ritbordet för att ge råd och diskutera utformning. De lovande resultaten av den holländska kvalitetsmärkningen har lett till att regeringen överväger att föra in krav på brottsförebyggande utformning i byggreglerna.

Danskarnas rekommendationer för bebyggelse

Brottsutvecklingen i Danmark följer samma mönster som i Sverige och andra nordiska länder. Vid mitten av nittiotalet var antalet polis-anmälda brott cirka 10 000 per hundra tusen invånare (Home Office och Eurostat). Enligt en europa-barometer upplevs Danmark av dess invånare som ett av de säkraste länderna i Europa. Endast elva procent av dess invånare känner sig osäkra när de rör sig i den egna närmiljön efter mörkrets inbrott (INRA. University of Leyden, 1996).

Även danskarna har valt strategin att försöka minska kriminaliteten med mjuka, öppna metoder istället för att gå den amerikanska vägen med stängsel och vakter. Utgångspunkten för det danska arbetet är att bevara Danmark som ett öppet samhälle. Det innebär att man i viss utsträckning måste lära sig att leva med brott.

Med dessa utgångspunkter har Danska Ingenjörsföreningen utarbetat rekommendationer för brottsförebyggande åtgärder i bebyggelsen (*Teknisk förebyggelse av vold og hærværk*, Danska Ingenjörsföreningen, 1990). Rekommenda-

tionerna kan sammanfattas i följande punkter:

- Integrerade stadsmiljöer och trafiksystem planerade för användning hela dygnet.
- Tydlig zonering som främjar ansvars- och tillhörighetskänsla.
- Allmänna platser som skapar kontakt, synlighet och observerbarhet.
- Vackra och väl underhållna byggnader och miljöer.
- Fysiska barriärer och formaliserad övervakning i utsatta miljöer.

De danska rekommendationerna har legat till grund för iordningställandet av bostadsområdet Sibeliusparken, som ligger i de västra utkanterna av Köpenhamn. Det är byggt under perioden 1986 till 1994 och består av flerbostadshus med sammanlagt 265 lägenheter. En utvärdering som Statens Byggeforskningsinstitut har gjort visar att de metoder som kommit till användning i området har haft direkta effekter på brottsligheten (*Forebyggelse af kriminalitet*. Statens Byggeforskningsinstitut, 1996).

Danmarks Kriminalpræventive Råd har utarbetat en handbok som är riktad till personer verksamma inom bebyggelseplanering. Syftet är att lyfta fram de brottsförebyggande aspekter som man samlat på sig under en lång följd av år. Enligt handboken handlar det brottsförebyggande arbetet inte enbart om att reducera brott utan också om att minska rädslan för brott. Man menar att trivsel och trygghet har såväl en teknisk som en mänsklig dimension (*Kriminalpræventiv Boligprojektering*, 1996).



Sibeliusparken.

Foto: Mikael Warming

Finländarnas tilltro till social välfärd

Även Finland upplevs av sina invånare som ett säkert land med låga brottstal. Antalet polisanmälda brott uppgår årligen till drygt 7 000 per hundratusen invånare (Home Office och Eurostat). Även om brottsutvecklingen i Finland har likheter med den i övriga Norden och Europa, finns inte samma omedelbara koppling till urbaniseringens effekter. Finland är i många avseenden fortfarande ruralt med sen urbanisering och fortsatt starka kopplingar mellan stad och land.

I Finland menar man att det finns ett komplext samband mellan den sociala och fysiska miljön. De sociala och socioekonomiska förutsättningarna bildar utgångspunkt för det brottspreventiva arbetet. Enligt finländarna kan trygghet endast uppnås genom mänskliga relationer vilket gör att vi är beroende av de som bor och vistas i vår omgivning.

Enligt det finländska synsättet påverkar inte den byggda miljön det brottsliga beteendet i större utsträckning än andra typer av mänskligt beteende. Lösningen ligger därför inte i att åstadkomma för-svarbara rum utan snarare i integration och möjligheter till möten med

såväl personer man känner som främlingar. Stadsplaneringen bör därför inriktas mot att skapa platser som främjar kontakt mellan människor.

Norrmännens checklista för stadsplanering

Norge har det lägsta antalet polisanmälda brott av de skandinaviska länderna. Visserligen skedde en fördubbling under perioden 1980 - 1993 men vid mitten av nittio-talet var antalet anmälningar fortfarande på en jämförelsevis så låg nivå som drygt 6 000 (Home Office och Eurostat).

Det Kriminalitetsforebyggende Råd i Norge har, med stöd av den norska byggforskningen, tagit fram en checklista som ska användas vid stadsplanering och bebyggelse-utformning (*Bedre planlegging - færre farer*; 1997). Eftersom det finns mycket lite forskningsbaserad kunskap i Norge om relationen mellan brott och fysisk utformning, är checklistan baserad på forskning som gjorts i USA, England, Nederländerna och Danmark.

Checklistan behandlar bebyggelseinriktade åtgärder mot såväl brott som rädsla för brott. En ut-

gångspunkt är att en alltför stark fokusering på trygghet och säkerhet inte får leda till att grannskap och byggnader utvecklas till fästningar. Checklistan är användbar vid planering av bostadsområden, skolor, stadsmiljöer, industriområden, parker och grönområden.

Bebyggelseinriktade hinder mot brott

Som vi visade i kapitel två är det ett vanligt sätt att dela in de brottsförebyggande åtgärderna i social respektive situationell prevention. Den sociala preventionen är främst inriktad på förövarna och tar sikte på att reducera antalet brottslingar. Den situationella preventionen är huvudsakligen miljöinriktad och tar sikte på att minska antalet tillfällen till brott.

En tredje typ av förebyggande åtgärder är offerinriktad prevention. Exempel på detta är att skaffa sig information om brott och brottsförebyggande åtgärder, göra riskanalyser, bevaka brottsutvecklingen via media, självförsvarsträning och egendomsmärkning. En viktig del av den offerinriktade preventionen tar sikte på att ge information och stöd till de som redan blivit utsatta för brott. Undersökningar visar nämligen att de människor som en gång blivit utsatta för brott löper en ökad risk att bli utsatta på nytt. Det kan vara brottsoffer som befinner sig i situationer där de kontinuerligt blir utsatta, exempelvis i familjer där

våld och övergrepp ofta förekommer. Denna typ av brottsförebyggande verksamhet berör vi inte vidare i denna rapport.

Vi ska istället uppehålla oss vid bebyggelseinriktade hinder mot brott, såväl förövarinriktade som miljöinriktade. Vi tar upp en mycket komplex fråga som kan uttryckas skenbart enkelt: påverkar bebyggelsen brottsligheten? Finns det något samband mellan å ena sidan hur husen och mellanrummen mellan husen ser ut och används och å andra sidan hur många, eller vilka typer av brott, som begås? Kan man genom att ge bebyggelsen en bestämd form och ett bestämt innehåll förebygga brott?

Syftet med kapitlet är att ge en teoretisk bakgrund till de efterföljande kapitlen om brottsförebyggande åtgärder i stadskärnor och på allmänna platser, i byggnader och byggnaders närmiljö samt i förvaltningen av bostadsområden. En annan avsikt är att tillhandahålla en tankeram för den byggherre, stadsplanerare eller bostadsförvaltare som

vill tillämpa teorier och kunskaper om brottsförebyggande arbete i sin verksamhet. Den kan också användas av den som vill delta i en allmän diskussion kring frågan huruvida brottsligheten påverkas av bebyggelsen.

Ett förövarinriktat perspektiv

Brottsförebyggande aspekter har hittills inte varit särskilt framträdande i svensk bebyggelse- eller samhällsplanering. Det betyder inte att all byggd miljö skulle sakna brottsförebyggande utformning. Tvärtom har riskerna för brott kunnat minska genom en allmänt omsorgsfull planering med sociala förtecken. Ambitionen att åstadkomma goda bostäder och goda livsmiljöer har medfört att svensk bebyggelseplanering ofta lyckats åstadkomma byggnader och miljöer som på köpet har blivit brottsförebyggande.

Det är emellertid knappast för djärvt att påstå att brottsförebyggande aspekter varit nästan helt frånvarande i planeringen och genomförandet av det stora miljonprogrammet. Alltsedan det genomfördes har såväl staten som kommunerna satsat mycket resurser på att bryta den negativa trend, som allt tydligare har kunnat iakttas i de storskaliga bostadsområdena. Här finns en tendens till att allt fler av invånarna blir arbetslösa, fastnar i långvarigt bidragsberoende, blir utslagna och så småningom riskerar att hamna i utanförskap och kriminalitet. Åtgärderna har i stor utsträckning handlat om fysisk förnyelse, bättre service, ökat inflytande och ökad gemenskap. Det har således varit fråga om åtgärder som har tagit sikte på att åstadkomma sådana sociala förbättringar i boendemiljön som också minskar antalet motiverade brottslingar.

Bra bostäder och livsmiljöer har, vid sidan av allmänt goda uppväxtvillkor för barnen, varit viktiga inslag i en generell välfärdspolitik som också haft brottspreventiva syften. Den finske generalsekreteraren i Delegationen för brottsförebyggande Hannu Takala, har stort förtroende för det nordiska sättet att betrakta

brottsprevention som en del av en allmän social välfärdspolitik. Enligt honom har denna politik lett till minskad kriminalitet i meningen att ingen i de nordiska länderna behöver stjäla för sin omedelbara överlevnad. Anledningen till att den totala brottsligheten trots detta inte har minskat är, enligt Takala, att tillfällena till brott samtidigt har ökat "...Det goda som uppnåtts av välfärdspolitiken, det vill säga jämnare fördelning av välstånd och social trygghet, har samtidigt befrämjat hela befolkningens frigörelse från vissa ekonomiska, kulturella och sociala mekanismer. Dessa mekanismer förtryckte och kontrollerade människor och begränsade deras frihet att leva sitt liv som de ville. De förhindrade kriminalitet genom att minska tillfällena till brott..." (Tidskriften *APROPÅ* nr 5-6/1997, sid 17).

Motiv för brottsliga handlingar

Enligt det nordiska synsättet är socialisation den mest verksamma faktorn för att förebygga brott. Det handlar om hur man i familjen, på dagis och i skolan lyckas överföra gemensamma normer till barn och

ungdomar. Betydelsen av att förstärka den inre moraliska instans som kan kallas samvete, överjag, självkontroll eller något annat, framhålls ofta i psykologisk teori. Självkontrollen utvecklas huvudsakligen i barndomen genom uppfost-
ran, medan de sociala banden till samhället utvecklas under främst ungdomsåren. Brister i överjagsfunktionen eller moralutvecklingen kan därför ofta förklaras med brister i relationerna mellan föräldrar och barn och brister hos föräldrarna som identifikationsobjekt för ungdomar (en speciell variant av ett defekt överjag i psykoanalytisk teori är det grymma överjaget, som kräver att individen straffas genom att exempelvis begå brott).

Frånvaro av självkontroll eller överjag är dock inte tillräckliga förklaringar till att brott begås. Det måste också finnas en impuls hos brottslingen att utföra den brottsliga handlingen och en mer eller mindre medveten avsikt, som i sin tur naturligtvis kan ha en rad orsaker. Vi ska ta upp några sådana motiv och samtidigt pröva om de har någon koppling till företeelser i bebyggelsen.

Att erhålla andra människors uppskattning och respekt och därmed upprätta eller bibehålla socialt

anseende är antagligen ett betydelsefullt hinder mot brott. Står man å andra sidan redan utanför samhällets gemenskap har man kanske inte särskilt mycket anseende att förlora på att begå brott. Det framstår som ganska klart att en person som saknar bostad, arbete och skötsamma vänner riskerar mindre av heder och anseende om han begår ett brott eftersom han inte har särskilt mycket att förlora på det.

I en miljö där värderingar och förväntningar är av ett annat slag kan motivet att erhålla respekt och socialt anseende få människor att i stället begå brott. I vissa grupper kan framgång på den brottsliga banan leda till medlemmarnas uppskattning och därmed till socialt anseende. Viljan att tillhöra en grupp och gruppens krav på konformt beteende har i dessa sammanhang stor betydelse. Amerikanska forskare har beskrivit hur ungdomsgäng vände på de gängse sociala värderingarna och fördelade social status efter motsatta kriterier som en reaktion på svårigheterna att uppnå status på de socialt accepterade sätten (*Delinquent Boys*, Albert Cohen, 1955 refererad av Lilly m.fl., 1989).

Bristen på social status eller socialt anseende förstärks antagligen av

omgivningen och bebyggelsemässiga förhållanden på flera sätt. Den fysiska miljön kan exempelvis med sitt utseende och skick signalera låg status (*Vår för ser vi så mycket psykisk ohälsa i de unga lågstatusområdena?* Johan Cullberg i *Miljö för livet*, 1991). En överrepresentation av fattiga i ett bostadsområde eller av människor som av andra skäl har låg status kan få samma effekt.

Att få tillgång till pengar och olika materiella ting är ett motiv för brott som är lätt att föreställa sig. Detta motiv gäller naturligtvis bara tillgreppsbrott, bedrägerier och liknande brott. Tillgreppen kan sedan vara medel för att uppnå också andra värden, exempelvis social status.

En teori som behandlar detta är den amerikanske sociologen Robert Mertons om anomi, eller normlöshet (*Social Theory and Social structure*, 1968). Den säger, enkelt uttryckt, att brott är illegitima medel att nå legitima mål. Tanken är att brottslingar delar allmänna värderingar om vad som är eftersträvänsvärt i livet, men saknar de medel som många har att nå dem. Därför tillgriper de andra, otillåtna medel (anomin består i att deras moral inte förbjuder dem det). Brott är i denna mening rationella och tämligen övervägda handlingar.

De har sitt upphov i en upplevelse av brist på tillgångar av olika slag.

Det är ett rimligt antagande att sådana upplevelser förstärks av en ojämn fördelning av tillgångar mellan människor och av segregerade boendemiljöer. En bebyggelseplanering som exempelvis tar sikte på blandade upplåtelseformer kan möjligen minska denna typ av motiv för brottsliga handlingar. Man kan tänka sig att när människor från olika sociala grupper lär känna varandra blir de sociala banden viktigare än materiella skillnader.

Behov av spänningsupplevelse kan vara ett annat motiv till brott som naturligtvis bara blir relevant om det finns risker och motståndare. Att handlingen är förbjuden är kanske inte bara en extra krydda utan dess helt avgörande egenskap.

I en uppsats hävdar den amerikanske kriminologen Jack Katz att brott i allmänhet inte är så materialistiska, rationella och instrumentella som Merton och andra socialt reformsinnade personer gärna föreställer sig. Det är mer frågan om en omedelbar och oflekterad känsloutlevelse (*Kriminalitet, kultur, kontroll*. Malin Åkerström, 1997). Katz är inte särskilt klar och systematisk i sin

analys av vilka känslor det är frågan om, men det handlar bland annat om spänningsupplevelse: "...De hemlighetsfulla spänningsmomenten uppfattas som spel; det finns mållinjer, tricks och manövrer för att lura motståndarna, och man är mån om att 'klara av det', vilket rättfärdigar handlingen oavsett vilket värde just 'det' har..." (sid 284).

Frågan blir om detta går att relatera till bebyggelsen. Kan det vara så att en bebyggelsemiljö som är trist till sin form och sitt innehåll förstärker behovet av spänningsupplevelser? Om så är fallet, kan då en bebyggelse som ger utrymme för spännande händelser till och med motverka brott?

Att få uppleva makt över andra är ytterligare motiv för brott som Jack Katz diskuterar. Motiv som att få uppleva dominans, makt och andra människors underordning eller förnedring kan ligga i det kulturella mönstret hos vissa etniska och sociala grupper, men man kan också se dem ur ett individuellt eller psykologiskt perspektiv. Psykoanalytikern Léon Wurmser förklarar aggression, som ju ibland tar sig uttryck i brott, med tidiga upplevelser av att vara utelämnad, svag, maktlös, förlöjligad och förnedrad. Kort sagt, kränkt.

"Man försöker att handskas med skammen och skymfen i att ha blivit sviken ...genom en storslagen strategi att gripa makten och hämnas angreppet... Förbittringen leder till ett slags hämnd, bottnande i sårad lojalitet och under rättvisans täckmantel" (*Aggressionens ursprung*. SFPH:s monografiserie nr 38 sid 27,1994).

Kränkningarna, som ofta sker i barndomen, kan leda till självförakt och brottsliga handlingar men också till raseri, fantasier om att besitta oändlig makt och ett hämndbegär som riktar sig mot allt och alla. Hämnden är inte rationell i meningen att den riktar sig mot den som en gång var den kränkande. Den behöver inte heller vara medveten i meningen att den som utövar aggressionen klart kommer ihåg kränkningen och kan förklara sina handlingar med den.

Förhållanden av det här slaget är naturligtvis svåra att sätta i relation till bebyggelsen. Kränkningar, kränkande relationer och deras effekter kan möjligen motverkas av att de inblandade parterna också har tillgång till andra relationer. En bebyggelse som allmänt underlättar möten mellan människor skulle då kunna bidra till fler och alternativa relationer.

Kopplingen mellan brottslingens motiv och platsen för brottet

Redan under mellankrigstiden kombinerade *Chicagoskolan* kunskaper om brottslingars motiv, d.v.s. ett förövarinriktat perspektiv, med stadens fysiska rum och olika bebyggelsemiljöer. De amerikanska forskarna Shaw och McKay menade att kriminellt beteende är inlärt och att inläringen sker i den personliga kontakten inom olika sociala grupper. Ungdomar som bor i kriminellt belastade områden lärns upp i kriminalitet av äldre grannar. Detta får till effekt att vissa områden kontinuerligt producerar nya brottslingar.

Detta är, enligt Shaw och McKay, en förklaring till den geografiska koncentrationen av brottslingar till vissa områden. De diskuterade överföring av avvikande och kriminella mönster (*Juvenile delinquency and urban areas*. Shaw och McKay, 1969 citerade av Brantingham och Brantingham, 1984) och menade att kriminellt beteende överförs från person till person i områden som har en stor andel brottslingar som invånare.

Tanken utvecklades av Edwin Sutherland i en teori om "differential association" (*Criminology*,

Sutherland och Cressey, 1970 refererade av Lilly m.fl., 1989). Även hans tes var att kriminellt beteende är inlärt och att inläringen sker i den personliga kontakten inom olika sociala grupper. De sociala grupper Sutherland intresserade sig för var inte bara geografiskt avgränsade, som till exempel invånare i slumområden. De kunde också vara avgränsade på andra sätt, som exempelvis grupper av affärsmän eller politiker. Sutherland hävdade att kriminaliteten var utbredd också i högre sociala skikt och myntade uttrycket "white-collar crime", manschettbrott.

Mycket talar för att den miljö som potentiella brottslingar lever i, eller vistas i, har stor betydelse för kriminalitetens omfattning och form. Som vi har sett anser vissa forskare att kriminellt beteende kan överföras från person till person; i familjer, i ungdomsgång och andra sammanhang. Om det är så att brottslighet kan överföras inom sociala grupper kan det finnas anledning att försöka förhindra att brottsbenägna grupper sammanförs i vissa bebyggelsemiljöer.

Olika synsätt på miljöns betydelse

Under sextio- och sjuttiotalen ökade den internationella forskningsintresse för brottsförebyggande åtgärder genom bebyggelseplanering och fysisk utformning. Antingen har forskarnas teorier ett tydligt förövarinriktat perspektiv som exempelvis den nämnda *Chicagoskolan* eller ett perspektiv som i mycket liten utsträckning tar hänsyn till brottslingens motiv. *Newmanskolan* är ett exempel på det senare fallet, där analysen ofta utgår från tre grundelement; den fysiska miljön, brottet och rädslan för brott. Oscar Newman menade att brottsligheten till stora delar kunde förklaras av att den fysiska miljöns utformning hindrade de boende att utöva social kontroll. Alla människor har ett naturligt behov av att försvara sitt revir och markera vad som är mitt och vad som är ditt. Newman kom att bli mycket populär i USA med begreppet "defensible space".

Den amerikanska journalisten Jane Jacobs fokuserade intresset på de platser i stadsmiljön där brott begås och menade att de blir osäkra när de överges. De allmänna utrymmena måste befolkas och kontinuerligt användas för att förhindra brott.

För Jacobs var naturlig övervakning genom de människor som rör sig genom det fysiska rummet liktydigt med brottsförebyggande verksamhet. Hon pekade även på det viktiga gränssnittet mellan byggnaderna och gatan, att gränsen ska vara klar och skarp.

Även Oscar Newman betonade i sin senare forskning den informella, sociala kontrollen som grundläggande för miljöns utformning. De boende måste ta ansvar för varandra, sina byggnader och sina miljöer genom att den fysiska miljön erbjuder överblick och tydliga ansvarsförhållanden. När folk börjar skydda sig som individer istället för som grupper av grannar, då är kampen mot brottsligheten förlorad enligt Newman. Han menade att det försvarbara rummet inte får handla om enskilda personers skydd utan om flera människors samhandling.

Den engelska geografen Alice Coleman är inne på samma spår när hon talar om anonymitetens skadliga verkningar. Viljan bland de boende till samhandling för att motverka brott hänger ihop med bebyggelsens skala och antalet lägenheter i varje hus. Colemans tes är att anhopningen av hushåll, den oklara dispositionen av den yttre

miljön och sammanblandningen av privata och offentliga rum ("confused space") förklarar den starkt ökade brottsligheten (*Drömmen om Atlantängaren*. Johan Rådberg, 1997).

Även om Jacobs, Newmans och Colemans teorier har haft mycket stor betydelse för utvecklingen av det brottspreventiva arbetet, har de inte varit oemotsagda. Den engelske arkitekten och forskaren Bill Hillier har med skärpa argumenterat mot det förenklade resonemang som han menar att Newman för i boken *Defensible Space* och Alice Coleman i boken *Utopia on Trial*. Hans uppfattning är att det inte är försvarbara revir och avgränsade rum som skapar den säkra staden: "...Resultaten skapar alltså grundläggande tvivel på hela konceptet med 'defensible space', åtminstone i den mån som ett av dess centrala antaganden är att man genom att eliminera den naturliga rörelsen och mötena inom bostadsområdet ökar säkerheten. Förespråkarna för det försvarbara rummet från Newman och framåt tycks tro att brottslingar som söker sina offer är en del av den passerande folkhopen och att främlingar därför av princip är farliga. Det omvända verkar snarare vara fallet..." (*Against enclosure*. Bill

Hillier i Thomas A. Markus et al. *Rehumanizing Housing*, 1988:86).

På liknande sätt som Jane Jacobs hävdar Hillier att en naturlig närvaro av människor är det främsta sättet att övervaka fysiska rum. Ju mer man eliminerar detta desto större bli risken om en potentiell brottsling skulle dyka upp. "...Ingen känner behov av att ifrågasätta att främlingar går ner för gatan. Tvärtom, deras naturliga närvaro ökar känslan av säkerhet..." Hillier menar att staden blir en säker plats när såväl dess invånare som främlingar får möjligheter till kontinuerlig övervakning av gatan och det offentliga rummet.

Andra kritiker av Newman skolan har hävdad att dess teorier överskattade betydelsen av fysisk utformning för att skapa informell social kontroll. Enligt dessa kritiker har Newmanskolan missat förövarperspektivet d.v.s. hur den fysiska miljön bör förändras i förhållande till brottslingens motiv.

Som vi tidigare konstaterade hade *Chicagoskolan* ett sådant perspektiv och uppvisade ett större intresse för begreppsparet förövare-grannskap. Forskare som Shaw och McKay visade att brottslingar i hög grad bor i närheten av brottsplatsen, d.v.s. i

den koncentriska zon som utgörs av stadskärnan eller stadsdelscentrumet. De blev kända för sin beskrivning av brottsligheten från ett koncentriskt zonperspektiv på bebyggelsemiljön.

Den Spatiala skolan vidareutvecklade kombinationen förövarperspektiv och områdestänkande och hävdade att brottslingar har ett högst rationellt handlande med riskanalysen som en alltid närvarande faktor. De främsta företrädarna för denna skola, Paul and Patricia Brantingham, slog fast att brottslingar är rationellt kalkylerande människor som fattar beslut steg för steg. De kunde visa att brotten oftast begicks i kända miljöer i triangeln hem – arbete – affärer/nöjen. Enligt denna skola måste den brottsförebyggande verksamheten därför också handla om mellanrummen mellan husen och hur brottsligheten är relaterad till hur människor rör sig; hur man går till och från bostäder, arbetsplatser och butiker. Den Spatiala skolan betonar betydelsen av att studera utformningen av exempelvis parker, gångvägar, köpcentrum, busstationer etc. I sin bok *Design Against Crime* (1983) ger den engelske arkitekten och forskaren Barry Poyner konkreta råd till planerare och arkitekter hur utform-

ningen av den fysiska miljön kan göras med utgångspunkt från olika typer av brott.

Tilltron till att minska brottsligheten med fysisk utformning är särskilt stor hos den *Situationella skolan* med den amerikanske forskaren Ronald V. Clarke som en av de främsta företrädarna. Enligt hans teori kan brottsligheten minska genom att målmedvetet reducera tillfällena till olika typer av brott. Efter en noggrann analys syftar åtgärderna till att påverka de omständigheter i själva situationen som gör att en person väljer att begå brott. Avsikten med åtgärderna är att minska tillfällena till brottsliga handlingar genom att

- försvåra genomförandet av brottsliga handlingar genom hinder och kontroll,
- öka risken för upptäckt,
- reducera brottens lönsamhet samt
- försvåra bortförklaringar genom exempelvis nolltolerans.

Analysen av den situation eller de omedelbara omständigheter som gör brott möjliga, det vill säga den företeelse som kriminologerna kallar för tillfällesstrukturen, tar oftast sin

utgångspunkt i rutinaktivitetsteorin (*Social Change and Crime Rate Trends. A Routine Activity Approach*. Cohen och Felson, 1979 refererade av Wikström, 1992). Den pekar på tre orsaker eller nödvändiga förutsättningar för brott. För det första måste det finnas en person som vill eller inte kan låta bli att begå brott, *en motiverad gärningsman*. För det andra måste det finnas *ett lämpligt brottsobjekt*, en människa eller ett ting som den brottsliga handlingen kan riktas mot. Den tredje förutsättningen är *frånvaro av kapabla väktare*, det vill säga människor som brottslingen tror skulle kunna ingripa och förhindra brottet. Om man lyckas eliminera en av dessa tre förutsättningar kan det inte bli något brott.

Till de tre nödvändiga förutsättningarna för brott, enligt rutinaktivitetsteorin, kan läggas en fjärde som är svår att tänka bort men som kanske ingår som en tyst förutsättning i teorin. Det måste finnas en normkälla som definierar en handling som brottslig. Det uppstår ett problem om de olika aktörerna – brottslingen, offret och väktaren – uppfattar normkällan på olika sätt. Då råder det inte enighet om huruvida det är frågan om ett brott eller

inte. Denna situation är måhända snarare regel än undantag. Brottslingen kan uppfatta sin handling som under rådande omständigheter högst moralisk och legitim.

Rutinaktivitetsteorins företrädare kan kritiseras för att de tar den motiverade brottslingen för given; det intressanta är bara om han eller hon uppträder samtidigt som det lämpliga brottsobjektet och frånvaron av kapabla väktare. Vad som motiverar brottslingen eller driver honom eller henne att söka efter sådana tillfällen lämnas ofta därhän. Därför kan rutinaktivitetsteorin i första hand betraktas som en teori om möjliggörande eller motverkande krafter, inte drivkrafter i sig. Den anger några förhållanden som gör brott möjliga men som inte i sig skapar dem.

På ett mer allmänt plan kan den situationella skolan kritiseras för att den inte betraktar de tillfällesinriktade åtgärderna som kombinerbara med sociala. Om inte motiven till de brottsliga handlingarna tas med i det brottsförebyggande arbetet blir teorin endast begränsat användbar för att nå långsiktiga resultat och för att reducera rädsla för brott.

En tankeram

Det brottsförebyggande arbetet i den anglosaxiska kulturen har traditionellt varit inriktat på rutinaktivitetsteorins andra förutsättning, d.v.s att eliminera eller skydda brottsobjektet. I Norden har intresset istället riktats mot den första förutsättningen; att minska antalet motiverade gärningsmän. I detta förövarinriktade perspektiv har den typ av brottsmotiv, som beskrivits tidigare i kapitlet, varit viktiga utgångspunkter. Enligt den uppfattning som förs fram i denna rapport är det nödvändigt att ta med brottslingens motiv för att begå brott och de förhållanden som i sin tur skapar motiven, när bebyggelseinriktade åtgärder diskuteras. Annorlunda uttryckt måste det brottsförebyggande arbetet kombinera ett socialt och ett situationellt perspektiv.

En annan slutsats man kan dra från genomgången av brottsförebyggande teorier och skolor är att en brottsförebyggande strategi bör ta sin utgångspunkt från en analys av väl avgränsade geografiska områden. Det behövs en analys av krimi-

naliteten och reaktionerna mot kriminalitet i den specifika miljön (typ av miljö och typ av brottslighet).

I syfte att tillämpa de samlade kunskaper som finns inom olika skolor har The Delft University of Technology i Nederländerna konstruerat en begreppsmodell (*Environmental Design and Crime Prevention in The Netherlands. The Delft Checklist*. Theo JM van der Voordt, 1997). Med utgångspunkt från begreppsmodellen har universitetet utarbetat en checklista som syftar till att på ett systematiskt sätt finna de fysiska rum som har brister

i utformningen och som därmed löper störst risk att bli arenor för brott. Den är användbar vid såväl planering av nya områden som kartläggning i redan byggda miljöer. I checklistan betraktas miljön som en länk mellan förövare och offer och utgår från att brottsstillfällena är starkt knutna till den fysiska miljöns utformning.

Med hjälp av teorigenomgången och Delfts begreppsmodell kan vi nu strukturera de bebyggelseinriktade brottsförebyggande åtgärderna i *fysiska hinder*, *symboliska hinder* och *sociale hinder*.

Begreppsmodell (Delft University).

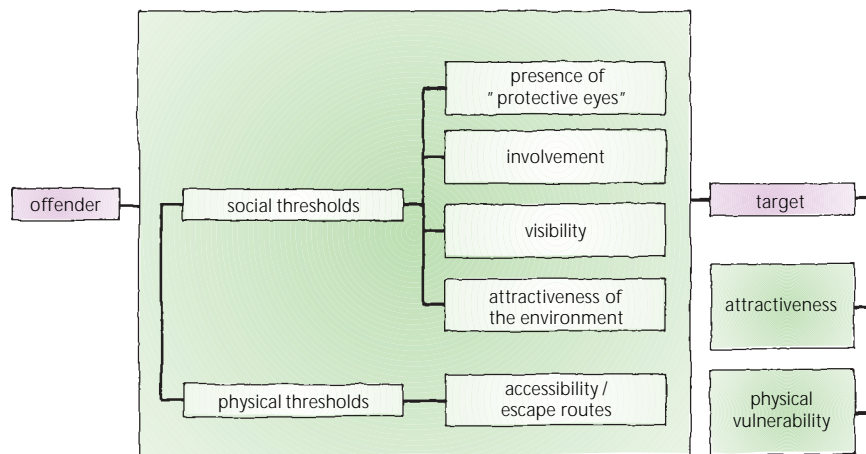

Fysiska hinder mot brott

De flesta svenskar anser det lika naturligt att låsa dörren vid sängdags som det är att borsta tänderna. Merparten är väl också överens om att det går att förhindra brott genom fysiska barriärer som murar, stängsel och larm kring sådant som vi värde- rar. Denna typ av fysiska hinder mot brott är förmodligen det som vi först tänker på när brottsförebyggande åtgärder diskuteras. Ett slags ned- ärvt beteende att det vi betraktar som värdefullt ska skyddas med lås och bom.

Fysiska hinder mot brott är alltså sådana bebyggelseinriktade åtgärder som försvarar för brottslingar att komma åt brottsobjekten. Det handlar oftast om tekniska arrang- emang för att skilja brottsling och brottsobjekt åt. I amerikanska förör- ter kan man se exempel på ytterlig- heter vad gäller fysiska hinder. I de så kallade "gated communities" omgärdas bostäderna av murar och taggtråd där inpassering endast kan ske via en huvudgata där en anställd vakt kräver legitimation.

Även i Sverige går det att se ten- denser till fästningsbyggande. När byggnader i stadskärnorna får så höga fönsterliv att man som förbi- passerande endast har en husgrund i ögonhöjd så ger detta en känsla av förskansning.

Det faktum att fysiska åtgärder hindrar brott innebär inte i sig att de alltid bör vidtas. De kan vara fula och därmed reducera förutsättning- arna för att människor ska känna stolthet för "sin" miljö. Om de där- utöver blir ett hinder för sociala



Foto: Bo Grönlund.

Gated Community i Bellevue, öster om Seattle i USA.

kontakter kan de motverka sitt brottsförebyggande syfte. En annan negativ effekt kan vara att rädslan för brott ökar om de med sin blotta existens skapar en obefogad oro. En oförsiktig användning av fysiska hinder kan starta onda cirklar om de signalerar en utbredd brottslighet som föder mer rädsla som i sin tur reser krav på fler fysiska hinder.

Det är inte heller säkert att fysiska hinder minskar den totala brottsligheten. De får kanske bara brottslingen att gå vidare till mer lättforcerade fysiska hinder d.v.s. den "överflyttningseffekt" som vi tidigare varit inne på och som medför att förövaren fortsätter med brott, men på ett annat sätt. Han kan välja en annan tidpunkt, en annan metod, andra offer, ett annat område eller han väljer en annan typ av brott.

Det är dock inte givet att överflyttning alltid blir ett resultat av brottsförebyggande åtgärder. Tvärtom kan sådana åtgärder leda till motsatsen, d.v.s. att brottsligheten minskar även i närliggande områden. Den engelske forskaren

Även i en liten stad som Kalmar kan känslan av förskansning infinna sig.



Alltfler fonstergaller i svenska bostadshus.

Foto: Pia Lindgren



Foto: Tommy Birgersson

Barry Poyner har gjort studier som pekar i denna riktning. Tre parkeringsplatser vid University of Surrey försågs med övervakningskameror. På en av dem var kameran blockerad av byggnader varför parkeringsplatsen i själva verket var obevakad. Brottsligheten minskade emellertid på alla parkeringsplatserna (*Design Against Crime och Crime free Housing*, Barry Poyner, 1983 respektive 1991).

Symboliska hinder

Om man medvetet låter bebyggelsen bära budskap av olika slag kan den fungera som normkälla och bli till symboliska hinder mot brott. När det sker genom att markera tillhörighet och ansvarsförhållanden, tillämpar man det som forskarna kallar territorialitetsprincipen. Genom att exempelvis göra en uppdelning i mer eller mindre privata och offentliga zoner, som markeras med skyltar, staket, rabatter, markbeläggningar, portaler och annat, signalerar bebyggelsen var olika personer har rätt att uppehålla sig.

Man brukar tala om fyra territorier. *Det privata rummet* är sådana utrymmen som tillhör och kontrolleras av ägaren eller hyresgästen, exempelvis en lägenhet, ett

lägenhetsförråd eller en privat trädgård. *Det halvprivata rummet* är utrymmen som tillhör och kontrolleras av en mindre grupp av ägare eller hyresgäster tillsammans, exempelvis ett trapphus, förgården till ett trapphus eller en näraliggande gård. *Det halvoffentliga rummet* är utrymmen som kontrolleras av en större grupp av ägare eller hyresgäster men som samtidigt är öppna för utomstående, exempelvis gångvägar och parkeringsplatser. *Det offentliga rummet* är sådana utrymmen som ägs av det allmänna (kommunen, bostadsföretaget etc.) men där kontrollen oftast är liten och ytterst utövas av polisen, exempelvis gator, torg, lekplatser och parker (*Det lilla grannskapet*. Sören Olsson, Gerd Cruse Sondén och Marianne Ohlander, 1997. *Kriminalpreventiv Boligprojektering*, Det Kriminalpreventive Råd, 1996).

Etablerandet av tydliga gränser mellan det offentliga och det privata gör eventuella intrång mer synliga och har därmed en avskräckande effekt. Det sätt vi är uppfostrade på och de normer vi tillägnat oss genom livet har emellertid betydelse för uppfattningen om "mitt och ditt" och skapar olikheter redan vad gäller respekten för det som är privat

och det som är offentligt i den byggda miljön. Alla människor och potentiella brottslingar lyder kanske inte alltid symboliska påbud och förbud, om de inte samtidigt utgör rent fysiska hinder, men de kan ha betydelse för hur den sociala kontrollen upprätthålls. Eftersom de rumsliga ansvarsförhållandena långt ifrån alltid är självklara, gäller det därför att vara mycket tydlig om de symboliska hindren ska bli verkningfulla.

Danskarna är kanske de som på ett mer målmedvetet sätt har prövat territorialitetsprincipen. Sibeliussparken i Rödovre kommun är ett bostadsområde där denna princip legat till grund för områdets fysiska utformning. Vid områdets planering har Danska Ingenjörsföreningens rekommendationer *Teknisk forebyggelse af vold og hærværk* varit vägledande.

När de 107 bostäderna i kvarteret Havsörnen i norra Kalmar färdigställdes i början av nittioalet fanns inga sådana brottsförebyggande riktlinjer som de danska att tillgå. Ändå har bostadsområdet fått tydliga drag av territorialitetsprincipen i sin utformning. När man går in i området från parkeringsplatserna och passerar det symboliska hindret i form av ett

staket med grind blir känslan omedelbar av att också gränsen passeras mellan det offentliga rummet (parkeringen) och det halvoffentliga (innertorget).

Omsorgsfullt utformade träportaler ger tydliga signaler om att ytterligare en gräns passeras när man lämnar innertorget och kommer in i de halvprivata områden som utgörs av bostadshusens gemensamma innergårdar.

De planteringar som finns vid uteplatsen till bostäderna i bottenplanet och vid entréerna till bostadshusen skvallrar om att nu är gränsen till det privata passerad.

Bebyggelsen kan också bära budskap om rumsliga ansvarsförhållanden på andra sätt och därmed fungera som symboliska hinder mot brott. En vårdad byggnad bär budskapet att det finns en ägare som har för avsikt att ta ansvar för den. Även skötseln av den omgivande miljön är av stor betydelse. Det är mycket som talar för att bebyggelsemiljöer med en utformning som skapar skönhet och trivsel blir till svårforcerade symboliska hinder för brottslingar.

I områden som däremot ger intryck av bristande organisation och låg social kontroll upplevs normbrotten inte lika avvikande som där inga tecken på förfall finns. Skadegörelse och klotter som inte åtgärdas omedelbart kan exempelvis framstå som mer tillåtna än de annars skulle ha varit. Det finns många exempel på hur bristande vård av den fysiska miljön kan leda till förfall och ytterligare problem.



Havsörnen i Kalmar.

Foto: Iréne Tallhage Lönn



Foton: Iréne Tallhage Lönn

Sociala hinder

Det finns en rad bebyggelseinriktade åtgärder som kan skapa sociala hinder mot brott genom att förutsättningarna för social kontroll blir så goda som möjligt. Man brukar skilja på formell och informell social kontroll. Den formella kontrollen utövas av personer anställda för ändamålet, som vakter och poliser, medan den informella sociala kontrollen utövas av folk i allmänhet, exempelvis de som bor i grannskapet. Man talar ibland också om halvformell kontroll. Den utövas av de som har sitt arbete i det aktuella området men som inte har den sociala kontrollen som en huvudsaklig arbetsuppgift (*Brottsförebyggande åtgärder i en förort - teori och praktik*. Karin Ringman, 1997). Ett i det här sammanhanget intressant exempel är portvakter. Det har visat sig att de fastigheter som har ett sådant system i mindre utsträckning blir utsatta för skadegörelser, bostadsinbrott och inbrott i källare och vind (*Att förebygga brott i Hansta*. Jerzy Sarnecki, 1982).

Havsörnen i Kalmar.

På en nivå handlar den sociala kontrollen om att människor med sina egna ögon kan se om det begås brott eller inte. Det förutsätter dels att det finns människor på platsen, dels att de har överblick så att de ser vad som sker. Om en plats befolkas eller inte beror bland annat på hur platsen och dess omgivning är fysiskt utformad; hur gles eller tät bebyggelsen är, vilka verksamheter som är lokaliserade dit, om byggnaderna har fönster och hur de sitter etc. Utöver dessa fysiska arrangemang förutsätter den sociala kontrollen att det finns människor som vågar och är beredda att ingripa och därmed upprätthålla vissa normer.

På en annan nivå utövas social kontroll av människor som känner eller känner till varandra. Risken att förlora sitt sociala anseende, uppskattning och respekt från grannar, vänner och bekanta utgör antagligen ett mycket stort hinder mot brott. Travis Hirschi är en kriminolog som har pekat på människors sociala eller emotionella band till varandra – "social bonds" – som en viktig förklaring till normstyrt eller konformt beteende (*Causes of Delinquency*. Travis Hirschi, 1969 refererad av Lilly m.fl., 1989). Det förhållandet att människor känner

varandra förstärker den informella kontrollen. Man reagerar exempelvis starkare på normbrott hos barn man känner än hos barn till främlingar. Det är större sannolikhet för att reaktionen får avsedd verkan om barnet känner den person som säger ifrån och vet att denne är bekant med föräldrarna.

Danskarna har valt att betona just sociala hinder, men också symboliska, som brottsförebyggande metod medan fysiska hinder fått en mer underordnad roll. Territorialitet, överblickbarhet, synlighet och sociala nätverk, är viktiga ingredienser i planering, byggande och förvaltning. Sociala hinder mot brott har ägnats stor uppmärksamhet i de danska rekommendationerna och har fått direkt tillämpning i Sibeliusparken. Genom att entrén till det privata rummet har flyttats ut från själva byggnaden blir det lättare att iakttä annalkande besökare. Samma effekt har uppnåtts genom att göra närmiljön enkelt observerbar från bostäderna. En förutsättning är naturligtvis att fönster och annan utformning av byggnaderna görs sådana att synligheten såväl utåt som inåt blir god.

Social kontroll är ett resultat av att det finns relationer mellan män-

niskor. Kontrollen kan gynnas av fysiska avgränsningar i mindre grannskap – exempelvis i form av sammanhållna gårdar, inte alltför höga trapphus och begränsade villagrupper – som gör det möjligt att identifiera de som bor i området. I detta avseende har fysisk utformning som t.ex. hushöjd och antal entréer betydelse.

I boken *Det lilla grannskapet* (1997) hävdar forskarna Sören Olsson, Gerd Cruse Sondén och Marianne Ohlander att den fysiska utformningen är viktig för social kontroll och trygghet. Den fysiska utformningen av exempelvis gårdar påverkar den sociala situationen i meningen att folk lär känna varandra, får kontakter och hjälper varandra. Den studie av nio olika grannskap som de har gjort visar att tryggheten kan öka genom

- bättre avgränsning och rumslighet ("vår gård" av halvprivat karaktär),
- ökad användbarhet (mångsidighet),
- bättre tillgänglighet och kommunikation (betoning av gården som mötesplats),
- mindre skala (överblick, kontroll och ansvar),

- mer estetik (skönhet och exklusivitet).

Den sociala kontrollen gynnas, i de flesta fall, av en homogen befolkningssammansättning och att man har gemensamma angelägenheter att sköta i ett område. Människor som liknar varandra i livsomständigheter och social bakgrund har antagligen lättare att skapa sociala relationer än de som inte gör det. Om de boende kan uppfatta sin förort eller sitt bostadsområde som en reell inflytelsesfär, och därmed är motiverade att övervaka och reagera

på vad som händer och sker, är det en rimlig slutsats att brottsligheten i grannskapet kan minska.

Alltför homogena områden kan emellertid i vissa fall försvaga den sociala kontrollen. Enligt Chicagoskolan kan problemen accelerera i områden där det samlas människor med svaga normer eller hög tolerans för brott. Erfarenheter från New York visar hur en successiv nedgång i social kontroll kan jämna vägen för en negativ utvecklingsspiral på väg mot "the tipping point". När en ensidig socioekonomisk sammansättning av de boende i ett område

sammanfaller med hög flyttningsfrekvens, etnisk heterogenitet och svaga släktskapsnätverk så reduceras den sociala kontrollen och därmed förutsättningarna för en god socialisation av barn och ungdomar.

Social kontroll motverkar antagligen inte alla typer av brott lika mycket. Även om det kan finnas brott där brottslingen aldrig gör en rationell kalkyl, är sannolikt de flesta brott ändå så överlagda att brottslingen räknar med risker för upptäckt. Det finns kanske också brott som till och med förutsätter att det finns en viss risk för upptäckt, därför att det största utbytet för brottslingen är den spänning och känsla av fara det ger. Den sociala kontrollens användbarhet begränsas också av att den kan stå i konflikt med andra värden, som integritet och privatlivets helgd.



Foto: Pia Lindgren

Överskådlighet och synlighet i Sibeliusparken.

Tankeramens användbarhet

Indelningen i *fysiska, symboliska och sociala hinder mot brott* kan ge struktur åt kunskaper om bebyggelseinriktade brottsförebyggande åtgärder. Det är emellertid viktigt att framhålla tankeramens begränsning. Det förhåller sig på samma sätt med dessa tre typer av bebyggelseinriktade hinder mot brott som med social brottsprevention contra situationell – det finns inga absoluta gränser. Åtgärder inom olika områden kan komplettera varandra samtidigt som åtgärder inom ett område kan motverka åtgärder inom andra.

Den slutsats som kan dras av olika skolor och teorier är att det inte finns någon standardlösning när det gäller att minska brottsligheten eller rädslan för brott. Varje plats kräver sin egen analys av problemen i förhållande till det fysiska rummet och till typ av brottslighet. Det behövs "på-platsen-lösningar" för att bemästra specifika brottsproblem. De åtgärder som kan bli aktuella är sannolikt en kombination av social och situationell prevention liksom en kombination av fysiska, symboliska och sociala hinder.

I det avslutande kapitlet kommer vi att ta upp tankeramens användbarhet i tillämpningsskedet d.v.s. i det lokala brottsförebyggande arbetet där bostadsförvaltare, stadsplanerare och politiker deltar. Utgångspunkten för en sådan diskussion är de kunskaper som finns om brottsförebyggande åtgärder i stadskärnor och på allmänna platser, i byggnader och byggnaders närmiljö samt brottsförebyggande åtgärder i förvaltningen av bostadsområden.

Del 2



Foto: Iréne Tallhage Lonn

Stadskärnor och allmänna platser

I staden finns många komplicerade samband som har betydelse för dess utveckling. Även om helhetsperspektivet är viktigt begränsar vi här resonemanget till sådana fysiska förhållanden som påverkar människors trygghet och säkerhet mot kriminalitet. Stadens uppbyggnad och struktur, hur verksamheter är lokaliserade i förhållande till varandra, hur gatunätet och det kollektiva transportsystemet ser ut är några faktorer som har betydelse för trygghet och trivsel men även möjligheten att begå brott. Brottsförebyggande utformning av stadsmiljöer är ett led i en hållbar stadsutveckling som ofta går hand i hand med principer om en hållbar och god stadsutveckling även sett ur andra perspektiv.

Stadsmiljön kan vara uppbyggd och utformad så att den befrämjar ett gott stadsliv där människor kan känna gemenskap och tillit. Men i städer finns ofta miljöer som är utformade på ett sådant sätt att de, t. ex. på grund av att de ligger ödsligt eller är dåligt övervakade, kan öka

riskan för brott. Dessa miljöer skapar genom sin utformning känslor av otrygghet och rädsla hos människor. Rädslan för brott är i sig ett problem. För stora grupper av människor, framförallt kvinnor och äldre, begränsar rädslan påtagligt vardagens möjligheter att använda stadens miljöer. Rädsla för att drabbas av våld eller annan brottslighet gör att människor håller sig borta från offentliga platser, som gator, torg, parker och allmänna kommunikationer, speciellt efter det blivit mörkt. Rädslan blir en barriär mot att delta i stadens offentliga liv. Om få människor använder stadens offentliga platser blir den informella sociala kontrollen liten och det är i sig ett hinder mot ett gott stadsliv.

I det här kapitlet diskuteras några faktorer som påverkar hur människor använder stadens gemensamma rum beroende på om man känner sig trygg och säker eller är rädd för att drabbas av brott. Det handlar i stor utsträckning om möjligheten till social kontroll – att se och att vara sedd.

Brottslighet och stadens struktur

Hur staden är uppbyggd och hur de olika delarna hänger samman spelar roll för hur stadslivet fungerar. Många menar att den traditionella rutnätsstaden med blandade funktioner är tryggare än dagens städer. Skalan är en annan viktig faktor som påverkar brottsligheten: skalan på trafiksystem, handel och bostadsområden liksom skalan på orten, från det lilla samhället till storstaden.

Den funktionsuppdelade staden

Den traditionella staden var tät med bostäder, handel och arbetsplatser blandade och nära inpå varandra. Men de senaste 100 årens stadsutveckling har inneburit att stadens olika funktioner delats upp, en utveckling som gjorts möjlig bland annat genom förbättrade kommunikationer. Under funktionalismens tid har områden för bostäder, industri, rekreation, service och så

vidare skraddarsyfts efter sin specifika funktion. I mellanrummen mellan de olika funktionerna placeras kommunikationsstråk med biltrafiken för sig, gång- och cykeltrafiken för sig eller obestämda grönytor för sig. Ett stadslandskap har vuxit fram. Med stadslandskap menas, säger Louise Nyström i Stadsmiljörådets skrift *Stadslandskap – sönderfall eller läkning*, ”den urbana och bilburna människans bosättning, ihophållet av ett mycelium av vägar mellan spridda bostäder, spridda arbetsplatser och andra målpunkter som t. ex. offentlig och kommersiell service och rekreationssområden. Stadslandskapet består av utspridda öar med bostadsområden, industriområden, köpcentra, institutioner och där stadskärnan är en av dessa öar. Mellan öarna utbreder sig ett ödsligt och svårforcerat ingemansland, där det är svårt att orientera sig och finna meningsfulla sammanhang.” (s. 6).

Den zonerade staden, där varje funktion har sin plats, får till följd att vissa områden är befolkade vissa tider på dygnet medan de kan vara helt öde andra tider. I den starkt funktionsseparerade staden riskerar man att stadskärnan blir helt övergiven på kvällar och nätter. På kvällen, när butikerna har stängt och de som har sin arbetsplatser i stadskärnan har slutat för dagen, har få personer anledning att röra sig på gatorna.

Ett bostadsområde kan vara i stort sett öde en vardagsförmiddag, även om det är tätt befolkat. Industriområdet däremot, eller området kring stormarknaden, är öde på kvällen och natten. Längs vägarna, där busshållplatserna ofta ligger, eller längs de separata cykellederna är det också ödsligt, mest på kvällen och natten men ibland även dagtid. Uppdelningen av staden i zoner för olika ändamål skapar i sig otrygghet och risker för brott.

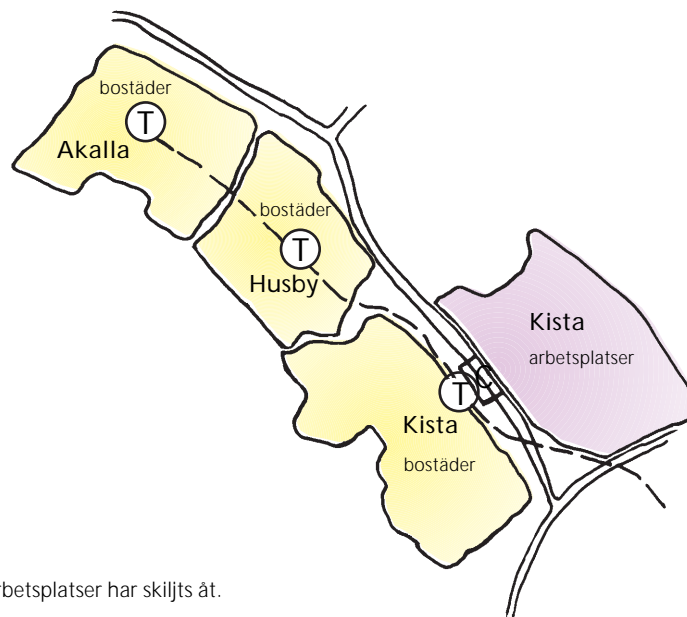

Bostäder och arbetsplatser har skiljts åt.

Stadsplanemönster och befolkade gator

Stadsplanemönstret har betydelse för brottsligheten, menade Björn Klarqvist, arkitekt och docent vid Institutionen för Stadsbyggnad på Chalmers tekniska högskola, vid ett forskarseminarium om brott, bebyggelse och planering som Boverket arrangerade hösten 1997. Klarqvist är en av dem (Hillier, Miller, Grönlund m.fl.) som pekar på stadsplanemönstrets betydelse

för såväl stadens liv som för brottsligheten i staden. Utgångspunkten är att befolkade gator och platser där många människor rör sig, där det finns såväl bekanta som främlingar, ger trygghet och därmed mindre brottslighet. Stadsplanemönstret påverkar människor på många sätt, till exempel våra möjligheter att röra oss. Och rörelsen är grunden för slumpmässiga möten, som i sin tur genererar socialt liv. Bo Grönlund, arkitekt och forskare

vid Konstakademins Arkitekturskola i Köpenhamn, menar att stadsplaneringen de senaste 150 åren istället har handlat om att sprida ut och ta bort problem genom att dela upp eller kapsla in människor. För att öka människors möjligheter till möten måste staden ha en rumslig nätstruktur och inte byggas upp med en struktur som förgrenar sig, en trädstruktur, så som de nyare stadsdelarna är byggda, menar Grönlund.

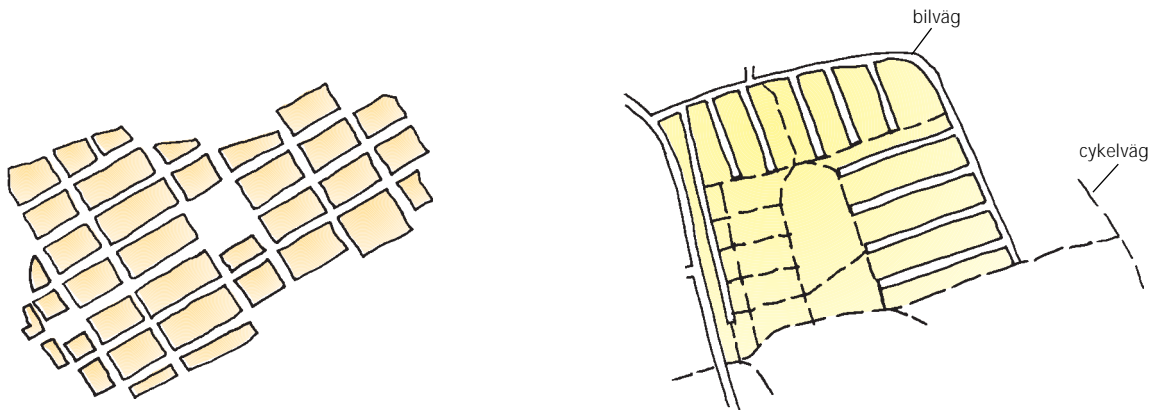

Två stadsdelar i Kalmar: Kvarnholmen (1600-talet), Östra Norrliden (1960-talet).

Även Klarqvist jämför dessa två stadsplanemönster: ett som är baserat på rutnät och ett baserat på en trädstruktur. Han konstaterar att människors närvaro och rörelse är jämnare fördelad i nätstrukturen jämfört med trädstrukturen. Det hänger samman med att gator i nätstrukturen är hopkopplade med andra gator i systemet i större utsträckning än vad gator är i trädstrukturen. Hur nätstrukturen respektive trädstrukturen fördelar sig över staden spelar mycket stor roll, menar Klarqvist. Eftersom människors rörelser är jämnare fördelade i nätstrukturen, blir alla lägen någorlunda likvärdiga för exempelvis butiker. I trädsystemet koncentreras bästa läget till ett fåtal gator där alla butiker slåss för att få plats. Det får till följd att affärsområdet är stängt och dött när butikerna stänger på kvällen. En trygg miljö, menar Klarqvist, är en miljö där det finns människor. Främlingars naturliga närhet ökar säkerheten på gatan.

Vissa verksamheter har intresse av att det finns många människor som rör sig där, t. ex. butiker och restauranger. Andra funktioner, t.ex. boende, ligger gärna i lägen med färre människor i rörelse. Även för brott av olika typer finns bättre

och sämre lägen. Något som såväl förövaren som offret ofta är medvetna om. Städer är alltid en blandning av olika planmönster och det är svårt att finna en lagbundenhet i hur staden växer fram.

Utformningen av våra städers planstruktur har betydelse för kriminaliteten, menar dessa arkitekter och forskare. Kriminaliteten kan påverkas genom fysiska åtgärder som leder till att stadsstrukturen förändras. En betydelsefull åtgärd är att göra förändringar i områden med trädstruktur så att dess utglesande effekt minskar vad beträffar antalet människor som rör sig i gatusystemet. Om sådana åtgärder görs i städernas ytterområden, där den utglesande trädstrukturen är vanligast, påverkas även stadens centrum och möjligheten totalt sett att röra sig mellan stadens olika delar. Detta kan dock komma i konflikt med kraven på trafiksäkerhet. Många förorter och bostadsområden som byggdes under 60- och 70-talen är trafikseparerade med ett vägnät för bilar och ett för gående och cyklister. Det var krav på bättre trafiksäkerhet som styrde utformningen. Att nu göra åtgärder som innebär att trafikslagen blandas kan ge ökad trygghet för kriminalitet

men försämringar med tanke på trafiksäkerheten.

Storstaden

Brottslighet är i stor utsträckning ett stadsproblem och i synnerhet ett storstadsproblem, menar kriminologen P.O. Wikström. Han medverkade vid Boverkets forskarseminarium i nov -97 och utvecklar i boken *Brott och åtgärder mot brott i stadsmiljön* (BRÅ 1990:5) diskussionen om stadsstruktur och brottslighet. "Den traditionella brottsligheten (våld, skadegörelse och stöld) i Sverige är, liksom i de flesta andra länder, koncentrerad till stadsmiljön, och i synnerhet till storstadsmiljön. Allmänt sett gäller att ju större stad, desto högre brottsnivå" (sid 7). Brottsligheten under efterkrigstiden har ökat i hela Sverige, men ökat allra snabbast i storstadsmiljöerna. Orsakerna till den omfattande brottsligheten i stadsmiljön hänger samman med befolkningsmängden, befolkningstätheten och blandningen av aktiviteter och människor.

En ökande urbanisering antas påverka det sociala livet så att den sociala kontrollen försvagas. "Vad beträffar den direkta yttre kon-

trollen är det sannolikt så att möjligheterna att övervaka och hålla reda på andras beteenden är en svårare uppgift på större platser jämfört med mindre”, säger Wikström. Ytterligare en förklaring till sambandet mellan urbaniseringsgrad och brottsnivå är att den ökande urbaniseringen ger rikligare tillfällen till brott. Med tillfälle till brott menas ett miljö-mässigt gynnsamt tillfälle, d.v.s. när det finns ett brottsobjekt eller offer som saknar skydd och samtidigt en

motiverad gärningsman. Brottsligheten uppvisar mer eller mindre starka koncentrationer till vissa typer av områden eller platser i staden. ”Det är alltså särskilda miljöer och platser, snarare än storstadsmiljön i dess helhet, som har en hög brottslingsnivå”, säger Wikström.

Brottsligheten i Stockholm visar en stark koncentration till stadscentrum, men även stadsdelscentrum. Brotten på allmänna platser, som våld, skadegörelse, stöld av och ur bil,

visar extremt starka koncentrationer till innerstaden och i synnerhet till stadskärnan. Dessa brott visar dessutom en särskild koncentration till de områden av innerstaden som har många nöjeslokaler. Våldsbrott sker på platser där mycket människor koncentreras som t.ex. vid restauranger eller längs de stora gatorna där många av restaurangerna ligger. Utöver detta sker många brott längs kommunikationsstråken, t.ex. i tunnelbanan.

Foto: Iréne Tallhage Lönn



Den måttfulla staden

Den stora stadens livfullhet i centrum och den mindre stadens lugnare stadsliv skiljer sig åt. Brottslighet förekommer även i den lilla staden, men den mindre skalan återspeglar sig även i färre antal brott. I centrum av den lilla staden finns många funktioner blandade; butiker, bageriet, biografen och bostäder ligger ofta vägg i vägg. Men även i mindre städer kan upplevelsen av allmänna platser och stadskärnan

skilja sig åt beroende på stadsstrukturen och utformningen. Därmed skapas olika förutsättningar för det folkliv som ger trygghet inför risken att drabbas av våld och brott.

I Boverkets rapport 1995:7 *Den måttfulla staden* intervjuades människor i tre städer, Östersund, Mjölby och Höganäs, om hur de upplevde sin stad. Av dessa tre städer visade sig Östersund ha ett intensivare och mer uppskattat folkliv i stadskärnan än de båda andra (sid 185-

187). Författaren, sociologen Per Arne Håkansson, menar att detta beror dels på skillnader i folkmängd och folktillströmning (i Östersund bor ca 4 ggr fler än i de andra två städerna), dels på det offentliga rummets utformning. "I Östersund är folklivet koncentrerat till ett sammanhängande offentligt rum, 400 meter av Prästgatan mellan Stortorget och Thoméegränd". I den måttfulla staden är människor sällan anonyma och så gott som alltid när



Foto: Carl Erik Bergold

man går på stan möter man någon bekant. I Östersund sa en person så här: "Jag tycker om Prästgatan. Det är stadslivet, alla butikerna. När man går där träffar man alltid bekanta. Går man några kvarter hälsar man på fem, sex stycken. Det är alltid trivsamt."

I de bägge mindre städerna, Mjölby och Höganäs, är de offentliga rummen istället uppdelade. I Höganäs finns många mindre centrumbildningar som ligger utspridda i staden. Mellan dem ligger sträckor som i allmänhet känns för långa att gå, speciellt som de är glest bebyggda och saknar affärer. Istället för att gå tar man hellre cykeln eller bilen och blir därmed mer otillgänglig för kontakt. I motsats till Höganäs ligger stora delar av Mjölbys centrum i en enda byggnad med butiker i flera plan och parkering på taket. Det offentliga rummet ligger till stor del inomhus med en uppdelning i mindre rum som består av invändiga gångar, rulltrappor och hissar. När affärerna har stängt blir köpcentrumet öde och tomt, säger en av de intervjuade.

I Boverkets rapport *Den måttfulla staden* kan man läsa: "Äldre personer i både Höganäs och Mjölby minns epoken före stormarknadernas och livsmedelshallarnas tid. De berättar om alla små affärer som fanns och det folkliv det skapade när människor gick längs gatorna från affär till affär. Skyltfönstren upplevdes som ett berikande inslag i gatubilden, och de bidrog till att folk gick på stan även när affärerna hade stängt." Varken i Mjölby eller i Höganäs finns idag ett sammanhängande, överblickbart offentligt rum där man kan se folkmängden och har lätt att möta varandra. Den befolkade gatan, som ger informell social kontroll och därmed trygghet mot brott, saknas således i stort sett helt vissa tider på dygnet och veckan. På grund av städernas och stadskärnans storlek är det dock rimligt att anta att detta inte skapar samma problem som i en stor stad.

Stadsstrukturens betydelse för brottsligheten

Många av de resultat och därpå följande resonemang som förs fram i forskning och undersökningar pekar mot att stadens uppbyggnad, struktur och skala påverkar brotts-

ligheten. Den sociala kontrollen har central betydelse för risken att utsätts för brott respektive möjligheten att begå brott. Social kontroll etableras när det finns andra människor, såväl bekanta som främlingar, närvarande.

Några sammanfattande synpunkter om stadsstrukturens betydelse för brottsligheten kan lyftas fram:

Stadens storlek, skalan, påverkar brottsligheten. Brottslighet är i stor utsträckning ett stadsproblem och i synnerhet ett storstadsproblem..... "Allmänt sett gäller att ju större stad, desto högre brottsnivå", konstaterar kriminologen P.O. Wikström. Orsakerna hänger samman med befolkningens mängd, befolkningstätheten och blandningen av aktiviteter och människor.

Funktionsuppdelningen av staden skapar otrygghet och risker för brott. Vissa platser med en bestämd funktion kan vara mycket öde medan andra funktioner innebär möten mellan ett stort antal människor. Användningen varierar ofta påtagligt mellan dag och natt, över veckans dagar och över året. En plats som är öde upplevs som hotfull och

ger möjligheter till brott eftersom den sociala kontrollen är obefintlig. Men även en plats där många människor koncentreras, exempelvis i samband med nöjeslokaler och restauranger, kan ge upphov till många brott.

Stadsplanemönstrets uppbyggnad påverkar hur man kan röra sig i staden. En stadsstruktur som glesar ut de människor som rör sig i gatusystemet, så att antalet möten minskar, är negativ ur synpunkten att motverka brott. En sådan struktur koncentrerar ”det bästa läget” för butiker, nöjeslokaler, restauranger till ett fåtal gator.

Stadens olika miljöer

Stadens centrum

Stadens centrum är en knutpunkt dit många människor och funktioner dras. Här möts människor som ibland är bekanta men oftast obekanta med varandra och många olika livsstilar, generationer, sociala och etniska grupper finns här samtidigt. Tryggheten i stadens centrum kan påverkas med hjälp av utformning och fysiska åtgärder och därmed fungera som stöd för övriga brottsförebyggande åtgärder. Strategier för brottsförebyggande åtgärder ser annorlunda ut i stadens centrum jämfört med de som utvecklats för grannskap där människor känner varandra.

Många våldsbrott sker i stadscentrum

Stadscentrum är en spännande och intressant plats som många människor dras till, av olika skäl och vid olika tidpunkter på dygnet. Samtidigt är det också en plats där många brott inträffar. Situationen i stadens centrum vad beträffar brottslighet skiljer sig från andra platser i staden. Våldsbrott är vanliga i stadscentrum och väldigt många fall av misshan-

del sker på krogar, restauranger eller andra nöjeslokaler. I anslutning till nöjeslokalerna, på allmän plats, sker också många fall av misshandel. Därutöver inträffar en stor del av våldet till och från bussar och tåg eller för Stockholms del i tunnelbanan. Större delen av våldet sker på kvällen och natten och oftast på fredag- och lördagkvällar. Många som misshandlas är påverkade av alkohol och de allra flesta är yngre män (se kapitel 2).

För att effektivt minska denna typ av brottslighet krävs många samverkande åtgärder. Fysisk utformning är i detta sammanhang endast en liten pusselbit. Utformningen kan dock ha stor betydelse för att understödja tryggheten för dem som vill undvika farliga situationer utan att för den skull avstå från nöjeslivet.

Ett livfullt stadscentrum

I stadscentrum möts många människor som ibland är bekanta men oftast obekanta med varandra. Människor i olika åldrar, olika sociala grupper, olika kulturer och livsstilar finns där samtidigt. När vi själva ”går på stan” vill vi att det ska finnas människor i centrum, att gator och torg är befolkade. Vi strosar

gärna i vimlet bland andra människor eller sitter vid trottoarserveringen och betraktar dem som går förbi. Att se och bli sedd är betydelsefullt! Människor är främmande och anonyma för varandra, men att omges av andra innebär ändå att de flesta upplever en slags trygghet.

Motsatsen, den övergivna gatan eller torget, känns ofta otrygg och otrivsamt. Men hur åstadkommer man livfulla platser och vad kan man göra genom planering och byggande för att underlätta stadslivet?

Jan Gehl, arkitekt och lektor vid Konstakademiens Arkitektskola i

Köpenhamn, har medverkat till utvecklingen av stadskärnan i Köpenhamn de senaste 30 åren. Han menar att stadens offentliga rum genom historien har utgjort ram kring tre väsentliga funktioner. Stadsrummet har fungerat som mötesplats, som marknadsplats samt som plats för tillträde och transport. ”I gamla städer, säger Jan Gehl, uppträdde dessa tre funktioner sida vid sida i god balans i samma rum. I nutidens städer behandlas de tre funktionerna mycket olika från stad till stad. Det är karakteristiskt att en funktion, trafiken, har fått lov att bli totalt dominerande på bekostnad av de övriga.” (Stadsmiljörådet, *Framtidsstaden V, Visioner av kunskapsstaden*, sid 71-78).

Han menar att stadstypen, där trafiken dominerar, blivit mest utvecklad i Nordamerika. Här har bilarna tagit över städernas centrum samtidigt som stadens funktioner har blivit spridda och omgivna av stora parkeringsytor. Handeln har flyttat inomhus i stora köpcentra och gallerior. Följden har blivit att fotgängartrafiken i stort sett avvecklats och att det blivit omöjligt att gå i städerna. Det är för besvärligt, för långt, för tråkigt och på kvällen för otryggt och farligt.



Foto: Irène Tallhage Lönn

I motsats till bilstäderna framhåller Gehl den utveckling där människor ges huvudutrymmet i stadens centrum som man kan se i vissa städer i Europa. I dessa städer håller man fast vid staden som mötesplats och utvecklar den i balans med kraven från trafik och handel. Biltrafiken har i många europeiska städer tryckts tillbaka ur stadskärnan varvid gång- och uppehållsaktiviteterna har fått markant bättre villkor. Där det etableras bättre villkor för stadens liv blir resultatet att fler människor använder staden och att stadslivet blir mer omfattande och mer mångsidigt, menar Gehl. Stadskärnan blir därmed både trivsammare och tryggare.

Handeln flyttar inomhus istället för att ge innehåll och liv åt stadens gator. Medborgarplatsen i Stockholm.

Jan Gehl skriver detta i en artikel med rubriken *Stadens form, stadens liv* i *Visioner om kunskapsstaden, Framtidsstaden V*, Stadsmiljörådet 1997 (sid 71-78). Artikeln är intressant i diskussionen om hur en stad kan göras tryggare och säkrare och om vad som gör en stadskärna levande, t.ex. hur man undviker att den är öde på kvällar och nätter. Jan Gehl pekar på betydelsen av hur staden olika funktioner är lokaliserade. Han jämför undervisningsområden som är placerade utanför staden i campusområden med universitet och utbildningar som är lokaliserade till stadscentrum eller andra stads-

kvarter. Utöver att placeringen har betydelse för utbildningen och för livet som student har det också betydelse för stadens liv, menar Gehl. "Vilka är nackdelarna och vilka är fördelarna med att ha studenterna placerade och integrerade i det övriga stadslivet", undrar Gehl.

Han pekar på de skillnader det medför för stadslivet om studenterna finns i stadskärnan eller ej. När studenterna blir en del av det övriga stadslivet vitaliseras staden; studenterna tillför energi och humor, de går hit och dit vid alla tider på dagen eller på natten, säger Gehl. Just i Skandinavien är studenter i



Foto: Irene Tallhage Lönn

städerna extra värdefulla för att de säkrar "liv i staden" under den mörka tiden.

Hur universitet eller högskola lokaliserar i en stad är exempel på hur stadsplanering i förlängningen spelar roll för trivsel och trygghet eller rädslan för brott. Ett annat sådant exempel som har nära samband med stadslivets vitalitet är handelsstrukturen. För stadslivet har det betydelse om butikerna ligger längs stadens gator eller utanför staden. Nya lokaliseringar av stora köpcentra utanför stadskärnan kan få till konsekvens att folklivet minskar på gator och torg i den centrala staden.

Men även nya butikscomplex i centrum, i form av arkader eller moderna saluhallar i många våningar, kan få till konsekvens att gatorna töms på aktiviteter och människor. Vilka konsekvenser för stadslivet, och därmed tryggheten i den offentliga miljön, får det när handeln flyttar inomhus i gallerior av den typen som finns t. ex. i det centrala Stockholm? Samhällsplaneringen och stadsplaneringen har ett stort ansvar inte bara för lokaliseringen som sådan utan även för stadslivet, eller i sämsta fall bristen på stadsliv, som blir en konsekvens av besluten. Om man med planering och byg-

gande vill förebygga brottslighet är således de beslut som rör lokalisering av olika verksamheter av största betydelse.

Jan Gehl beskriver i sin artikel i *Visioner av kunskapsstaden* utvecklingen av Köpenhamns centrum. 1962 blev Strøget gångstråk trots att många var mycket skeptiska. Men gågatan blev snabbt populär och sedan dess har bilarna gradvis tryckts undan från centrum. Gågator och bilfria torg har vidgats i omfattning från 15 000 kvm år 1962 till nära 100 000 kvm år 1996. Stadslivet i Köpenhamn har blivit mycket livligare genom att köpenhamnarna har tagit till sig de nya möjligheterna att gå och uppehålla sig i staden. Jan Gehl konstaterar, med undersökningar från Konstakademins Arkitektskola som grund, att ".... där det etableras bättre villkor för stadens liv blir resultatet att fler människor använder staden och att stadslivet blir mer omfattande och mer mångsidigt." (s.74).

Foto: Pia Lindgren



Folkliv i Köpenhamn.

Den trygga, trivsamma och spännande staden

Bo Grönlund, arkitekt och lektor vid Konstakademins Arkitekturskola i Köpenhamn, talar om begreppet urbanitet och menar att staden samtidigt måste vara trygg, trivsamt och spännande. Grönlund menar att vi har en lång tradition i våra städer att bygga för trygghet och överskådlighet och i viss mån brottsförebyggande. Det finns gamla goda principer för hur man bygger stad, stadsrum och bostadskvarter som vi glömt i den moderna arkitekturen och stadsplaneringen. Den

postmoderna perioden har inneburit att arkitekterna mest tänkt på att skapa något nytt och annorlunda och mindre på det rum som uppstått mellan byggnaderna. De viktigaste principerna i ett kriminalpreventivt stadsprogram handlar, enligt Grönlund, om klara rumsliga ansvarsförhållanden, om befolkade stadsrum, om överskådlighet och om synlighet.

I stadscentrum, butikcentrum och andra sådana knutpunkter går det inte att tillämpa de strategier för brottsförebyggande arbete som utvecklats för grannskap där man har

möjlighet att lära känna varandra. Tvärtom befolkas dessa platser av människor som är främmande för varandra. Det handlar om "den spännande staden" där man kan låta de konflikter och motsättningar som finns i staden mellan olika befolkningsgrupper komma till uttryck istället för att gömma dem. Man lär sig hantera konflikterna och staden blir en slags övning i etiskt uppträdande. Det urbana grundvillkoret handlar om att vi är bland främmande människor som är anonyma i förhållande till varandra. Det finns många olika kulturer, livsstilar, generationer, sociala skikt och etniska grupper.

Urbaniteten spänner mellan behovet av trygghet, behovet av trivsamt och behovet av spänning. Vi har hittills koncentrerat oss på att åstadkomma den trivsamma och den trygga staden. Den spännande staden, den som utmanar oss på olika sätt, har vi inte riktigt byggt för. Men det finns behov även för den – och gör vi den inte spännande så tar exempelvis ungdomar den i egna händer och gör den spännande! Så på ett eller annat sätt måste vi, menar Grönlund, skapa frirum i våra städer där inte allt är tillrättalagt på förhand.

Urbanitetens tre villkor, enligt Grönlund.

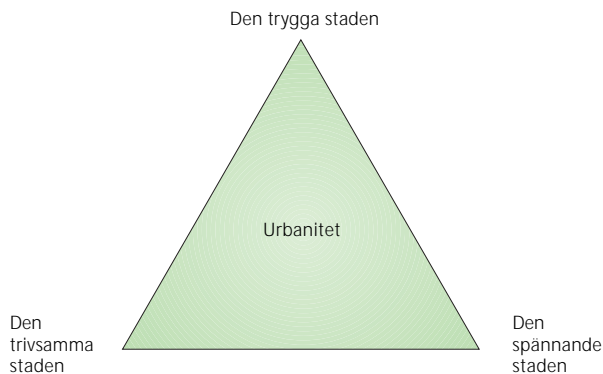

Urbanitet handlar om att det måste finnas handlingsmöjligheter som är öppna samtidigt som det finns människor på platsen som gör sina olika val. Människor är unika och de måste ges möjligheter att uttrycka sig i staden. Det måste finnas utrymme för det gränsöverskridande, för det som växer fram av sig själv, för tidens olika skikt, för det okända och för det som har kopplingar till andra kulturer. Vi har behov av ett visst mått av kaos, för det som är ofärdigt och för det som är aning osäkert. Vi har behov av platser där vi kan mötas och hålla dis-

tans samtidigt. Gör vi staden 100 procent trygg kommer vi samtidigt att ta bort livet och de stadsmässiga upplevelsena. I gengäld kan man skapa goda förbindelser mellan olika områden så att man kan ta sig från det ena stället i staden till det andra utan att passera igenom något som man uppfattar som otryggt.

De små beslutens tyranni

Mats Franzén, sociolog och universitetslektor vid Institutionen för bostadsforskning vid Uppsala Universitet, medverkade vid Boverkets forskarseminarium. Han visade hur

små enskilda beslut kan få stor betydelse för stadens offentliga rum och därför har ett allmänt intresse. I det offentliga stadsrummet, på gator och torg, sker möten mellan människor. De är anonyma för varandra men här finns ändå en "främlingarnas gemenskap". Det finns en ömsesidig tillit mellan dem som möts som kräver inkännande om vad som pågår i miljön. En bestämd form av samhällelig ordning finns i det anonyma mötet mellan människor. Ordningens normer är svåra att beskriva eftersom de varierar från plats till plats, från tid till tid och mellan olika personer på samma plats vid samma tid. Denna ordning som bygger på främlingars kontroll och respekt för varandra är en fin och känslig mekanism.

Foto: Iréne Tallhage Lönn



Vid Slussen i Stockholm, sommaren 1998.

I husen som omger de offentliga platserna pågår olika verksamheter som påverkar livet utanför. Varje plats har sin karaktär som är beroende av vad som pågår i de omgivande husen. Kontakten mellan det som finns innanför och det som finns utanför kan vara mer eller mindre kontrollerad. Kontrollen sker i första hand genom de människor som rör sig på platsen. Denna kontrollmekanism kompletteras av polisen. Till dessa kommer ytterligare en kontroll som indirekt påverkar stadslivet: kontrollen av vilka som har, respektive vilka som inte har, tillträde till verksamheterna i huset.

Butiker, restauranger, banker, försäkringsbolag och bostäder har satt upp olika typer av gränskontroll för vilka som har tillträde. Kontrollen, i form av portkoder, lås, kameror m.m., syftar till att skydda insidans verksamheter från allahanda störningar. Effekterna för livet utanför, på gator och torg, har däremot sällan uppmärksamats. Konsekvensen i stadsrummet av de små enskilda besluten, som tas av fastighetsägare och verksamheter, blir, menar Franzén, vad man kan kalla "de små beslutens tyranni". Vi riskerar att få en ordning där "vanligt folk" finns på insidan. På

utsidan finns dels vi själva som rör oss genom staden, dels de som bara finns på utsidan som narkomaner eller "bagladies". På utsidan får vi fler och fler som uppfattas som "konstiga".

Vi gör hela tiden en riskbedömning av människor vi möter. De vi bedömer – och vi själva – vill bli sedda och erkända, men inte misstänkta utan anledning. Och speciellt inte av en polis! Om gränskontrollen mellan inne och ute blir fel eller om övervakningen blir alltför kraftig kan det få negativa effekter som kan fungera provocerande. Idag finns ingen politisk instans som tar helhetsansvar för vad som händer "på utsidan".



Foto: Irène Tallhage Lönn

Butiker med gallerförsedda fönster och entréer

Till den typen av små enskilda beslut som kan få stora konsekvenser för den offentliga miljön hör gallerförsedda fönster och entréer. Framförallt är det butiker i stadscentrum, men även i stadsdelscentrum, som vill skydda sig mot vandalisering och inbrott. Många gånger kan det vara försäkringsbolagens krav som driver fram det extra skyddet.

För miljön på gatan får butikernas val av skyddsåtgärd, exempelvis galler, utseendemässigt stor effekt. Gallren skapar lätt intrycket att detta är en utsatt miljö där det finns anledning att vara rädd. Effekten kan i sämsta fall bli att ännu färre människor vill gå längs gatan när affärerna är stängda. Starkast upplevelse av att miljön är farlig ger de helt täta jalousierna som inte släpper igenom skyltfönstrets belysning. Denna typ av jalousier är ännu inte särskilt vanliga i Sverige. Deras effekt på miljön kan upplevas i sydliga länder där den trevliga affärsgatan

på en kort stund förvandlas till en mörk och ibland otrygg gata vid stängningstid.

I Stockholm har stadsbyggnadskontoret gett ut *Råd och riktlinjer för stöldskyddsåtgärder i fasad vid butik*. Där säger man bl. a: "Vi vill ha en öppen, levande stad även kvällstid, ju fler butiker som har sina fönster upplysta desto fler flanörer dras till gatan". Man påpekar att flera upplysta butiker nattetid gör gatan trivsammare och ökar säkerheten. Man säger vidare att gallren till färg och form måste anpassas till byggnadens arkitektur. Råden riktar sig till butiksägare och fastighetsägare då

det för uppsättande av galler och jalousier krävs bygglov.

Tidsanvändningsmönster

I danska förslag till åtgärder för en tryggare och säkrare miljö diskuteras bland annat hur platser används över tiden. Tidsanvändningsmönstret är av stor betydelse ur kriminalpreventiv synvinkel, menar man. Både intensiteten i användningen och typ av aktiviteter som försiggår varierar i påtaglig grad mellan dag och natt, över veckans dagar och över året. För att reducera brottsligheten kan man antingen försöka etablera en så jämn användning över tiden som

möjligt på en plats eller försöka etablera en tydlig skillnad mellan de tider när platsen används och de tider när platsen inte används. I det senare fallet kan platsen bevakas eller hållas låst när det är nödvändigt.

Användningen av platser under dagen respektive veckan beror på blandningen av funktioner men även affärers, pubars och barers öppnings- och stängningstider, arbetstider, ankomster och avgångar för allmänna färdmedel, nöjen, sportarrangemang etc. Vissa problem koncentreras till speciella tidpunkter, t. ex. när alla pubar och barer stänger vid samma tid på natten och många berusade personer samtidigt kommer ut på gatorna.

Det finns en tendens som pekar mot längre öppningstider både per dag och vecka, för t.ex. affärer, skolor och fritidssysselsättningar. Brottsförebyggande planering och utformning av den fysiska miljön bör därför ta med i beräkningen att tidsanvändningsmönstret kan komma att förändras i framtiden.



Foto: Iréne Tallhage Lönn

Trafiksystemet

Trafiksystemets nätverk av olika typer av vägar används av i stort sett alla människor de flesta av årets dagar. Många förflyttningar tillhör vardagslivet i våra ofta funktionsuppdelade städer och är nödvändiga för att ta människor till och från arbetet, skolan eller för inköp. En stor del av resandet är fritidsresor. De utgör ca hälften av alla resor oavsett om man räknar i reslängd, restid eller antal resor. Med fritidsresor menas resor till vänner och släkt, till olika aktiviteter för idrott och kultur och till rekreationsområden eller för semester. Många använder den egna bilen för att transportera sig från dörr till dörr. Andra, framförallt barn, kvinnor och äldre, är hänvisade till kollektivtrafiken eller att gå eller cykla om avståndet medger det. Trafiksystemet har stor betydelse för det offentliga livet i en stad, för förflyttningar men även för att möta andra människor. Men trafiksystemets olika miljöer; nätverket av gång-, cykel- och bilvägar, kollektivtrafiken, parkeringsanläggningar etc., innehåller också platser som många upplever som otrygga.

I programmet för forskningsprojektet *Rädslans rum – trygghetens rum* skriver Birgitta Andersson (Lunds

Universitet) att en central aspekt i trafikrummet är tryggheten; en trygghet som i mångt och mycket har handlat om att undvika skador förorsakade av konfrontationer mellan fordon och människor, men som med en annan innebörd handlar om att inte utsättas för eller oroa sig för våld. Oro för våld har visat sig vara större bland kvinnor än bland män, fastän det enligt statistiken oftare är män som drabbas av våldet. Birgitta Andersson menar att trafikrummet sett med kvinnors ögon kan betraktas som ett "farligt rum". Farligt i den bemärkelsen att det inger en

känsla av rädsla och otrygghet. Det innebär inte att kvinnor går omkring och alltid är rädda. Däremot kan det innebära att kvinnor kalkylerar med riskerna att utsättas för våld i större utsträckning än män när de organiserar sin vardag. I sin tur kan det leda till att kvinnors rörlighet begränsas och att delar av staden därför i realiteten blir onåbar för kvinnor, framför allt under dygnets mörka timmar. Människor som inte känner sig trygga undviker att röra sig på offentliga platser och att använda sig av de transportmedel de bedömer som otrygga. Rädslan på-



Foto: Irène Tallhage Lönn

verkar exempelvis många kvinnors val av färd sätt när det gäller att komma till och från arbetet. Där man har oregelbundna arbetstider, som inom värden eller vid skiftarbete, är detta särskilt tydligt.

De platser i trafikmiljön som ofta anges som otrygga är de allmänna färdmedlen med sina stationer och hållplatser, parkeringsanläggningar och garage, gång- och cykelvägar och gångtunnlar eller broar. Dessa platsers lokalisering, utformning och förvaltning är av betydelse för möjligheten att skapa trygga miljöer som människor vill använda. En övergripande utformningsfråga är möjligheten att lätt orientera sig. Vägnätets utformning och överblickbarhet är då betydelsefull, liksom en bra skyltning.

Allmänna färdmedel

Mycket av brottsligheten i städer sker längs kollektivtrafikstråken, t.ex. i tunnelbanan eller längs spårvagns- och busslinjer, menar kriminologen P. O. Wikström. Enligt en kartläggning (se kapitel 2) som gjorts på Södersjukhusets akutavdelning inträffar 20 % av allt våld i Stockholm i tunnelbanan eller till och från bussar och tåg och en stor del av våldet sker på kvällen och natten.

Kollektivtrafiken används av fler kvinnor än män. En undersökning i London visade att kvinnor ser buss som ett säkrare färdmedel än spårvagn eller tunnelbana, speciellt på kvällen. På bussen finns en chaufför som gör att man inte riskerar att bli ensam i en vagn med någon som känns hotfull.

På kvällen finns många platser kring de allmänna färdmedlen som kvinnor upplever som otrygga och helst undviker. Placeringen och utformningen av hållplatser och stationer är central för tryggheten kring de kollektiva färdmedlen.

Hållplatser där man tvingas stå i ett ensligt läge och invänta en buss eller där man tvingas gå igenom en dåligt upplyst skogsduge för att komma hem inger obehag. Det gäller t. ex. om hållplatsen ligger längs en stor väg utanför bostadsområdet istället för att bussen åker in i området. Tryggheten i trafiksystemet ökar med hållplatser så nära målpunkter som bostaden eller arbetsplatsen som möjligt. Utformningen kring hållplatsen måste vara sådan att omgivningen går att överblicka för den som väntar och att andra kan se vad som händer på eller kring håll-



Foto: Bo Tallhage

platsen. Buskage, hållplatsskydd med täta väggar som inte går att se igenom eller andra arrangemang som skymmer sikten gör platsen otrygg. På kvällen behövs god belysning vid och kring busshållplatsen samt längs vägen till hållplatsen.

Faktorer som turtäthet och lokalisering av verksamheter har stor betydelse för tryggheten. Korta väntetider vid hållplatsen, att buss eller annat färdmedel går ofta och håller tider enligt tidtabell är betydelsefullt, speciellt på kvällen. Placering av en kiosk eller en taxistation invid en hållplats eller station ökar tryggheten.

Gång- och cykelvägar

Gång- och cykelvägar som går igenom en park, en skogsdunge eller på annat sätt i ett naturskönt läge är tilltalande att röra sig längs under den ljusa delen av dygnet. För den mörka tiden på dygnet behövs alternativa gång- och cykelvägar att ta sig fram på, speciellt om vägen leder till bostadsområden eller andra platser dit man måste ta sig. När det är mörkt vill många för sin trygghets skull ha möjlighet att ta sig fram där det finns andra människor, som t.ex. på en bebodd gata eller på en gång- och cykelväg längs en bilväg.

Att se så bra som möjligt är betydelsefullt. Siktlinjer, möjlighet att överblicka, ingen skymmande växtlighet eller andra föremål där någon kan gömma sig, en jämn och inte bländande belysning är exempel på sådana faktorer som går att påverka i samband med valet av vägens dragning samt dess detaljutformning.

Trottoarer, där sådana finns, ger bättre trygghet om de är så breda att det lätt går att mötas. Trottoarer på bägge sidor om gatan ger valmöjlighet. Gatans belysning kan utformas så att den inte bara lyser upp bilarna utan även de gående.

Andra människor längs färdvägen ger trygghet – en bänk kan få förbipasserande att stanna till en stund.



Foto: Iréne Tallhage Lönn

Gång- och cykeltunnlar eller broar

Gång och cykeltunnlar upplevs av många som otrygga och man undviker dem om det är möjligt. Ofta tar människor hellre den risk det innebär att ta sig över en hårt trafikerad väg än att gå i den trafiksäkra, men ur våldssynpunkt otrygga, gångtunneln under vägen. En gångtunnel utformad med tanke på trygghet mot brott ska vara så kort som möjligt, den ska inte vara trång och smal utan snarare bred, den ska

vara väl upplyst och den får inte innehålla pelare eller något annat som skymmer sikten så att någon kan gömma sig. Gångtunnlar som svänger och där man får skymda hörn, eller ett system av tunnlar med gångar som leder upp på olika ställen, är ofta förvirrande. Entrén till tunneln och området däromkring måste vara väl synligt och ge överblick samt ha god belysning på kvällen. Det bör också var helt tydligt vart tunneln leder.

Även en bro över vägen kan skapa otrygghet om den inte går att överblicka och man riskerar att bli ensam med någon som känns hotfull. Liknande utformningsregler som för en gångtunnel gäller även för en gångbro.

För att uppnå större trygghet mot brott är det väsentligt om det helt går att undvika lösningar som innebär gångtunnel under vägen. Flera städer i England och Holland har som policy att inte bygga fler gångtunnlar och att ersätta befintliga med någon form av lösning i marknivå.



Foto: Iréne Tallhage Lönn

Parkeringsanläggningar

Stora parkeringshus i flera våningar och underjordiska garage tillhör ur brottsperspektiv de mest problematiska anläggningarna. Dessa anläggningar är vanliga i stadscentrum men även i många storskaliga bostadsområden. Det finns exempel på bostadsområden där stora parkeringsgarage under jorden eller parkeringshus i flera våningar är den enda möjligheten att parkera sin bil. Att parkera på gatan har där blivit omöjligt till följd av den fysiska utformningen eller genom parkeringsförbud.

Parkeringshus och stora garage är ofta utformade så att de grundläggande villkoren för trygghet saknas, som att vara sedd och att själv kunna överblicka. Pelare, mörka nischer, dolda hörn och mer eller mindre täta väggar mot omgivningen skapar otrygghet. Många upplever det otryggt att ta sig till och från bilen i trappor eller hissar som inte går att se in i. Därutöver är de ofta mörka med omalad betong och dålig belysning.

På många håll har de brister som finns i utformningen av parkeringshusen uppmärksammats och åtgärder har vidtagits för att förbättra miljön. Tryggheten ökar exempelvis

när garagen indelas i mindre enheter. I många bostadsområden höjs skyddet för bilen genom att s.k. gallerburar för att låsa in bilen monteras in. Den personliga tryggheten att ta sig till och från bilen kan förbättras genom att man målar garagen/parkeringshusen i ljusa färger och förbättrar belysningen. Det är önskvärt att möjligheterna till överblick ökas även i trapphus och hissar och vid entréer. Övervakning med kameror kan ytterligare öka tryggheten såväl för person som egendom. I exempelvis Kanada och

Österrike finns parkeringsanläggningar där vissa platser reserveras för kvinnor som kör ensamma. Dessa platser finns nära utgången eller nära en vakt. Här har man också prövat videoövervakning, nödlarm och nödtelefon.

Stora parkeringsanläggningar utomhus kan ha liknande problem som parkeringshusen om de på grund av sitt läge, utformning eller storlek är svåra att övervaka. Mindre enheter som ligger nära befolkade platser eller byggnader med fönster som vetter mot parkeringen är att föredra.



Foto: Pia Lindgren

Bostäder i centrum

Bostäder i stadskärnan kan innebära många kvaliteter, men innebär också extra behov av god utformning med tanke på trygghet och skydd mot kriminalitet. I boken *Design guidelines for creating defensible space* (sid 101-125) menar Oscar Newman att när bostäder ligger längs en stadsgata bör alla markytor indelas så att det lätt går att uppfatta en bestämd tillhörighet till en byggnad eller ett kvarter. Tydliga ansvarsförhållanden, så att man kan se vilka ytor som är privata, halvprivata,

halvoffentliga respektive offentliga, ger de boende bättre möjligheter till övervakning. Ett bostadshus vid en stadsgata har även gatan och trottoaren utanför huset som en del av sin halvoffentliga zon. Utformningen och placeringen av husets entré är betydelsefull och bör göras omsorgsfullt, bland annat för att underlätta övervakning från huset. Även för den som bara passerar förbi har det betydelse för tryggheten och säkerheten att bostadshusen har en relation till gatan så att det finns en informell övervakning

av gaturummet. En fönsterlös bottenvåning minskar tryggheten för dem som vistas på gatan eftersom antalet vakande ögonen från husen minskar.

I sin bok pekar Oscar Newman på några faktorer som är särskilt betydelsefulla för utformningen av trygga bostadshus vid stadsgator:

- Val av byggnadstyp och indelningen av marken i bostadsområdet så att så få familjer som möjligt delar entré.

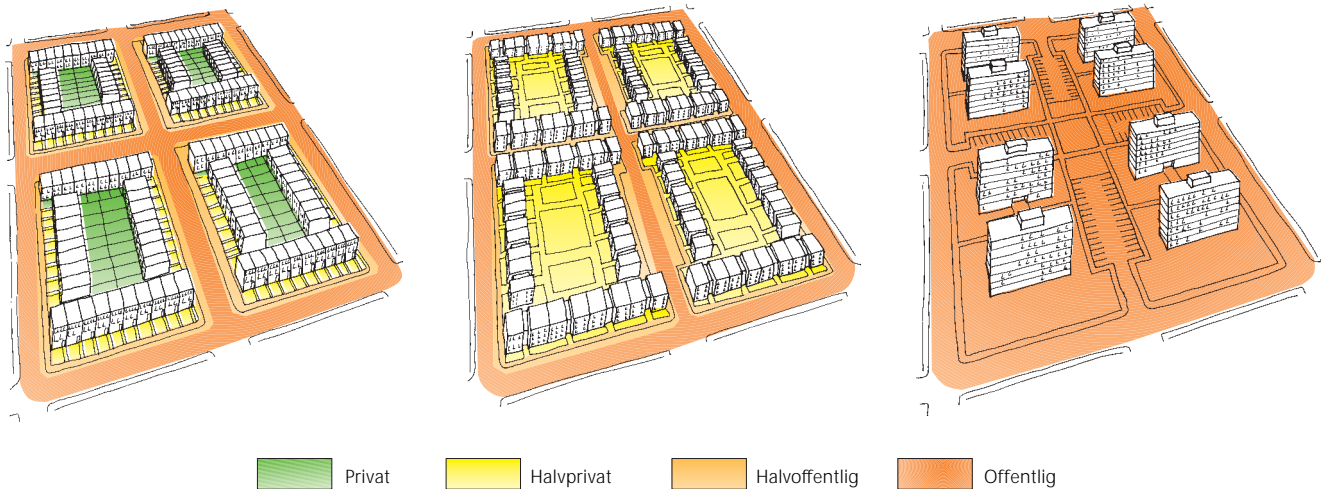

Fyra stadskvarter med samma antal lägenheter. Olika planmönster och hustyper ger olika möjligheter att ta ansvar.

- Byggnader, buskar och stängsel placeras så att man klart kan definiera för vilka familjer som vissa ytor på tomten är avsedda.
- Valet av byggnadstyp och deras placering bör göras så att man kan åstadkomma ett nära fysiskt sammanhang mellan husets insida och den närmast liggande utemiljön.
- Placering av anläggningar för t.ex. rekreation, odling eller bilparkering görs inom den yta som är definierad för användning av vissa boende.
- Placering av byggnader och deras entréer görs så att de även inbegriper stadsgatan i de närboendes influensområde.

Många centralt belägna kvarter är stängda för utomstående och innergårdarna fungerar som halvprivata zoner. Genom portkoder och porttelefoner har de boende kontroll över såväl huset som kvarterens innergårdar. Om skalan på huset och gården inte är för stor och antalet människor som naturligt hör till gården är begränsat betyder det att ingen som inte hör till gården kan komma in här utan att det noteras.

Om gården istället är öppen mot gatan, och kanske innehåller en möjlig passage igenom kvarteret, kan problem uppstå för de boendes möjligheter till övervakningen.

Parker

Naturområden och parker är värdefulla inslag i våra nordiska städer. När stadsbor tillfrågas vad de uppskattar mest i sin stad är svaret inte sällan naturen i och runt staden. En stad och dess omgivningar innehåller ofta en mångfald av gröna områden med olika karaktär: det går att finna allt från den vilda naturen med sina slingrande stigar, stora stenar och höga träd till den prunkande stadsparken med blomsterprakt, exotiska träd och fina sittplatser. Utifrån eget önskemål, behov eller förmåga har de som bor i staden möjligheter att använda stadens gröna områden till en rad olika aktiviteter och upplevelser.

Men många upplever otrygghet i parker och gröna områden. Det är framförallt kvinnor som tycker att grönområden är otrygga, speciellt på kvällen när det är mörkt. Det är risken att råka ut för våldshand-



Foto: Irene Tallhage Lönn

lingar som får speciellt äldre kvinnor att undvika parker kvällstid. Man känner sig inte säker på att det finns någon som ser och kan hjälpa till om något händer. Ofta är parken glest besökt av andra människor, den kan vara svår att överblicka med många skymmande buskage och på kvällen är den ofta dåligt belyst. Större rekreativområden innehåller ofta gångsystem eller stigar som helt saknar belysning på kvällen. Motionsslingor har ibland belysning, men kvinnor upplever sig trots detta utlämnade.

Inte sällan blir parker i centrala lägen, i såväl små som stora städer, tillhåll för gäng av ungdomar eller missbrukare. Ofta handlar det för dem bara om att ha en trevlig och kanske lite undanskymd plats att träffas på. Men ibland handlar det även om missbruk och kanske olaglig försäljning. För andra stadsbor kan bruksvärdet av en park minska betydligt av den otrygghet och olust detta skapar. Man undviker sådana parker och föredrar att gå på trottoaren längs gatan istället för att ta den vackrare vägen genom parken.

För att öka tryggheten och minska möjligheten till eventuell brotts-

lighet i parker och andra grönområden kan området utformas så att gångvägar lätt går att överblicka, dels för den som går på vägen, dels så att vägen och den gående är synlig för andra i omgivningen. Buskage eller annat som kan skymma bör inte placeras för nära gångvägar. För att undvika situationer som upplevs som obehagliga kan möjligheter ges till alternativa vägval för t. ex. dagen respektive natten. Bra och jämn belysning är nödvändig på gångvägar och mötesplatser. Någon typ av verksamhet, exempelvis en kiosk, som gör att andra människor kom-

mer till parken ökar den informella sociala kontrollen och därmed tryggheten. Parkens utformning är betydelsefull för upplevelsen av trivsel och trygghet. Det kan röra sig om sittplatsers utformning, t. ex. möjligheten att se sittplatsen och att ha god överblick från den, att sittplatsen har "skydd i ryggen" och en omgivning som är vacker och trivsamt. Parkens lokalisering i staden har betydelse för hur mycket människor och vilka som besöker den. Parkens entréförhållanden och kontakt med sin omgivning är ytterligare faktorer som påverkar tryggheten och säkerheten.



Foto: Iréne Tallhage Lönn

Arbetsområden

De senaste årtiondenas separering av olika funktioner har lett till att det i varje stad finns områden med bara arbetsplatser, utan någon blandning med bostäder eller service. Det handlar i regel om industriområden men i större städer har även områden med enbart kontor vuxit fram. I den äldre staden låg funktionerna blandade och arbetsplatser, som t. ex. verkstäder, fanns mitt bland lägenheter och butiker. När industrierna blev allt mer nedsmutsande och bullriga fanns det hälsoskäl till att placera dem i egna områden skilda från bostäderna. Med ny teknik som inte smutsar ner miljön eller ny teknik för rening av vatten och gaser, kan idag åter arbetsplatser och bostäder blandas i större utsträckning.

Den framtida lokaliseringen av arbetsplatser i staden, i förhållande till bostäder, service och rekreation är en betydelsefull fråga för en hållbar stadsutveckling, där brottsförebyggande aspekter är en delfråga. Det är eftersträvansvärt att blanda in nya funktioner eller användningar som gör att områdets tidsmässiga användning kompletteras. Vid lokalisering och utformning av arbetsplatser eller arbetsområden är det av

vikt ur trygghets- och brottsförebyggande synpunkt hur kommunikationer och vägsystemet är utformade. Arbetsområden är som regel mycket beroende av goda kommunikationer och har därför ofta god kontakt med huvudvägnätet. Vägsystemet, samt även bra gång- och cykelvägar, bör vara lätta att orientera sig på och lätta att överblicka.

Renodlade arbetsområden blir ofta helt folktomma efter arbetstidens slut. Bussar eller andra kollektiva transporter går mycket glest eller upphör helt under några timmar på dygnet. Om människor arbetar skift kan deras tider vara sådana att de

måste till och från arbetet vid tidpunkter då få andra människor finns på gatorna. Under vissa tider på dygnet och i veckan innebär det således att den informella sociala kontrollen i stort sett helt upphör i renodlade områden för arbetsplatser. För människor som måste vistas här dessa tider kan det innebära känslor av otrygghet och osäkerhet.

Framförallt kan åtgärder vidtas för att öka trygghet och minska risken att utsättas för brott när man tar sig till och från arbetsplatsen. Hållplatser till kollektivtrafiken kan utformas så att de går lätt att överblicka, utan skymmande buskage eller hållplats-



Foto: Carl Erik Bergold

skydd med täta väggar. Hållplatser bör inte ligga på odsliga platser där den som väntar inte är sedd av andra. Vid entréer till byggnader eller vid parkeringsplatser får inte finnas sådant som skymmer sikten, exempelvis tät vegetation.

Generella utformningsprinciper

Olika typer av miljöer har var och en sin problembild kring otrygghet, rädsla och vilka brott som faktiskt begås. Många faktorer spelar in, t.ex. platsens belägenhet i staden, hur den ligger i förhållande till andra platser och hur man kommer till den, hur och vilka som använder en plats, när på dygnet m.m. Bilden av var brott begås och var människor känner sig otrygga är således sammansatt. I en kanadensisk undersökning refererad i *Safe Cities* (Gerda R. Wekerle, Carolyn Whitzman, 1995 sid 4) svarade kvinnor på frågan vilka platser de upplever som farliga. De angav dåligt belysta platser, platser som är isolerade eller övergivna och platser där det inte finns andra människor.

Vid studier av utformningens betydelse, för känslan av trygghet respektive möjligheten att begå

brott i olika miljöer, visar sammanställningar från olika länder (Österrike, Norge, Danmark, Kanada m.fl.) på några principer som är generella för i stort sett alla miljöer. De kan sammanfattas i följande punkter:

Överblickbarhet

- Siktstråk och annan utformning som gör att platsen eller gång/cykelvägen går att överblicka.
- Gångvägssystem som är tydligt organiserat och överblickbart.
- Undvika nischer, vrår, hörn eller vegetation där det går att gömma sig.
- Entréer till platser eller hus ska kunna ses på avstånd.
- Tillräcklig och jämn belysning.

Synlighet

- Visuella samband, t. ex. mellan innerzon och ytterzon (fönster i bottenplan m.m.).
- Genomsiktighet vid entréer, hissar, trappor, passager, hållplatser, parkeringsplatser.
- Gångvägar från t. ex. parkeringsplatser, busshållplatser som är väl synliga och passerar förbi platser där aktiviteter pågår.
- Undvika utskjutande och överhängande element, indragna dör-

rar, vinklar och vrår som gör att man inte syns.

- Tillräcklig och jämn belysning (inga mörka zoner).

Orienterbarhet

- Lätt att hitta vägen.
- Tydligt organiserade gångytor och vägar.
- Siktlinjer till landmärken och identifierbara punkter och mål.
- Tydligt markerade entréer.
- Undvika oöverskådliga "fällor", t.ex. återvändsgränder, portaler eller isolerade trappor där det är svårt att hitta vägen ut.

Tillgänglighet

- Entréer, hållplatser m. m. som är lätt att hitta.
- Kunna nå målpunkter utan att behöva passera mörka passager.
- Hållplatser eller parkeringsplatser bör inte ligga långt från målpunkten, t.ex. bostaden.
- Möjlighet till alternativa vägval i situationer som känns otrygga.
- Undvika enda – möjliga – vägen, d.v.s. en väg som saknar alternativ, som kan förutsägas och som inte ger den gående något val; tunnlar, gångbroar, trappor, smala passager.

Rumsliga ansvarsförhållanden

- Tydlighet i utformningen som visar vilka ytor som är privata, halvprivata, halvoffentliga respektive offentliga.
- Rimlig storlek, eller indelning i mindre enheter, som ger möjlighet att identifiera sig med och känna ansvar för grannskapet där man bor, gör inköp eller arbetar (informell social kontroll).
- Olika typer av rumslig utformning kan skapa eller minska konflikter. Att markera allmänna och privata platser kan bidra till att minska konflikter och främja ändamålsenligt uppträdande.

Förvaltning

- Välskötta och ordnade platser och objekt visar att någon bryr sig om miljön och känns därför trygga. Föremål som ger intryck av att ha ett särskilt värde är ofta mindre vandaliserade. Skräpiga, trasiga eller klottrade platser visar brist på underhåll och att ingen bryr sig om platsen – det ger en känsla av otrygghet. Kvinnor reagerar ofta på signaler i omgivningen som kan associeras till brottslighet som t. ex. graffitti och annan klotter eller skräpig och dåligt underhållen miljö (*Safe cities*, sid 4).

Belysning

- Att själv kunna se (personlig kontroll) och att vara sedd av andra (social kontroll).
- Belysning som belyser de som går, cyklar eller vistas på en plats, inte bara trafiken.
- Inget som skymmer belysningen som buskar eller trädkronor.
- Belysningen ska vara jämn utan mörka zoner, men behöver inte vara stark.
- Belysning som inte bländar.
- Möjlighet att känna igen en person på 15 meters avstånd (*Safe Cities*, sid 29-30).
- Skötsel av belysning viktig så att byte av lampor sker så snart de gått sönder.

Livfulla platser

- En blandning av olika användningar, t.ex. kyrka, skola, daghem, snabbköp, kafé och boende samt gångvägar som passerar, gör att andra människor finns närvarande (social kontroll).
- Attraktiv utformning av en plats som får människor att vilja stanna till en stund.
- Etablera synkontakt mellan olika aktiviteter och händelser.

- Skalan har betydelse för möjligheten att känna igen, att överblicka, att bli sedd etc.

Tidsanvändningsmönster

- För att reducera brottsligheten kan man försöka etablera en så jämn användning av platsen över tiden som möjligt. Användning av platser under dagen respektive veckan beror på blandningen av funktioner, affärers, pubars och barers öppnings- och stängningstider, arbetstider, ankomster och avgångar för allmänna färdmedel, nöjen, sportarrangemang etc. En tydlig skillnad kan etableras mellan de tider när platsen används och de tider när platsen inte används. T. ex. kan platsen bevakas eller hållas låst när den inte används.

Byggnader och byggnaders närmiljö

En del av planeringen för fysisk utformning med syfte att reducera brottslighet berör den enskilda byggnaden och dess närmiljö. Många åtgärder syftar till att skapa tydliga ansvarsförhållanden och fysiska barriärer som gör det svårt för brottslingar att få tillträde till objekten och där agera ostört.

I detta kapitel diskuteras sådana utformningsfaktorer som kan ha betydelse för möjligheten att begå brott. Exempel ges från några olika länders metoder och arbetsätt för att förhindra brott, framförallt inbrott, genom utformning av byggnader och områden.

Teoretiska utgångspunkter

Jane Jacobs bok *The Death and Life of Great American Cities* behandlar i första hand gaturummet och inte den enskilda byggnaden. Men boken har haft betydelse även för resonemang om andra miljöer än gaturummet. Den lade exempelvis grunden till en förståelse för hur en

viss typ av bebyggelse kan få långtgående negativa effekter på den sociala strukturen.

För att bekräfta sina antaganden, studerade Jane Jacobs välfungerande samhällen och kom fram till att de hade vissa egenskaper gemensamt. De visade sig innehålla relativt tät bebyggelse med många blandade funktioner. De allra flesta bodde inom gångavstånd från affärer, skolor och arbetsplatser. Följden blev intensivt befolkade gator. Ett sådant mönster kan, enligt Jacobs, på ett naturligt sätt främja framväxten av en stark social struktur. Genom att många ärenden uträttas just till fots uppstår många möjligheter till kontakt mellan människor. Det medför att man som regel känner igen varandra och vet var de andra i området bor.

Om man istället för denna typ av stadsbyggnad har *the Radiant City*, (Le Corbusier 1922), som förebild för planering växer ett helt annat mönster fram för människornas rörelser i staden. Uppdelningen i en-

heter med stora skolor för sig, enorma varuhus, vidsträckta parker, arbetsplatser och bostadsområden som ligger skilda åt, minskar möjligheterna att nå målen till fots. Bilen blir en nödvändighet men ger inte samma möjligheter till sociala kontakter som en stadsstruktur som tillåter många gående.

Jane Jacobs menade att den fysiska utformningen, och de förutsättningar som den medför, har särskilt stor betydelse för barnens uppväxt. I en stad med gångavstånd mellan flertalet målpunkter får barnen tillgång till ett stort antal vuxna förebilder och de äldres beteende överförs successivt till barnen. I de storskaliga områdena är det nästan bara föräldrar, dagispersonal och lärare som utgör förebilder för barnen – antalet vuxna med möjligheter att påverka barnens utveckling blir betydligt färre.

Oscar Newman genomförde under 60-talet en rad undersökningar av brottsfrekvensen i olika typer av bostadsområden. I boken *Defensible*

space noterar han stora skillnader i brottslighet mellan olika områden trots att den sociala strukturen var ungefär densamma. Skillnaden var störst mellan läghus- och höghusområden. Fritt placerade höghus med stora öppna grönytor var de värst drabbade.

Newman kom fram till tre riskfaktorer med stor betydelse för de områden som hade störst problem; graden av anonymitet, förekomsten av ytor som är svåra att övervaka och alternativa flyktvägar för brottslingar. Av dessa tre faktorer, ansåg Newman, att anonymiteten var den viktigaste. Ju större anonymitet desto svagare social kontroll. Ju mindre ansvar de boende känner för sitt bostadsområde desto mindre omsorg är man benägen att ägna åt det.

Förutom riskfaktorerna fanns det, enligt Newman, andra faktorer i den fysiska utformningen som främjade förekomsten av brott. Överfall och skadegörelse var exempelvis vanliga i interna korridorer – som visade sig mer belastade än utvändiga loftgångar – och i undanskymda hissentréer och utvändiga gångbroar mellan husen.

Alice Coleman grundade sina slutsatser i *Utopia on Trial* på en omfattande undersökning av mer än

4 000 byggnader som hon genomförde i början av 80-talet. Undersökningen gick ut på att notera olika tecken på sociala problem såsom nedskräpning, klotter och skadegörelse och sätta dessa i relation till utformningsvariabler som hushöjd, antal lägenheter per entré, antal lägenheter per trapphus, loftgångar, interna korridorer och så vidare. Alice Coleman upptäckte att sociala och mentala spärrar mot att utföra vissa handlingar raserades, den ena efter den andra, i de stora höghusområdena. Förbudet att kasta skräp var det första som övergavs och sedan följde klotter och skadegörelse.

Coleman drog slutsatsen att det finns ett klart samband mellan utformningen och graden av social vantrivsel. Ju högre hus desto större vantrivsel. I *Utopia on Trial*, som är utplagd som en rättegång, ställs femton misstänkta utformningsfaktorer till svars för sina negativa effekter på området. I bokens sista kapitel ges ett antal rekommendationer för utformning av nya byggnader och hur befintliga byggnader kan förbättras, i syfte att minska negativa effekter ur brottsynpunkt.

En engelsk forskare som ägnat mycket intresse åt möjligheten att

genom bebyggelsens utformning minska antalet brott är Barry Poyner. 1983 publicerades hans bok *Design against crime* där han försökte väva ihop den forskning som gjorts tidigare till praktiskt användbara kunskaper för arkitekter och planerare.

Barry Poyner deltog också i utarbetandet av särskilda riktlinjer för husbyggnadsindustrin (*NHBC Guidance on how the Security of New Homes can be Improved*, 1986). Huvudsyftet med dessa riktlinjer var att säkerheten för dörrar och fönster skulle öka men de bröt också ny mark genom att understryka vikten av en områdesplanering som tog hänsyn till brottsförebyggande aspekter.

I boken *Crime free housing* (1993), som Poyner skrivit tillsammans med psykologen Barry White, redogörs för ett antal studier av villa- och radhusbebyggelse. Forskarna har försökt identifiera olika brottstyper och hur man genom omsorgsfull utformning och planering av bostadsmiljöer skulle kunna begränsa antalet brott. Resultatet av dessa studier leder i boken fram till en rad handgripliga råd om utformning av bostadsområden.

Exempel på angreppssätt och arbetsmetoder

Den kunskap och de hypoteser om bebyggelsens betydelse för brottsligheten som vuxit fram har omsatts i praktiken på lite olika sätt i olika länder. Många likheter finns, källorna är företrädesvis gemensamma, men där finns också tydliga skillnader i angreppssätten. I Europa är det främst England, Nederländerna och Danmark som arbetat på ett mer systematiskt sätt med dessa frågor.

Teknisk standard i England

I England använder man sig av en metod för utformning av byggnader där byggnadens tekniska egenskaper stäms av mot en standard (BS 8220 – *Security of buildings against crime*). Om byggnaden uppfyller ett visst antal brottsförebyggande krav erhålls en märkning. Vid ett godkännande märks såväl hus som ritningar med emblemet för *Secured By Design*.

Utgångspunkten för standarden är att många brott begås därför att objektet varit lätt åtkomligt. Polisen menar att ett användande av standarden kan förhindra många av dessa brott och kraftigt fördröja inbrottstjuvar. BS 8220 innehåller tre delar:

- Bostäder
- Kontor och butiker
- Lagerlokaler och terminaler

Varje del inleds med ett avsnitt som kallas "Generella riktlinjer" (General guidance). Här återfinns bland annat syfte, definitioner och avgränsningar mot andra standarder. I den del som behandlar bostäder framgår att syftet är att ge vägledning för sådana säkerhetsåtgärder vars mål är att förhindra att tjuvar får tillträde till bostäder och att förhindra skadegörelse. Den gäller både nya och befintliga bostäder och såväl enbostads- som flerbostadshus.

De rekommendationer som följer efter de generella riktlinjerna behandlar fönster, ytterdörrar, inglasningar och inbrottslarm. Utöver dessa delar, som går in i detalj på varje byggnadsdel, innehåller avsnittet information om de vanligaste inbrottsvägarna till en bostad och vad en övergripande strategi för att komma till rätta med inbrott bör innehålla.

I avsnittet om bostadsutformning ges vägledning för bland annat yttre belysning, förråd, hissar och placering av gasmätare. Det påpekas att husets relation till sin omgivning

ur säkerhetssynpunkt är lika viktig som husets egna säkerhetsanordningar. Bland annat sägs att det är viktigt med tydliga gränser för egendomen och att det är bra om området kring huset kan överblickas från byggnadens fönster. Gångvägar och staket ska inte kunna erbjuda skydd och gömställen för tjuvar. Både valet av buskar och placeringen har betydelse för möjligheterna att begå brott. Täta snår kan erbjuda gömställen medan taggiga buskar snarare motverkar en sådan användning.

Garage, som ligger en bit ifrån bostaden ska, om möjligt, ha dörrarna belägna så att de kan överblickas av andra boende eller gående på gatan. I standarden sägs att parkeringsplatser ska ligga så att de kan överblickas av boende och trafikanter. Alltför täta planteringar runt parkeringsplatserna som underlättar för inbrott och skadegörelse ska undvikas.

Mörker och gömställen hjälper brottslingen. I standarden påpekas att en bra belysning i sig själv inte kan skydda bostaden mot en beslutssam inbrottstjuv men att den kan förhindra vissa inbrott och minska de boendes rädsla för brott.

Vad beträffar gångvägar in i eller genom ett bostadsområde säger stan-

darden att de ska begränsas. Entréerna till byggnaderna ska vara kontrollerade, antingen genom porttelefoner, TV-övervakning eller av portvakter.

Avslutningsvis behandlas förbättringar som kan göras i redan befintliga byggnader och rekommendationer för bostadsområdets skötsel. Man betonar vikten av att området är välskött och att nedskräpning och skadegörelse snabbt åtgärdas.

Exempel ur den brittiska standarden.

BS 8220 : Part 1 : 1986
Section two

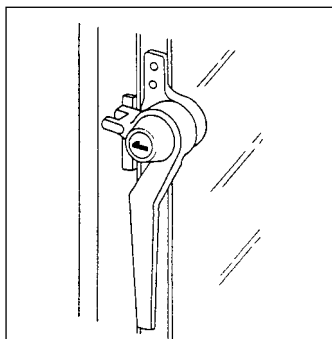

(a) Cockspur handle with cylinder lock.

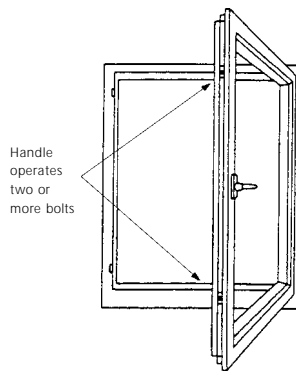

Handle operates two or more bolts

(b) Multi-point locking handle.

Figure 4. Typical key-operated fastenings supplied with windows or, where practical, fixed as replacements for the original hardware

2.5.5 Vertical sliding sash windows

2.5.5.1 *General.* An independent key-operated locking device is necessary adjunct to, or replacement for, the fastener on the meeting rails of vertically sliding sash windows.

A typical recommended key-operated locking device (locking cam catch) is shown in figure 5.

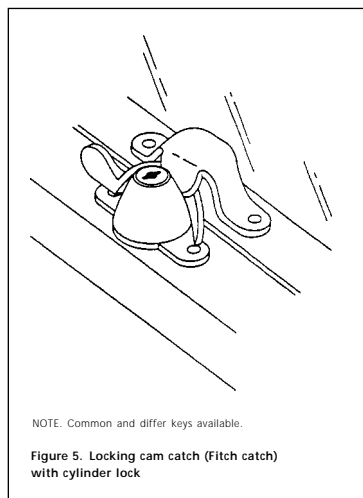

NOTE. Common and differ keys available.

Figure 5. Locking cam catch (Fitch catch) with cylinder lock

2.5.5.2 Wood frames. Figure 6 shows:

(a) the only fully secure positions for window locking stops (figure 6(a));

NOTE. Use of these positions depends on the vertical stiles of the upper sash being sufficiently wide to accommodate the locking stops.

(b) typical window locking stop: its method of fixing to the frame, and the removable key (figure 6(b));

(c) additional locking stops positioned to allow a gap of less than 100 mm for ventilation: a less secure situation (figure 6(c));

(d) secure locations for dual screws when the vertical stiles of the upper sash are too narrow to accommodate window locking stops (figure 6(d));

(e) dual screw, showing the method of fixing, a removable key and fastener (figure 6(e)).

Utformningskriterier i Nederländerna

Att brott skulle kunna förebyggas genom arkitektonisk utformning började debatteras i Nederländerna i slutet av 70-talet. Mot bakgrund av den dramatiska ökningen av antalet brott under 70- och 80-talen utarbetades en statlig strategi som kallades "Society and crime". I denna plan fastslogs tre huvudinriktningar:

- Den fysiska utformningen av städerna skulle förändras så att övervakning av brottslingar underlättades och tillfällena till brott minskade.
- Vakter skulle återinföras i alla omgivningar som på något sätt kunde förväntas utsättas för hot. Detta gällde exempelvis varuhus, allmänna kommunikationer och höghus.
- Banden mellan olika generationer skulle förstärkas genom familj, skola, fritidsaktiviteter och arbete.

Efter detta genomfördes ett flertal undersökningar av förhållandet mellan fysisk utformning, brott och rädsla för brott. I dag finns på de flesta håll lokala policydokument för hur man ska arbeta brottsföre-

byggande både med inriktning på förövarna och med fysisk utformning.

Även i Nederländerna arbetar man med säkerhetsmärkning av bostäder. Grundfilosofin för *Police Label Secured Housing* är att skapa trösklar, såväl fysiska som psykiska, som försvarar för brottslingen. Utgångspunkten är att det ofta är tillfället som gör tjuven varför man strävar efter att minska antalet lägliga tillfällen så mycket som möjligt.

Det finns en manual för arbetet med "Secured Housing" som innehåller kriterier för fysisk planering och utformning av hus för att begränsa brott. Med erfarenheterna från studier gjorda under 80-talet och 55 mönster ur Christoffer Alexanders bok *A Pattern Language* (1977) utvecklades denna manual där fem nivåer behandlas:

- Stadsplaner
- Situationsplaner
- Speciella funktioner inom bostadsområdet
- De boendes delaktighet och ansvar
- Utformning av byggnader

Christoffer Alexanders bok innehåller en rad mönster för både stadsbyggnad och utformning av

enskilda hus. I Nederländerna menar man att boken var en stor framgång när den kom men att den alltmer har fallit i glömska. Trots detta anser holländarna att mönstren fortfarande är relevanta eftersom brott och känslor av otrygghet har att göra med samspelet mellan mänskliga och omgivning. De 55 mönster som ingår i manualen har omarbetats för att passa in i den holländska byggnadstraditionen. För inte länge sedan utvecklades även en modell för förbättring och märkning av befintliga byggnader. De utformningsfaktorer som behandlas i manualen är:

- orientering av vardagsrummet
- takhöjder
- huvudingång/huvudentré
- burspråk
- ytterdörrar
- trädgårdsentréer
- fönster
- entréer till flerfamiljshus
- balkonger
- källarutrymmen
- säkerhetsbelysning
- kommunikationer och alarm
- inredning

För varje utformningsfaktor finns det angivet vilka kriterier som måste vara uppfyllda för att uppnå en miniminivå och en maximal nivå. För att bli godkänd måste 100% av minimikraven vara uppfyllda och 60% av kraven i den maximala nivån. Lyckas man uppfylla mer än dessa krav kan en bonus erhållas. Varje mönster anger vilken typ av brott de avses förhindra.

Mönster: Entré

Syfte: Att skapa en entré som är inbjudande för boende och besökande men inte för brottslingar.

Minimikrav:

- Är entrén tillräckling stor kan en separat ram med brevlåda placeras intill dörren. Genom att placera denna ram på dörrens gångjärnssida blir det omöjligt att öppna dörren genom brevinkastet. En annan lösning är att ha en fristående, stängd och låst brevlåda.
- I området nära bostädernas entré ska sikten nattetid vara sådan att vänner eller bekanta kan kännas igen på fyra meters avstånd. Genom att placera ett uttag för belysning vid fram- och baddörren kan detta krav uppfyllas.

Maximikrav:

- alla huvudentréer ska kunna ses från gatan och från bostäder på andra sidan gatan.
- alla huvudentréer skall vara tydligt markerade exempelvis med hjälp av ett skärmtak eller liknande.
- alla gasmätare ska kunna nås från utsidan.
- alla entréer skall ha utomhusbelysning som kopplats på automatiskt vid skymning.

Brott: Inbrott, skadegörelse och störningar i bostadsområdet.

Kriterier: Tillgänglighet, överblickbarhet.

Danska ingenjörsföreningens rekommendationer

Den skrift med rekommendationer för brottsförebyggande utformning som utarbetades i Danmark 1990 (*Teknisk forebyggelse av vold og hærværk*) har kommit till stånd mot bakgrund av den ökande mängden stölder och skadegörelse i Danmark. Man menar att skadegörelse, våld och stölder gör människor otrygga och kan leda till att de isolerar sig. Detta får till följd att gaturummen töms på folk och kriminaliteten får ytterligare grogrund. Utifrån antagandet att den fysiska miljön har betydelse för andelen våld och skadegörelse påbörjade den Danska Ingenjörsföreningen 1986 arbetet med rekommendationerna.

Dessa inleds med ett generellt avsnitt innehållande allmänna riktlinjer för all typ av bebyggelse. Efter detta följer speciella avsnitt för några typer av bebyggelse som är särskilt utsatta för våld och skadegörelse som bostadsområden, skolor, ungdomsinstitutioner och stadscentra.

Rekommendationerna ska inte uppfattas som normkrav utan som en vägledning för möjliga lösningar.

I inledningstexten påpekas att utformningsanvisningarna bör samordnas med sociala och kulturella insatser.

I en annan dansk skrift *Teknisk forebyggelse av inbrudskriminalitet* (1991) behandlas bland annat olika typer av kontrollsystem för entréer, larmanläggningar och belysning. Utöver generella krav på byggnaden går dessa rekommendationer i detalj in på särskilda krav för olika byggnadsdelar som dörrar och portar, fönster och fönsterrutor, galler och övriga byggnadsdelar som väggar och takkonstruktioner. Den har tre säkerhetsklasser för utförandet av varje byggnadsdel. Det är upp till byggherren och projektören att bestämma vilken säkerhetsklass som ska gälla i det enskilda fallet.

I skriftens bilagor behandlas territorialitetsprincipen, byggnadens interna bruksmönster och olika typer av barriärtekniker. En barriärteknik innebär att man på planritningen ringar in de områden som ur säkerhets- och brukssynpunkt är intressanta. Barriärerna ska förhindra olovligt tillträde till vissa områden men ska samtidigt inte framstå som

Exempel ur "Police Label Secured Housing".

orimligt avvisande för behöriga användare. Särskild uppmärksamhet riktas mot att olika byggnader har olika användningsmönster på dagen och på natten. Normen talar om fysiska barriärer som exempelvis stängsel och symboliska barriärer som exempelvis en skylt med texten "tillträde förbjudet". Barriärerna kan vara synliga (en reception) eller osynliga (intern TV-övervakning), passiva (belysning) eller aktiva (larmanläggning).

Jämförelse mellan angreppssätt och arbetsmetoder

Vid en jämförelse mellan England, Nederländerna och Danmark kan noteras att både England och Nederländerna arbetar utifrån checklistor där initiativ i första hand tas av polisen. I Danmark har rekommendationer och riktlinjer, som kan användas i utformnings- och planeringsprocessen, getts ut av det danska ingenjörsförbundet. Dessa är inte, som i England och Nederländerna, knutna till någon typ av märkning.

En skillnad mellan Secured Housing i Nederländerna och Secured by Design i England är att man i Nederländerna fokuserar mer på stadsbyggnad och planeringsprocessen.

Den holländska manualen försöker väva in ett förövarperspektiv och den är utformad så att den kan användas flexibelt beroende på förutsättningarna i varje enskilt projekt.

Olika typer av byggnader – olika typer av problem

Olika typer av byggnader utsätts för olika typer av brott. Exempelvis är villor först och främst utsatta för inbrott och stölder men inte i lika hög grad för klotter och skadegörelse. De senare är sådana typer av brott som oftare förekommer i områden med flerbostadshus.

Huvuddelen av exemplen som redovisats i detta avsnitt är hämtade från andra länder än Sverige. Detta beror främst på att inte särskilt många studier om brottsförebyggande åtgärder i byggnader och bygganders närmiljö har genomförts i Sverige.

Om man väljer att pröva den typ av utformning som visat sig fungera väl i exempelvis England, måste man vara medveten om att det inte är självklart att samma goda resultat kommer att nås i Sverige. Olika länders byggnadskultur och varierande livsmönster har betydelse för hur resultatet utfaller.

Som ett exempel kan nämnas att trädgården i England betraktas som en helt privat domän till vilken inte någon utomstående förväntas ha insyn. I Sverige däremot är det vanligt att kunna se in över häckar och stängsel till grannarnas trädgårdar. De funktionalistiska idéerna om trädgårdar innehöll tankegången att allt man hade för sig i trädgården var sådant som också kunde visas upp offentligt. Att i en sådan miljö, på engelskt vis, införa höga plank som skydd kan komma att framstå som ett avvikande och kanske underligt inslag.

Bostäder

En säker bostad och ett säkert bostadsområde är viktiga förutsättningar för att trivas i ett område. I Storstadskommitténs betänkande *Att växa bland betong och kojor* (SOU 1997:61) framkommer att våld, kriminalitet och droger oroar ungdomar i socialt utsatta stadsdelar i väsentligt högre grad än övriga ungdomar i storstäderna och i resten av landet. Storstadskommittén menar att det utbredda missnöjet med bostadsområdena i de utsatta stadsdelarna delvis kan bero på att många upplever sina bostadsområden som otrygga.

Några exempel på platser där människor kan känna sig särskilt utsatta är källare, trapphus, tvättstugor, hissar och entréer. I Ulf Malms undersökning av bostadsområdet Hjällbo i Göteborg framkom att så många som 42 procent av de tillfrågade ibland känt sig oroliga för att vistas i källaren. En bidragande orsak till att man upplever denna typ av utrymmen som otrygga kan vara att man i de flesta fall är ensam där och att de dessutom kan ligga lite avsidet. Något som är särskilt intressant i Ulf Malms undersökning är samstämmigheten om att dessa platser inger känslor av obehag.

Som vi nämnt tidigare är det ofta äldre personer som upplever otrygghet och rädsla för brott. Med tanke på att andelen äldre i befolkningen hela tiden ökar är det inte orimligt att tänka sig att åtgärder för att göra hemmen säkrare kommer att bli mer efterfrågade i framtiden. I takt med en allmänt ökad levnadsstandard har också värdet av det som finns att stjäla i en bostad blivit högre. Det kan ytterligare öka efterfrågan på olika säkerhetsåtgärder.

Av statistiken kan utläsas att den vanligaste typen av brott i bostadsbebyggelse är tillgreppsbrotten, d.v.s. att saker stjäls ur bostaden. Ungefär

en tredjedel av antalet anmälda inbrott under 1997 skedde i bostadsbebyggelse. Utöver inbrott i själva bostaden inräknas här även inbrott på vind och i källare. Av de ca 18 000 inbrott i bostäder som anmäldes 1997 begicks närmare 11 000 i villa- och radhusbebyggelse (*Anmälda brott i hela landet, preliminär statistik*, BRÅ, 1997). Andelen inbrott på vind och i källare uppgick under samma period till ca 29 000. Källare och vindutrymmen är alltså särskilt sårbara platser.

Stöld ur och från motordrivet fordon är ungefär dubbelt så vanligt som stöld av hela bilen. I december 1997 hade ca 66 000 bilstöder anmälts mot ca 151 000 stöder ur och från motordrivna fordon (oftast bilar). Av den centrala statistiken går det idag inte att utläsa var dessa biltillgrepp och stöder ur bilar vanligen begås. I närpolisens databaser kan man dock, enligt deras egen uppgift, utläsa det antal brott som begåtts exempelvis vid en speciell gata eller parkeringsplats. Kunskapen om vilka miljöer som är särskilt utsatta är alltså relativt lättillgänglig.

Villa- och radhusbebyggelse

I polisens informationsmaterial *Ökad trygghet steg för steg* sägs att de flesta bostadsinbrott är tillfällighetsbrott som ofta görs av alkohol- eller narkotikapåverkade personer. Tjuven väljer bostäder där det är lätt att bryta sig in och arbeta ostört. "Godkända läs, dörrar, galler och gallergrindar försvarar för tjuven. Med bra belysning och god insyn ges tydliga signaler att det är svårt att bryta sig in utan att bli upptäckt. Detta utgör grunden för ett bra inbrottskydd. Inbrottet blir för besvärligt."

Polisen menar att ökad trygghet kan uppnås genom att arbeta i tre steg:

1. Utbyggd samverkan mellan grannar, polis och försäkringsbolag.
2. Ökad användning av rätta läs och andra mekaniska inbrottskydd samt märkning av värdesaker.
3. Bättre kunskap om och användning av inbrottslarm.

Mekaniskt stöldskydd

Steg två, som behandlar mekaniska inbrottsskydd, innehåller förslag på hur man kan arbeta. Det är nödvändigt att först göra en analys av befintligt skydd, för att hitta bostadens svagaste punkter. Sedan följer en rad förslag på hur det mekaniska inbrottsskyddet kan förbättras.

De vanligaste inbrottsvägarna i en markbostad är:

- A terrass-/altandörrar och intilliggande fönster samt grovköksdörr mot baksida,
- B öppningsbara fönster mot baksida,
- C entrédörr (normalt eftersträvar tjuven att föra ut stöldgodset denna väg),
- D öppningsbara fönster mot framsida,
- E förrädsdörren (har förrådet eller garaget förbindelse till en bostadsdel utgör denna en stor risk).

Enligt polisen sker 90 procent av inbrotten genom balkong- och terrassdörrar. Det kan bero på att de flesta balkong- och terrassdörrar har glasrutor och ofta ligger insynskyddade. En åtgärd som kan vidtas är att installera en säkerhetsspanjolett med förstärkningsbeslag eller ett s.k. hakregellås. Äldre fönsterdörrar kan förstärkas med 1 mm tjock stålplåt i den täckta delen. Man kan också byta till en inbrottsskyddad fönsterdörr som provats av Svenska Stöldskyddsföreningen och intygats eller certifierats av Svensk Brand- och säkerhetscertifiering. Ett annat

alternativ är att montera en läsbar gallergrind innanför dörren.

Fönster som måste kunna öppnas kan förses med godkända fönsterlås eller andra reglingsbeslag och hänglås. Äldre fönster har ibland rutor som går att lyfta ur. Sådana fönster kan förses med någon typ av godkänd glasrutesäkring. Källarfönster kan förses med fönsterlås eller fönsterregling. Ett annat skydd är att montera galler. Det är naturligtvis alltid en fördel att välja produkter som har intyg eller är certifierade.

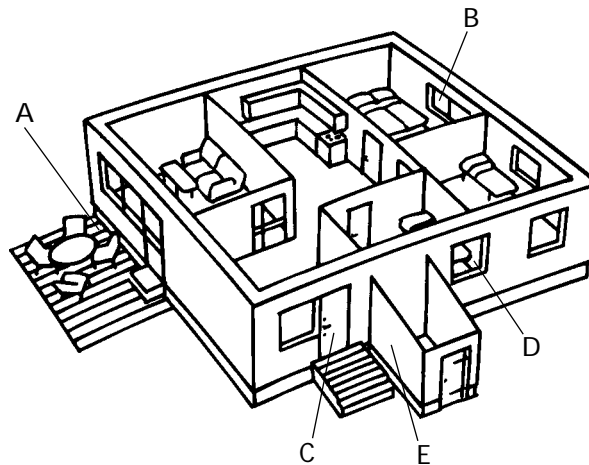

De vanligaste inbrottsvägarna, (ur Polisens manifest/Svenska stöldskyddsföreningen).

Larm är ett komplement till andra förebyggande skyddsåtgärder. Larmet i sig försvårar inte direkt inbrottet men det kan avstyra ett inbrottsförsök genom att det skrämmer tjuven så att försöket avbryts. I princip finns det två typer av larm. Det ena är ett centrallarm kopplat till en larmcentral med vilken det finns ett avtal om åtgärder vid larm. Det andra är ett lokallarm som endast väcker omgivningens uppmärksamhet.

I tidigare kapitel har vi redogjort för att antalet inbrott i bostäder har ökat under senare år men också att känslan av otrygghet rent allmänt har ökat. En effekt av att människor känner sig mer otrygga och utsatta i sin bostad kan leda till att läs- och larmtillverkare får lättare att argumentera för och sälja kompletterande säkerhetsutrustning till byggnaderna. Nycklar till fönster, bultar och extra läs kan föras fram som en snabb väg till ett säkrare hus. Ett visst mått av mekaniskt stöldskydd fyller naturligtvis sin funktion men det är inte helt klarlagt att ett sådant skydd är den åtgärd som har störst effekt för att förhindra brott.

Försäkringsbolagen kräver som regel att ytterdörren ska vara låst men utan att ställa specifika krav på

låset i sig. Skulle man av någon anledning glömma att låsa eller råka lämna ett fönster öppet när man lämnar bostaden medför det inte att man blir helt ersättningslös. Ersättningen kan dock bli nedsatt, vanligtvis med ca 25 - 30 procent beroende på omständigheterna. Extra läs och galler kan innebära en lägre självrisk men det är först när man kommer upp i riktigt höga lösöresbelopp för hemförsäkringen som det börjar bli aktuellt att ställa ökade krav på läs och beslag (Konsumenternas försäkringsbyrå).

De engelska forskarna Poyner och Webb (*Crime free housing*, 1991) menar att när brottslingen verkligen får en chans spelar det inte så stor roll hur många och avancerade läs man har. En målmedveten tjuv kommer alltid att kunna ta sig förbi den typen av säkerhetsåtgärder.

Poyner och Webb har funnit att hus bara behöver en rimlig grad av läs förutsatt att planeringen och utformningen av bostadsområdet i övrigt är gjord i syfte att reducera brottslighet. Anledningen till detta är att tjuven väljer sitt objekt i ett tidigt stadium då det inte är möjligt för denne att skaffa sig en uppfattning om typen av läs eller de larm som huset är utrustat med. De flesta

tjuvar som intervjuats säger med viss självkänsla att de kan klara av i stort sett alla läs. Dessa slutsatser bekräftas av Svenska Stöldskyddsföreningen som menar att man inte enbart kan fokusera på det mekaniska stöldskyddet.

Även om det bekräftas från flera håll att läs och larm inte kan klara alla typer av inbrott är ändå det mekaniska stöldskyddet en viktig faktor när byggnaden ses över i brottspreventivt syfte. Ett hus blir inte säkrare än dess svagaste punkt varför det är viktigt att alla detaljer och möjliga inbrottsvägar granskas. Den brittiska standarden, Secured by Design, ställer krav både på dörren, karmen och låset. Det holländska Secured Housing ställer krav på att entrédörren ska vara testad och godkänd av ett certifierat testorgan. I Sverige har vi polisens och Svenska Stöldskyddsföreningens rekommendationer för att åstadkomma inbrottssäkrare hus.

Belysning

Belysning är en åtgärd som kan bidra till att brottslingen blir synlig i sin gärning och på så vis förhindra att ett brott äger rum. Exempel på detta är väl upplysta entréer eller utomhusbelysning som tänds via en

rörelsedetektor. I båda fallen förhindras inbrottstjuven att agera osedd. I och med att brottslingen får svårare för att gömma sig understödjer belysningen de positiva effekter som ökad synlighet och överblickbarhet har.

I den danska ingenjörsföreningens rekommendationer framhålls belysningens kompletterande roll till andra åtgärder. Man poängterar att belysningen främst förhindrar att brott äger rum i skydd av mörkret och att väl upplysta platser minskar känslor av obehag. Rekommendationerna behandlar belysningsstyrka, belysning utanför och av byggnader, belysning av inhängnade områden, inomhusbelysning, elinstallationer, armaturer och ljuskällor.

Husets och rummets orientering

I den studie som Poyner och Webb genomförde i Northampton 1985 (*Crime free housing*) visade sig de hus som låg mitt emot varandra vid en gata löpa mindre risk för inbrott. Om flera hus grupperas längs gatan, med fönster som vetter mot varandra, menar Poyner att effekten av den gemensamma övervakningen blir effektivare. I den här miljön finns det många personer som kan iakttä vem som rör sig i området. På detta sätt kan ömsesidig övervak-

ning byggas in i ett bostadsområde utan att någon formell organisation krävs för att bedriva den. För att detta ska fungera bra, säger Poyner, bör framsidan inte vara skyddad av stängsel, murar eller tät vegetation som kan erbjuda bra gömställen. Det negativa med alltför frodiga buskage tas upp både i den engelska standarden och i de danska rekommendationerna. Dessa platser blir ofta bra gömställen för brottslingar.

I den holländska manualen Secured Housing behandlas bostadsrummets orientering. Ett av kriterierna är att vardagsrummet ska tillåta överblick över det offentliga utrymmet på husets framsida. Rummet måste inte ligga på framsidan även om man anser att detta är den bästa lösningen. Öppna samband mellan rummen eller glasväggar, kan vara lösningar där samma syfte uppnås.

Figure 11.1 Houses should face each other across the street.

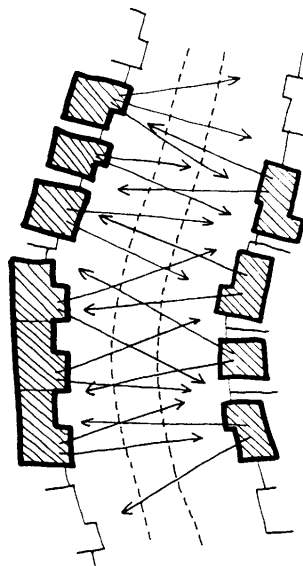

Biluppställningsplatser

I studien i Northampton (*Crime free Housing*, 1991) framkom att en del områden var särskilt utsatta för bilstölder. Vid närmare granskning av områdenas utformning visade det sig att andelen stulna bilar kunde relateras till parkeringarnas utformning och deras läge.

De hus som hade en egen uppfart framför huset och som hade fönster som vette mot den parkerade bilen var mindre utsatta för stölder. Det visade sig också att förekomsten av garage på tomten hade viss betydelse men den framstod inte som den viktigaste faktorn för att förebygga bilstölder. Det viktiga var att undvika att parkera på gatan eller på kommunala parkeringar som låg en bit bort från huset, utom synhåll för själva bebyggelsen.

Även om garage inte är nödvändiga för att skydda bilar från stöld erbjuder de ändå en relativt säker förvaring för cyklar, motorcyklar, verktyg och trädgårdsredskap. I Northamptonstudien visade det sig vara betydelsefullt att garaget var beläget nära huset. Helst skulle det ligga indraget, åtminstone en bil-längd ifrån vägbanan, för att förhindra stölder när garagedörrarna stod öppna. Poyner menar att det finns

tydliga bevis för att det då bara krävs ett minimum av lås för att innehållet i garaget ska vara säkert.

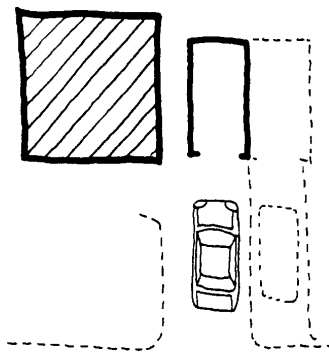

Figure 11.7 Garages next to the front of houses.

Trädgård, förgård och tomtgränser

Poyner och Webb framhåller vikten av en skyddad trädgård vid sidan om eller bakom huset, som bara nås via överblickbara passager. Tillträde kan ske via en grind på framsidan som kan låsas på insidan.

Om huvudentrén ligger på lite avstånd från gatan ökar möjligheterna att övervaka entrén och sidoingångarna. Poyner och Webb, liksom Alice Coleman, menar att avståndet mellan entrén och gatan är av stor betydelse. Det markerar var de boendes halvprivata sfär börjar.

Alice Coleman bedömer att detta avstånd bör vara mellan tre och fem meter.

Något som forskarna är ense om är att bakgator och gångvägar bakom husen gör det lättare för inbrottstjuvar att närma sig byggnaden osedda. För att undvika sådana gångvägar kan trädgårdarna läggas rygg mot rygg och sida mot sida med granträdgårdarna.

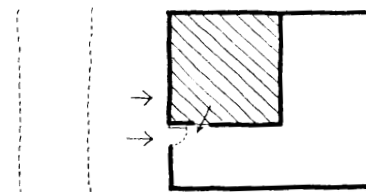

Figure 11.3 A secure yard or garden at the side or back of the house accessible at the front.

Vägar och gångstråk

Poyner och Webb kom fram till att vägar som går in i ett bostadsområde bör vara så väl övervakade som möjligt av de som bor i husen längs vägen. Husen ska helst vända sig mot vägen med så många fönster som möjligt. Ett sätt är att låta flera hus ligga i grupp runt själva entrén till området. Husen bör då vända sig mot den korta vägsträcka som ligger precis innanför infarten till området.

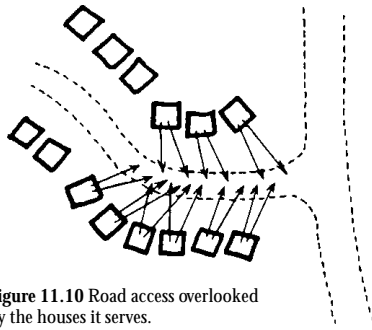

Figure 11.10 Road access overlooked by the houses it serves.

Många gångvägar genom ett bostadsområde underlättar för tjuvar att undersöka det. Det ger dem möjlighet att vandra fritt i området och rekognosera utan att väcka uppmärksamhet. Vanligtvis behöver brottslingen göra en förhandskontroll för att undersöka lämpliga hus att göra inbrott i. Genom att minska antalet ingångar till bostadsområdet skär man också ner möjligheterna för brottslingen att rekognosera ifred.

Alla som rör sig i ett område är naturligtvis inte ute efter att begå brott. För dem som är på väg hem, från exempelvis en busshållplats, är det viktigt att kunna känna sig trygga. Gångvägar som är förlagda intill bebyggelsen, så att den gående känner att det är lätt att få kontakt med andra människor, kan bidra till en större känsla av trygghet.

Flerbostadshus

I Johan Rådbergs bok *Drömmen om atlantångaren*, 1997, beskrivs utvecklingen av de stora höghusområden som byggdes i Sverige och Europa under efterkrigstiden. Johan Rådberg menar: "Så länge man byggde höghus för en burgen medelklass, som hade råd att avlöna portvakter, fastighetsskötare och annat tjänstefolk, så länge verkade allt vara i sin ordning. Det var efter andra världskriget, när man började bygga stora anonyma höghusområden för låginkomsthushåll, som problemen visade sig" (sid 32).

I beskrivningen av det svenska miljonprogrammet säger Rådberg följande: "Miljonprogrammet måste i all hast avvecklas bara fem år efter riksdagsbeslutet 1967. I början av 1972 stod mer än 20 000 nya lägenheter outhyrda i nyproduktionen i landet och antalet bara ökade månad för månad...Det märkligaste är kanske att planerarna var så oförberedda på denna utveckling" (sid 72 och 74). Planerarna hade förvisso räknat med att det skulle uppstå tomma lägenheter men var övertygade om att detta inte skulle inträffa i de nyproducerade områdena.

Enligt Johan Rådberg kunde denna utveckling ha förutsetts mot

bakgrund av de bostadsundersökningar som gjordes i slutet av 40-talet. Där framkom det att höghus i förorten var den minst attraktiva hustypen, den kom långt efter låga flerbostadshus och småhus. Även senare gjorda undersökningar, exempelvis Storstadsutredningen 1989, har visat att många av miljonprogramsområdena betraktas som de minst attraktiva bostadsområdena i storstäderna (*Rika möjligheter – hårda villkor*: SOU 1990:36).

Storstadsutredningen fann att de miljonprogramsområden som hade utvecklats till problemområden ofta hyste mer än ett enstaka problem. Utöver en stor andel låginkomsthushåll förekommer också mycket skadegörelse, en stor andel sociala ingripanden och hög omflyttning. I vissa fall kan dessa problem samverka och skapa en nedåtgående spiral. Om den sociala stabiliteten i ett område blir sämre och underhållet minskar ökar missnöjet hos de som bor kvar. Resursstarkare hushåll väljer att flytta och hushåll med lägre ekonomiska tillgångar flyttar in. Området kan få dåligt rykte.

I Storstadsutredningen framkom att de boende i miljonprogramsområdena i högre grad än på annat håll var missnöjda med sin boendemiljö.

De kände oftare oro, främlingskap och rädsla och de hade förhållandevis dålig kontakt med sina grannar. Uppsatserna i boken *Miljö för livet* (Boverket 1991) av bland andra Johan Cullberg, Odd Steffen Dalgard och Göran Carlsson visar att de boende i många höghusområden inte bara visade tecken på missnöje med sitt boende utan även sådana symptom på psykisk ohälsa som skulle kunna kopplas till boendet.

I Storstadskommitténs slutbetänkande (*Tre städer*. SOU 1998:25) framförs en något mer nyanserad bild på de boendes inställning till bostadsområdena i de utsatta stadsdelarna. Där sägs att "folk i gemen trivs i de utsatta stadsdelarna, även om missnöjet med bostaden och bostadsområdet är störst i dessa stadsdelar... ungdomar tycker att deras bostadsområden borde snyggas upp både vad gäller gårdar, parker och hus. De förnyelseprojekt som pågår i flera utsatta stadsdelar och där de boende deltar visar också att fysisk upprustning är ett ofta framfört önskemål" (sid 82).

Vad kan då problemen i höghusområdena bero på? En hypotes som förs fram av Göran Carlsson i *Miljö för livet* är att människan under århundraden levt i mindre grupper

om ca 20 - 100 medlemmar. Vår arvsmassa har under miljontals år utvecklats så att vårt beteende ska gynna den lilla gruppen närmast oss. Ur den synvinkeln har människan dåliga förutsättningar att känna gemenskap med en alltför stor grupp av boende.

Alice Coleman gick så långt i *Utopia on Trial* att hon rangordnade olika utformningsfaktorer efter deras möjliga betydelse för uppkomsten av bl. a. nedskräpning, klotter och skadegörelse i ett område. Hon menade att detta var tecken på social instabilitet som i sin tur kunde ge upphov till brott.

Byggnademas utformning

Tidigare har nämnts att känslan av anonymitet är en faktor av betydelse för brottsligheten i ett område. Flera olika utformningsfaktorer kan påverka i vilken utsträckning anonymiteten förstärks eller försvagas. Exempelvis kan varje byggnad, genom sitt karaktäristiska utseende, bidra till att skilja ut det från omgivningen och ge de boende möjlighet att identifiera sig. På samma sätt bidrar en mängd byggnader med lik-

artat utseende till att göra den enskilda byggnaden mer anonym.

Antal bostäder i samma byggnad

I *Utopia on Trial* påpekas att storleken på byggnaden är en av de viktigaste utformningsfaktorerna när det gäller förekomsten av brott. Tecken på förfall som nedskräpning, klotter, skadegörelse och förekomsten av urin och fekalier i trappuppgångar ökade markant med antalet våningar i byggnaden.

Mot detta skulle kunna invändas att det förefaller naturligt att mängden



En trappa med identitet.

Foto: Pia Lindgren

skräp och klotter ökar med det större antalet människor som ryms i stora byggnader. Men relationen mellan antalet boende och graden av nedskräpning och skadegörelse var, i den studie som ligger till grund för slutsatserna i *Utopia och Trial*, inte linjär. De stora husen visade upp en markant högre grad av förslumning än vad som kunde motiveras av antalet boende.

Antal bostäder med samma huvudentré

Ju fler bostäder som kan nås via en och samma huvudentré desto sämre blir möjligheterna att känna igen sina grannar och veta var de bor – anonymiteten ökar. Loftgångar i enskilda byggnader och mellan olika byggnader ökar avsevärt antalet bostäder anknutna till varje entré. Ett radikalt sätt att minska antalet näbara bostäder är att helt enkelt riva loftgångarna och istället bygga nya trapphus där så behövs.

Ett annat sätt att minska antalet bostäder per huvudentré är att skapa egna entréer för de lägenheter som ligger i bottenvåningen. I *Utopia on Trial* påpekas att det för bostäderna i bottenvåningen behövs ett halvprivat utrymme framför entrédörren för att denna utformning ska fungera brottsförebyggande.

I den holländska Secured Housing finns rekommendationer för lämpligt antal bostäder med gemensam entré. Man föreslår att det till varje entré inte ska kopplas fler än tio bostäder.

Entréns utformning och läge

I *Utopia on Trial* redogörs för en studie utförd av Celia Redknapp. Hon har funnit att då entrén till en byggnad är utformad utan någon dörr ökar mängden skräp, grafitti och skadegörelse radikalt. Den stängda dörren förefaller vara en stark barriär mot brott och mot ovälkömda besök.

Oscar Newman jämförde tre olika lägen för entrén; en där entrén låg jäms med gatan, en där den var indragen och en där den vände sig in mot gården. Newman menade att det bästa läget var ute vid gatan och det sämsta var den med entrén inne på gården, dold för förbipasserande. Alice Coleman ansåg dock att bevisen för detta inte var entydiga. För att motverka skadegörelse fann hon att det var bäst med entréer som låg ute vid gatan och sämst med sådana inne på gården. För att motverka andra brott än skadegörelse var det bättre med en entré som låg något indragen.

I bostadsområdet Egebjergård utanför Köpenhamn finns exempel på entréer där det är mycket lätt att gömma sig. Dessa entréer ligger indragna i huslivet. Med den vinkel som en betraktare har, i exempelvis ett loftgångshus, behöver det utrymme som är indraget inte vara stort för att en person som befinner sig där ska försvinna ur synfältet.

Både i de danska rekommendationerna och det holländska Secured Housing framhålls att en uppglasad entré är bättre ur utformningssynpunkt eftersom den ger möjlighet



Foto: Pia Lindgren

att överblicka både in- och utsidan av entrén. Genom en omsorgsfull utformning av entrén kan också identiteten och tillhörigheten förstärkas. Med en bänk utanför entrén kan möjligheterna att knyta sociala kontakter underlättas.

Porttelefoner kan förefalla vara ett snabbt och enkelt sätt att begränsa möjligheterna för oönskade personer att få tillträde till en byggnad. Så länge koden inte är spridd i någon större krets, och om den byts ut med jämna mellanrum, kan detta fungera. Polisen har dock påpekat



Foto: Pia Lindgren

att koderna till porttelefonerna har en tendens att sprida sig mycket snabbt bland brottslingar.

Antal våningar i byggnaden

Vid en utvärdering av The Delft Checklist i Nederländerna kunde inte det direkta sambandet mellan höjden på byggnaderna och antalet brott säkerställas. Skadegörelse var förvisso vanligare i de höga husens entréer men antalet inbrott var inte högre än i andra områden. Man gör antagandet att Newman och Coleman kan ha rätt i sina hypoteser om de höga husens negativa inverkan men att andra faktorer kan ha minst lika stor inverkan. Exempelvis kan dålig överblickbarhet, väggar utan fönster, dåliga lås och sammansättningen av boende till slut vara avgörande för hur brottsbelastat ett område blir (*Environmental design and crime prevention in the Netherlands*, Theo JM van der Voordt, 1997).

Entrébänk i Husby.

Alice Coleman är emellertid övertygad om att antalet våningar i byggnaden är en sådan utformningsfaktor som har negativ effekt på graden av bl. a. nedskräpning och skadegörelse. I hennes rapport medges att det är en ovanlig åtgärd att plocka bort de översta våningarna på en byggnad men hon föreslår likväl ett sådant tillvägagångssätt i de fall det är aktuellt att vidta åtgärder.

I Sverige finns ett sådant exempel på Stjärnbildsgatan i stadsdelen Bergsjön i Göteborg. Där beslöt man 1985 att riva de översta våningarna och omvandla lammellhusen till tvåvånings radhus. Exemplet är intressant eftersom det, enligt Johan Rådberg (*Drömmen om atlantångaren*, 1997), är ett av få problemområden där man lyckats genomföra förändringar som medfört en långsiktigt positiv utveckling. Detta kan ställas mot sådana genomgripande "turn-around"-ombyggnader som genomförts på flera andra håll och där man inte erhållit de goda långsiktiga effekter som kunnat iaktas på Stjärnbildsgatan.

Rumslig organisation

Oscar Newman menade att grupperingen av hus kan påverka antalet brott i ett område. Höga hus placerade som "hus i park" har inga tydliga gränser mellan tomterna. Detta gör det svårt för de boende att känna att det finns grönytor som "tillhör" dem och som de därför kan känna ett större ansvar för. Innehåller området också obevakade parkvägar blir det nästan omöjligt att skilja mellan boende i området och främlingar. Detta minskar i sin

tur möjligheterna till social kontroll. Newman förespråkar, i linje med territorialitetsprincipen, att marken runt byggnaderna delas in i halvprivata och halvvoffentliga rum. I boken *Design guidelines for creating defensible space*, som kom ut tre år efter *Defensible space*, ger Newman en utförlig beskrivning med många illustrationer till hur byggnaderna bör organiseras för att uppnå största möjliga tillhörighetskänsla för de boende (Oscar Newman, 1975).

Alice Coleman ställer i *Utopia on Trial* frågan om det finns alternativa användningsätt för den odefinierade mark som ligger mellan byggnaderna. Hon menar att man där kan bygga lägre hus och/eller försöka införa aktiviteter som tidigare saknats i området. En del av marken mellan husen skulle kunna omvandlas till trädgårdar för de boende.

I Colemans undersökning ledde ett ökat antal byggnader per tomt till ökad nedskräpning, klotter etc. Därav drar hon slutsatsen att det är bättre med ett hus per tomt än med flera.

Enligt både Coleman och de danska rekommendationerna är det bättre om antalet ingångar till tomten är begränsat. Ju fler entréer till en tomt desto större är risken att den används som genväg av de som inte bor där. Genom detta ökar antalet främlingar på tomten och möjligheterna till social kontroll minskar.



Foto: Pia Lindgren

Storskalig bebyggelse i Alby.

Fönster

I de danska rekommendationerna påpekas att överblickbarheten från fönster över entréer, tillfartsvägar och närlekplatser är viktiga för att underlätta den informella sociala kontrollen. Där förslås fönster med lägre bröstning i våningarna högre upp, i de rum där detta är möjligt. Även burspråk, menar man, är ett bra alternativ om man vill förbättra överblickbarheten.

I den holländska Secured Housing sägs balkonger vara bra därför att de förbättrar kontakten mellan gatan och lägenheterna längre upp i byggnaden. Det som bör uppmärksammas är att balkongen inte ska ge klättringsmöjligheter eller begränsa överblickbarheten.

Källare

Enligt den holländska Secured Housing ska källare helst inte byggas mer än 1,5 meter under marknivå och i de danska rekommendationerna sägs att för den del av källaren som ligger ovan mark bör det finnas fönster för att inte byggnaderna ska få helt stängda bottenvåningar. Vidare sägs i den holländska manualen att det är bra om varje källarentré inte har fler än tio bostäder kopplade till sig. Källaren kan gärna ha direkt-

kontakt med interna trappor så att gångavståndet från bostaden till källaren blir så kort som möjligt.

Lekplatser

Oscar Newman menar att lekplatser kan användas som tillhörighetskapande element och som en sorts barriärer. Lekplatser för förskolebarn bör ligga närmast entréerna medan lekplatser för de äldre barnen kan ligga lite längre ifrån. Även om avståndet från entréerna ökar poängterar Newman att alla sorters lekplatser bör ligga inom ett område som begränsas av bostadshusen. Det är viktigt att det är tydligt till vilka bostäder lekplatserna hör.

Alice Coleman är emellertid mer negativ till lekplatser inom bostadsområdet. Hon hävdar att det är bättre att den gemensamma ytan i stället förvandlas till halvprivata trädgårdar. Stora lekplatser för alla åldrar, menar Coleman, kan förläggas till parker utanför själva tomten eller bostadsområdet.

Det har inte i Sverige kunnat påvisas att lekplatsernas läge eller utformning skulle ha något nämnvärt inflytande på graden av brottslighet i ett område. Allmänt kan sägas att lekplatser i Sverige oftast placeras enligt Newmans principer.

Parkeringsplatser

Vad gäller parkeringsplatser verkar det råda enighet mellan de engelska, holländska och danska rekommendationerna. De ska vara belägna så att de kan överblickas av andra boende och trafikanter, vara väl upplysta och inte inbäddade i hög och frodig grönska som hindrar insyn. Även om det är ont om svenska studier som bekräftar detta, har det vid samtal med svenska poliser framkommit att detta stämmer väl överens med deras erfarenheter av inbrott i och stöld av bilar.

I Helsingborg finns ett antal parkeringsplatser förlagda invid de stora infartsvägarna till bostadsområdena Adolfsberg och Dalhem. De är utformade så att det ytterst ligger garage och öppna parkeringsplatser i mitten. Eftersom de öppna parkeringsplatserna ligger skymda av garagen är det näst intill omöjligt för någon att se vad som händer där. Dessa parkeringsplatser har också fler antal inbrott i bilar än på andra håll i Helsingborg.

Skyltning

I de danska rekommendationerna påpekas att tydlig skyltning av namn på de boende och på funktioner i byggnaden kan bidra till att tydliggöra ansvarsförhållanden. I större byggnader kan tillhörigheten ytterligare understrykas genom att upplysningar om en kontaktperson sätts ut. Detta kan vara av betydelse om exempelvis fastighetsskötaren snabbt vill få information om utförd skadegörelse. Tydlig information om vart man då ska vända sig för att meddela detta kan bidra till att skadegörelsen fortare blir åtgärdad.

Andra byggnader

Utöver bostadshus är naturligtvis andra typer av byggnader också utsatta för inbrott och skadegörelse. I detta avsnitt ges några exempel på sådana byggnader och hur de kan skyddas.

I Försäkringsförbundets publikation *RUS 200*, finns regler för mekaniskt inbrottskydd. Där återges villkor för i första hand affärs- och företagsförsäkringar. Dessa anvisningar är tillämpliga även för kontorslokaler och butiker. Det är frivilligt för försäkringsbolagen att följa anvisningarna.

I inledningen till *RUS 200* står det att ”ett bra inbrottskydd skall inte bara försvåra inbrott utan också försvåra bortförandet av stöldgods samt avskräcka från inbrottsförsök. Inget inbrottskydd är fullkomligt, men ju svårare det är att fullborda ett inbrott desto större är möjligheten att förövaren misslyckas eller blir upptäckt.”

Kraven på inbrottskydd är indelade i tre skyddsklasser där skyddsklass 1 är den lägsta och skyddsklass 3 den högsta. Kraven kan variera mellan olika försäkringsbolag, varför innehållet i *RUS 200* ska ses som exempel på hur föreskriven skyddsnivå kan uppnås.

Många gånger är det ett krav att använda konstruktioner och produkter som uppfyller givna normer och som är provade och godkända av Försäkringsförbundet eller av ett certifieringsorgan. I avsnitt 3 av *RUS 200* redogörs för godkännanden, svenska standarder, normer och branschriktlinjer till vilka reglerna hänvisar.

Avsnitt 4 i *RUS 200* innehåller beskrivningar av och krav på hur väggar, golv, tak, dörrar, fönster, lås och beslag, inkrypningskydd, jalousier och stängsel ska vara utförda.



Foto: Pia Lindgren

Parkeringsplats i Helsingborg.

Butiker

För kvartersbutiker som har öppet sent och där det förekommer ensamarbete, finns risk för rån. För att motverka detta kan, enligt rekommendationerna i den kanadensiska boken *Safe cities*, dörren hållas låst och endast öppnas efter påringning, den kan videoövervakas och fönstren kan förses med galler (*Safe Cities*, Gerda Werkele, Carolyn Whitzman, 1995).

Detta kan minska möjligheterna till brott men det är knappast sådana åtgärder som minskar *rädslan* för brott, snarare tvärtom. Rädslan för brott kan istället förstärkas genom att det blir uppenbart att det finns ett hot mot butiken. Genom att i stället se till att butiken är väl upplyst och förlägga kassan till en plats som är väl synlig utifrån, skulle säkerheten kunna förbättras utan att rädslan för brott förstärks.

Sjukhus

Ett sjukhus kan liknas vid en stad i miniatyr. Här rör sig många människor som inte är bekanta med varandra, både personal, patienter och besökande. Här finns allmänna kommunikationsstråk, kiosker, apotek och matställen. Det är vanligt med stölder på sjukhus men där finns

också andra problem. Långa underjordiska kulvertar där man rör sig så gott som ensam kan vara obehagliga. Enligt Tora Friberg, forskare i Lund, vågade kvinnor anställda på ett sjukhus inte gå och hämta sin bil på parkeringsplatsen när de hade slutat sitt arbete sent på kvällen. Istället tog dessa kvinnor taxi hem eller bad någon komma och hämta dem.

Skolbyggnader

I boken *Safe Cities* framhålls att många skolbyggnader ligger avskilda från annan bebyggelse och blir helt öde vissa timmar på dygnet. Författarna menar att det vore bra om det fanns möjlighet att se in på skolgården från den omgivande bebyggelsen. De menar också att man kan försöka införa andra aktiviteter på skolgården, såsom bouleplaner eller små trädgårdar, för att skapa liv och aktivitet i området även efter det att skolan stängt.

En annan åtgärd, som förs fram i *Safe Cities*, är att hägna in hela området och sätta upp skyltar om att de som vistas därinne efter stängningsdags blir bötfällda. Belysningen kan också ses över i syfte att undvika stora mörkklagda ytor.

I de danska rekommendationerna framhålls vikten av att sätta en bra

skolgård och barnens trivsel i främsta rummet, även när åtgärder mot skadegörelse måste vidtas. I Danmark har man funnit att det förekommer mer skadegörelse på stora skolor än på små. I de danska rekommendationerna förordar man därför mindre enheter men menar också att det är bra om skolan kan fungera som ett lokalcenter i området, med många aktiviteter vid olika tider på dygnet.

Det finns särskilda påpekanden i de danska rekommendationerna om att skolor och idrottsanläggningar bör ha så få ingångar som möjligt och att dessa ska vara väl synliga från kringliggande vägar och bostäder. Skolor och institutioner med flera självständiga byggnader bör grupperas på ett överskådligt sätt med ingångarna vända mot ett gemensamt entréområde. Fasader som vetter mot gångvägar, gator eller lek- och idrottsområden bör ha en plantering närmast byggnaden. Planteringen syftar till att göra det svårt att komma nära fasaden. En bredd på 1,5 till 3 meter rekommenderas.

Det påpekas också att reception och administrativa lokaler bör placeras och utformas så att de ligger med uppsikt över huvudentrén.

Bostadsområden

I regeringens nationella brottsförebyggande program är en av utgångspunkterna att "brottslighetens orsaker måste angripas lokalt, där problemen finns." (*Allas vårt ansvar*; sid. 5). Det kan vara hemmet, bostadsområdet, arbetsplatsen, fritidsmiljön etc. Detta kapitel tar upp brottsförebyggande arbete i bostadsområden.

Urbaniseringen, det ökade avståndet mellan boende och arbete samt människors ökade rörlighet har medfört att den informella sociala kontrollen har minskat. Antalet "vakande ögon" – som av omtanke håller uppsikt över närmiljön – har blivit färre. Exempelvis har portvakter och fastighetsskötare ersatts av porttelefoner och telefonnummer till fastighetsservice. Regeringen anser därför, i sitt program, att brottsförebyggande och allmänt trygghetsskapande effekter vid planering av boendemiljöer bör få större betydelse än hittills. Genom att planera för närhet, synlighet och delaktighet i den lokala miljön kan brottsligheten minska och tryggheten öka (*Allas vårt ansvar*; Justitiedepartementet, Ds 1996:59).

Storskalighet och social kontroll

Brott är ofta ett stort problem i de områden som byggdes under miljonprogrammet. Områdena är ofta storskaliga och växte snabbt upp i städernas utkanter. Eftersom bostadsbristen var stor under dessa år (1965 - 1975), flyttade många till de nya bostadsområdena. När sedan bostadsmarknadsläget förändrades och bostadsbristen avtog flyttade många därifrån när de fick chansen.

Det medförde att omflyttningen kraftigt ökade och boendet påverkades negativt. Ett område med stor omflyttning kan ge de boende identifikationsvärigheter och en känsla av minskad samhörighet. Det är främst barn och ungdomar som känner sig vilsna, vilket kan leda till en ökad brottsbenägenhet. En stark känsla av hemhörighet är viktig för att känna trygghet (*Skadegörelse i bostadsområden. Vad vet vi? Vad kan vi göra?*, BRÅ PM 1983:5, 1984).



Alby utanför Stockholm – exempel på ett storskaligt bostadsområde.

Foto: Pia Lindgren

Miljonprogramsområdena är, enligt storstadsutredningen (SOU 1989:67), de minst attraktiva områdena. Storskaligheten och de otydliga gränserna mellan de fysiska rummen ger få signaler till främlingar och besökare om gällande ansvarsförhållanden. Enligt Oscar Newman, i *Defensible Space*, är anonymiteten i ett storskaligt område en viktig orsak till problem. De boende känner inte varandra på samma sätt som i ett småskaligt område. Småskaligheten skapar förutsättningar för social kontroll och

gemensamt ansvar. När de boende lägger märke till främlingar och misstänkta beteenden kan det begränsa skadegörelse och annan brottslighet (*Drömmen om atlantängaren*, Rådberg, 1997).

I bostadsområden med svag integration och svag social kontroll är utsattheten för brott och upplevelsen av otrygghet betydligt vanligare än i andra områden. Dessa områden finns ofta i centrum och även i stadsdelar där majoriteten av bostäder ägs av kommunen (*Kriminalitet och trygghet i boendet*, Malm, 1997).

Även skötseln av ett bostadsområde är viktigt. Bristande vård av den fysiska miljön kan leda till förfall och ytterligare problem. Om ett område tillåts förfalla fysiskt sänder det signaler till dem som bor där att området är på nedgång. Det kan leda till att den mer resursstarka delen av befolkningen flyttar ut, samtidigt som området attraherar personer på samhällets skuggsida. Om man väntar till ett bostadsområde "tippar över" innan man vidtar åtgärder kan det vara svårt, ibland omöjligt, att få det på fötter igen. I USA finns många bostadsområden som anses vara bortom all räddning (*Tillfällestruktur, social kontroll och brott*, Wikström, 1992).

Det är viktigt att ställa krav på ett bostadsområdes utformning och de boendes möjligheter till inflytande. Engagemang bland de boende är en grundsten för att få höjd ansvarskänsla och utvecklade sociala nätverk. Ett övergripande mål måste vara att öka trivseln och tryggheten i området (*Skadegörelse i bostadsområden. Vad vet vi? Vad kan vi göra?*, BRÅ PM 1983:5, 1984).

Smala gångstråk mellan husen och markerade uteplatser ökar den sociala kontrollen i ett område. Sibeliusparken utanför Köpenhamn.

Foto: Pia Lindgren



Brott i bostadsområden

Otryggheten och risken att bli utsatt för våld och kriminalitet är väsentligt högre i utsatta stadsdelar än i övriga stadsdelar. Med utsatta stadsdelar menas områden med problem såsom hög arbetslöshet, stor omflyttning, hög andel invandrare och hög andel socialt utslagna personer. Nästan en tredjedel av befolkningen i de utsatta stadsdelarna går inte ut i sitt bostadsområde på grund av oro för att bli överfallen, rånad eller på annat sätt ofredad. Invånarna här utsätts också i större utsträckning för våld, skadegörelse och stölder än övriga storstadsinvånare. Skadegörelse i bostadsområden är 2,5 gånger så vanligt i utsatta stadsdelar som i övriga bebyggelsemiljöer (*Tre städer*, Storstadskommittén, SOU 1998:25).

En stor del av de brott som begås, främst skadegörelse, är ofta inte planerade utan sker därför att tillfälle ges. Genom att försöka minska antalet tillfällen kan även antalet brott minska. En åtgärd är exempelvis användning av tåligare byggmaterial. Andra åtgärder kan vara

förbättrad boendemiljö och ökat boendeinflytande för att skapa större trygghet och gemenskap som indirekt kan ge en ökad social kontroll. Det går dock inte att motarbeta exempelvis skadegörelse i bostadsområden med en enstaka åtgärd utan det krävs samlade insatser och framförallt kunskaper om bakomliggande orsaker (*Skadegörelse i bostadsområden. Vad vet vi? Vad kan vi göra?*, BRÅ PM 1983:5, 1984).

Skadegörelse

Skadegörelse är ett allmänt begrepp för förstörelse av egendom. Det är en typ av brott som har ökat kraftigt under de fyra senaste decennierna. Av alla brott som anmäls i Sverige är

ungefär en tiondel skadegörelse. De kommunala bostadsföretagens områden är de som är mest utsatta för skadegörelse. Det beror på att omfattningen av skadegörelse i ett bostadsområde har starka samband med var området ligger, hur bebyggelsen är utformad, hur många som bor i området och hur stor omflyttningen är.

En konkret åtgärd mot skadegörelse är olika former av kampanjer för att engagera de boende till ett gemensamt arbete. Under tidigt 80-tal genomfördes olika kampanjer där bland annat skolor, föreningar och polisen medverkade. Syftet med kampanjerna var att stärka känslan av gemenskap och sammanhållning.

Till invigningen av det nya torget i Alby tog skolelever fram "Gyllene regler" för ett bättre Alby.

Foto: Pia Lindgren



Andra aktiviteter har varit diskussionsaftnar, kvartersfester, utgivning av kvarterstidningar och utflykter för att främja kontakten mellan de boende. Aktiviteter har ofta genomförts i samarbete mellan bostadsföretag och hyresgästföreningar.

Skadegörelse i form av anlagda bränder är ett stort problem. De materiella skadorna blir lätt omfattande samtidigt som de skapar stor otrygghet och rädsla. Därför har samverkansgrupper bildats mot anlagda bränder på initiativ från Svenska Brandförsvarsföreningen. Dessa grupper har hjälpt bostadsföretag och fastighetsägare med åtgärder mot anlagda bränder. Det förebyggande arbetet har bestått av information till hyresgäster om ökade grannkontakter och en ökad allmän medvetenhet om risker i omgivningen (*Skadegörelse i bostadsområden. Vad vet vi? Vad kan vi göra?*, BRÅ PM 1983:5, 1984).

I Ärvinge väster om Stockholm har bostäder och arbetsplatser blandats.

Inbrott

Av anmälda inbrott sker ungefär en tredjedel i bostadsbebyggelse och då till största del (60 procent) i villor och radhus. En stor del av inbrotten sker i förråd och garage.

När den informella sociala kontrollen minskar ökar tjuvens möjligheter till inbrott. I bostadsområden där anonymiteten är stor blir en främling inte genast tagen för främling – det kan lika gärna vara en granne. Eftersom bostadsområdena är ganska tomma på dagen ger det inbrottstjuvar möjlighet att arbeta ostört. En allmän uppfattning inom

polisen och försäkringsbranschen är att många inbrott i bostäder och i bostadsområden utförs med enkla verktyg som lätt kan gömmas i kläder. Det är också vanligt att inbrotten utförs av ungdomsgäng.

Genom att blanda bostäder och arbetsplatser i ett område kan antalet brott minska. Då är området befolkat dygnet runt och bidrar till en ökad social kontroll (*Skydda oss själva i Riddarsporren*, Riddarsporrens kontaktkommitté, 1991 och *Tekniskt brottsskydd för bostäder och mindre företag*, BRÅ, 1985).



Foto: Pia Lindgren

Bostadsföretagens ansvar och arbete

Genom en kombination av tekniska åtgärder, skötsel och tillsyn kan bostadsföretag och andra fastighetsägare motverka risken för bland annat inbrott, stölder och skadegörelse i lägenheter, garage och förråd. Bostadsförvaltare har ett stort ansvar att skapa och framförallt bibehålla en god boendemiljö. En förutsättning för att resurser skall kunna sättas in där de bäst behövs är kunskaper om brottsligheten i tid och rum. Resursinsatserna kan vara information till hushåll, bevakning av egendom eller områden som är särskilt utsatta eller andra konkreta åtgärder som till exempel ökad belysning eller bättre lås och dörrar till bostäder (*Allas vårt ansvar*, Justitiedepartementet, Ds 1996:59).

Skötsel är A och O. När ett bostadsföretag sköter om sitt område ger det signaler om att ägaren bryr sig. Då kan de boende känna sig stolta över sitt bostadsområde. Det är en viktig faktor i det brottsförebyggande arbetet. Är man stolt över något är man mer mån om det.

Att ta bort klotter snabbt och att byta ut trasiga rutor med en gång kan vara effektiva åtgärder. Att hålla rent på gårdar, rensa rabatter och

hålla efter lekplatser är exempel på andra åtgärder.

Förbättringar kan skapa trygghet

I bland annat tre miljonprogramsområden – Hovsjö, Lagerberg Råbergstorp och Vivalla – har projekt pågått för att förbättra miljön. Projekten är inte avgränsade utan är långsiktiga arbeten som utgår från lokala problem och förutsättningar. I alla tre områden har arbetet utgått från de boendes behov och önskemål. I Hovsjö (Södertälje kommun) har satsningar främst gjorts på integration och på att förbättra utemiljön. I Lagerberg Råbergstorp (Eskilstuna kommun) har arbetet fokuserats på ett allaktivitetshus och i Vivalla (Örebro kommun) har funderingarna kretsat kring fysiska förändringar (*Fyra miljonprogramsområden*, Nyhetsbrev, 1998).

Genom att förbättra den befintliga miljön kan den bli tryggare. Exempelvis kan man förbättra **belysningen** i portar, trappuppgångar och på gårdar. I stadsdelen Haga i centrala Göteborg har stadsbyggnadskontoret tillsammans med professor Olle Anderson, White Design, påbörjat en studie av trygghets- och belysningssituationen. En bra belys-

ning ger en överskådlighet som i sin tur ökar graden av säkerhet och trygghet. Syftet med studien är att skapa en tryggare stads- och boendemiljö genom god belysning. Förhoppningen är att bilda en arbetsgrupp tillsammans med boende och verksamma i Haga. Att man satsar på Haga beror dels på att det är en tätbefolkad och välbesökt stadsdel dels har en ojämn och otillräcklig belysning (Göteborgs Stadsbyggnadskontor).

Att göra objekt mer svåråtkomliga eller mindre sårbara – exempelvis genom att använda **tåligare byggmaterial** – är ett handgripligt sätt att begränsa skadegörelse. Det kan ske genom att anpassa byggmaterial i utsatta miljöer vid ombyggnader och renoveringar av bostadsområdena (*Skadegörelse i bostadsområden. Vad vet vi? Vad kan vi göra?*, BRÅ PM 1983:5, 1984).

I många miljonprogramsområden är **garagen** ett stort problem. De är ofta överdimensionerade och mörka. Genom att minska enheterna, ordna bättre belysning och måla dem i ljusa färger kan tryggheten öka och brotten minska. Där problemen med inbrott i bilar är extra stora kan även s.k. gallerburar till bilarna monteras in.

Att göra *gårdarna* mellan husen trivsamma kan "locka" ut de boende så att de kan lära sig känna igen varandra och därigenom få en större gemenskap. Det kan öka kontrollen över vem som rör sig i området och på gården.

Tvättstugor är en plats där många känner sig otrygga. Därför är det viktigt att tänka på exempelvis belysningen. Vid nybyggnad kan det vara en bra lösning att ha tvättstugorna i markplanet. Då kan de som tvättar se ut, och folk utanför kan se in.

Förråd har många boende problem med. De finns vanligtvis i källarutrymmen och har ofta dörrar och väggar av nät som är lätta att forcera. Där kan inbrottstjuven arbeta ostört. Det är lätt att se vad som finns i förråden samtidigt som det är få människor som passerar. Vid nybyggnad kan man lösa dessa problem genom att placera förråden antingen i lägenheten eller i direkt anslutning till lägenheten. I befintliga hus kan man förbättra förråden genom att göra väggar och dörrar

mer inbrottssäkra. Det går också att dela in utrymmena i mindre enheter så att inte alla boende har tillgång till alla källarutrymmen. Ett annat sätt är att inte lämna ut några nycklar och ha förrådsutrymmena bemannade och öppna vid vissa tidpunkter.

Bostadsområdet Fisksätra i Nacka kommun har bostadsföretaget sektionindelade hyreshusens förrådsutrymmen och bytt nyckelsystem. Innan förändringen kunde obehöriga personer obehindrat ta sig mellan de olika husens förråd genom långa gånger. Men nu har den möjligheten försvunnit och antalet

förrådsinbrott har halverats (*Brottsförebyggande åtgärder i en förort – teori och praktik*, Ringman, 1997).

En drastisk förändring är *total ombyggnad*. Stjärnbildsgatan i Göteborgsstadsdelen Bergsjön är en lyckad förvandling av ett storskaligt område till ett småskaligt. De översta våningarna i husen (fyra- och femvåningshus) revs, medan bottenvåningen behölls och husen omvandlades till tvåvånings radhus. Bostadsområdet har förvandlats från att ha varit mycket problemdrabbat till att vara attraktivt, stabilt och tryggt.

Så här kan gallerburar i parkeringshus se ut. Bilden är från Husby, väster om Stockholm.



Foto: Pia Lindgren

Ett annat område som genomgick en total ombyggnad var Brandbergen i Haninge kommun, söder om centrala Stockholm. Resultatet här blev dock inte lika bra. Husen rustades upp, men storskaligheten bestod. Det medförde att anonymiteten fanns kvar och problemen försvann inte (*Drömmen om atlantängaren*, Rådberg, 1997).

I Rinkeby (Stockholms kommun) genomförde Familjebostäder en lyckad ombyggnad i slutet av 80-talet. Då var områdets rykte väldigt dåligt och husen var i dåligt skick. Genom ombyggnaden fick varje

kvarter sin egen utformning. Gårdsmiljöerna ändrade skepnad – från sterila asfaltsytor till intima trädgårdar – och hela området fick ny konstnärlig utsmyckning. En del av gårdarna har fått tegelmurar och portaler. Entréerna har byggts om och är nu mer markerade. För att få in verksamheter i området har ett bostadshus gjorts om till kontor för bland annat polisen och försäkringskassan. Mitt i området har Familjebostäder byggt ett BoCentrum på en parkeringsplats. Här delar bostadsförvaltningen utrymmena med festlokaler, kafé och en stor gemen-

sam tvättstuga. Tvättstugan kallas "Tvättmoskén" och är bland annat en mötesplats för invandrarkvinnor (*En stadsvandring i Familjebostäders kvarter, Rinkeby*, Familjebostäder, 1998).

Det finns dock bostadsområden som inte går att förbättra alls. Ett välkänt exempel är Pruitt-Igoe i St Louis, USA, som stod färdigt 1955 och prisades högt. Det bestod av 2 800 lägenheter i 33 likadana elvåvånings skivhus. Omflyttningen blev stor och invånarna bestod främst av svarta med låga inkomster och arbetslösheten var hög. Pruitt-Igoe blev snart ett ökänt och farligt bostadsområde. Under 1972 jämnades husen med marken – det "... var inte längre en människovärdig boplatz" (*Drömmen om atlantängaren*, sid. 23). Det finns även svenska exempel på rivningar. I Boden sprängdes två tiovåningshus 1996 då de ansågs vara omöjliga att förvalta (*Drömmen om atlantängaren*, Rådberg, 1997).



Foto: Pia Lindgren

I Akalla väster om Stockholm finns cykelförråd med insyn – här kan inte en tjuv arbeta osedd.

En nedbruten organisation och Holmamodellen

Genom att förändra sin organisation kan bostadsföretagen få bättre kontakt med sina hyresgäster. På flera håll har man brutit ner organisationen till mindre enheter för att komma närmare hyresgästerna. Om de boende känner de personer som arbetar inom bostadsförvaltningen kan det ge bättre samarbete och kommunikation.

Att införa självförvaltning i samarbete med hyresgästerna är att gå ett steg längre. Får de boende större ansvar och större delaktighet i förvaltningen kan skadegörelsen minska. Med självförvaltning menas att de boende tar över en del av skötsel och förvaltning i sitt bostadsområde – exempelvis utemiljö, gårdar, trapphus och tvättstugor. Trapphusvärdar kan också utses, som en länk mellan boende och förvaltare. I ett av Malmös ytterområden, Holma, har man kommit långt med självförvaltning och flera andra områden i landet har just Holma som förebild för egna satsningar.

En anledning till att man i Holma började med självförvaltning var av ekonomiskt slag. Genom att hyresgästerna tog över en del av skötseln kunde pengar, på grund av

minskade driftskostnader, överföras från bostadsföretaget till de boende. En annan anledning var den sociala funktion som verksamheten får när grannar stimuleras till kontakter och utveckling av sociala nätverk. Slutligen fanns förväntningar på att det gemensamma arbetet skulle innebära att omvårdnaden och aktsamheten om de gemensamma ytorna förbättrades (*De boende som medarbetare*, Alfredsson och Cars, 1996).

Självförvaltningen i Holma har medfört mycket påtagliga positiva effekter för såväl den fysiska som den sociala miljön. Den sociala kontrollen i området har ökat avsevärt. Detta har i sin tur inneburit att trygghet och trivsel ökat. Oavsett om man som boende deltog eller inte var så stor andel som 80 procent positiva till självförvaltningen (*Tre städer*, Storstadskommittén, SOU 1998:25). "Självförvaltningen har inte bara medfört att bostadsföretaget och vi hyresgäster sparar pengar, det har också gjort att vi som bor här känner större ansvar för vårt område: om jag ser ett papper ligga på gården plockar jag upp det och ungarna förstör inte den rabatt som deras egen mor har grävt i" (Karin Thunberg, hyresgäst i Holma. *Tre städer* sid. 120).

Några stora bostadsförvaltares arbete mot brott

HSB arbetar med tekniska standarder för lägenhets- och ytterdörrar samt fönster. De strävar också efter att placera lägenhetsförråd i direkt anslutning till bostaden. Information lämnas till bostadsrättsföreningar om säkerhetsprodukter som t.ex. säkerhetsdörrar, kodlås och gallerboxar som skydd för bilar i storgarage. HSB tycker även att bostadsrätten i sig är en upplåtelseform som motverkar brott.

Grannsamverkan är en viktig del i HSB:s arbete mot brott för att öka samhörighets känslan och varsamheten om den gemensamma egendomen. Genom detta anser HSB att slitage och skadegörelse har minskat. Inom grannsamverkan samarbetar de med polisen och ett försäkringsbolag. I exempelvis Farsta strand har trapphusombud utsetts och information om var de boende kan vända sig vid problem eller frågor finns uppsatt i trappuppgångarna.

Riksbyggen rekommenderar och vidtar skadeförebyggande åtgärder i samarbete med försäkringsbolag. Även Riksbyggen arbetar för grannsamverkan i samarbete med polisen.

En referensgrupp har startats där bland annat polisen ingår. De samlar bostadsrättsföreningarnas medlemmar till möten där polisen informerar om brottsförebyggande åtgärder. Mötena följs sedan upp och åtgärder vidtas med hjälp av polisen.

SABO (Sveriges Allmännyttiga Bostadsföretags Organisation) anser att de boende ska ha både teknisk och social trygghet. Förvaltningen är decentraliserad till mindre områden vilket kan underlätta arbetet med att förebygga brott. En del av arbetet sker i samarbete med polisen – och då främst närpolisen.

De kommunalt ägda bostadsföretagen i storstäderna har vidtagit särskilda åtgärder för att komma till rätta med brott. En del företag har exempelvis organiserat grupper av anställda som reser ut till bostäder där det förekommit störningar för att göra de boende uppmärksamma på att de stör – en form av ”bilburen portvakt”.

Sveriges Fastighetsägareförbund – en central organisation för privata fastighetsägare – arbetar på ungefär samma vis som övriga bostadsförvaltare. I försök med att hålla ordning i bostadsområdena deltar fastighetsskötare som är boende

inom det område de har ansvar för. Förbundet arbetar tillsammans med försäkringsbolag med i första hand tekniska lösningar av olika slag. Men de anser det viktigt att inte stanna upp vid tekniska frågor, utan också bredda arbetet med frågor där de boende är delaktiga (*Trygghet mot brott i lokalsamhället*, Trygghetsutredningen, SOU 1994:122).

Brottsförebyggande arbete i några bostadsområden

Även om det finns få dokumenterade studier i Sverige om brottsförebyggande åtgärder, så genomförs det en hel del arbete i olika bostadsområden för att bekämpa brottsligheten. Det handlar ofta om fysiska hinder mot brott, men också om symboliska och sociala hinder.

Jordbro

Staten har anslagit 125 miljoner kronor för stöd till lokala initiativ i invandrartäta områden med syfte att öka invandrares möjligheter på arbetsmarknaden (de s.k. Blommanpengarna). Ett annat syfte är att minska brottslighet och andra sociala problem (Justitiedepartementet, Ds 1996:59).

Ett av de åtta områden som fått ”Blommanpengar” är Jordbro i Haninge kommun söder om Stockholm. Här har man inom kommunen arbetat fram ett projektprogram med det övergripande målet att trivsel, trygghet, livskvalitet och delaktighet ska öka i Jordbro. Det antogs 1995 och går ut på att öka antalet arbeten, att förbättra kunskaper i svenska språket, att öka kontakter mellan invandrare och svenskar samt att i övrigt bidra till en god social och kulturell utveckling. Tanken är att få en helhet i arbetet genom att inte satsa på en sak i taget, utan få med alla delar av samhället i samma arbete. Projektet löper till utgången av 1998.

Sex arbetsgrupper har bildats varav en kallas demokratikum. Det syftar till att utveckla boendeflytandet för Jordbros hyresgäster. Tanken är att genom ökad delaktighet och ökat ansvar göra bostadsområdena mer trivsamma samtidigt som förstörelse och skadegörelse ska minska. Ambitionen är att få samtliga kommunala förvaltningar att inse betydelsen av samarbete.

I Jordbros villaområden har brottsförebyggande arbete kommit långt. Skyltar som visar att grannsamverkan mot brott pågår finns

uppsatta och villaägarna har ett nära samarbete med närpolisen. Erfarenheterna härifrån kommer att ligga till grund för ett program för grannsamverkan mot brott i flerbostadsområdena.

Demokraticentrum har tillsammans med bostadsföretaget Haningebostäder och en lokal hyresgästförening kartlagt de boendes vilja att starta självförvaltning enligt "Holmamodellen". Men intresset för denna var litet så man kommer istället utgå från jordbrobornas upplevda behov och önskemål.

Både arbetet med grannsamverkan mot brott och självförvaltning finns med i en arbetsbok som kallas Jordbroboken. Den ska kunna användas som ett verktyg av både myndigheter och föreningar när frågor om människors makt över sin egen vardag ska studeras (*Jordbroprojektet*, Haninge kommun, 1997).

I juni 1998 beslutade regeringen att bevilja sammanlagt 45 miljoner kronor till sju storstadskommuner för fortsatta insatser i utsatta bostadsområden. Kommunerna ges möjlighet att permanenta insatser som visats sig framgångsrika. Men de ska även kunna gå vidare med insatser som är utvecklingsbara. De

pågående insatserna ska enligt storstadspropositionen samordnas med den nationella storstadspolitiken (Inrikesdepartementet, 1998-06-25). En av dessa kommuner är Haninge och det innebär att man kan fortsätta och utveckla arbetet i Jordbro.

Navestad

Navestad är ett bostadsområde i Norrköpings kommun där man lyckades minska skadegörelsen. Området består av 1 700 hyreslägenheter. I början av 80-talet startades ett projekt där bostadsföretaget (Stiftelsen Hyresbostäder), Hyresgästföreningen och Fastighetsanställdas förbund ingick. Även kvarterspolisen, fältassistenter, skolrepresentanter, reparatörer och trappstädare var med på gruppens sammanträden. En noggrann kartläggning av skadegörelsen gjordes och man knackade dörr i de trappuppgångar där det fanns problem. Detta syftade i första hand till åtgärder för barn och ungdomar genom förmedling av kontakter med fritidsgårdar, skola och föreningslivet. I de fall det var känt vem som utfört skadegörelsen krävdes ersättning. Vid grava fall kunde det bli aktuellt med varningar, omflyttningar

eller uppsägning. Projektgruppen upprättade även samarbete med trappstädare för att få reda på var problemen fanns.

Material byttes också ut till mer hållbart, exempelvis hissknappar och entréportarnas lasbleck till metall. Klotter togs bort och källarförråd förstärktes. De stora garagen delades upp i mindre enheter.

Insatserna har enligt kommunen medfört att ansvarskänslan för miljön har vuxit och den informella sociala kontrollen har ökat. De tycks dock ha gett störst effekt mot den lindriga skadegörelsen. Den grövre typen av skadegörelse utförs oftast av en liten grupp ungdomar som man inte når med kampanjer (*Skadegörelse i bostadsområden. Vad vet vi? Vad kan vi göra?*, BRÅ PM 1983:5, 1984).

Hallunda

Under första delen av 70-talet byggdes ett hyreshusområde i Hallunda, Botkyrka kommun. Det omfattar drygt 2 600 lägenheter varav tre fjärdedelar ligger i höghus. Området blev barn- och pensionärsrikt men det var redan från början svårt att få lägenheterna uthyrda. Byggnadsföretaget började att aktivt marknadsföra området som attrak-

tivt. Bland annat skärptes kontrollen av de bostadssökande. Resultatet blev att fler sökte sig till Hallunda när området fick en stabil befolkning utan sociala problem. Enligt byggnadsföretaget minskade omflyttningen och skadegörelsen.

Nästa steg var att omvandla hyresrätterna till bostadsrätter. Förhandlingar hölls med HSB och området delades upp i sju föreningar där insatserna sattes mycket lågt. HSB erbjöd också lån till dem som önskade. Hela 95 procent av de boende köpte bostadsrätten till sina lägenheter.

Det råder delade meningar om övergången till bostadsrätt innebar minskad skadegörelse. Men de som bor i Hallunda anser att området blev mer välskött efter förändringen och att de sällan såg någon förstörelse.

En synbar förändring som också genomfördes var förnyelse av den yttre miljön på områdets gårdar. Det gjordes kompletteringar med bland annat lekredskap och olika planteringar (*Skadegörelse i bostadsområden. Vad vet vi? Vad kan vi göra?*, BRÅ PM 1983:5, 1984).

Husby

Husby ligger på norra Järvafältet i Stockholms kommun. Området omfattas av fyra delar där Husby ingår som en del. De övriga är Akalla, Kista och Ärvinge. Bostäderna i hela området byggdes i början av 70-talet, utom Ärvinge som kom till först under början av 90-talet. I området bor ca 28 000 personer och nästan lika många arbetar där. Bostäderna är i allmänhet skilda från arbetsplatserna, med undantag för Ärvinge. Här är företagen placerade i anslutning till bostäderna.

I Husby bor ca 11 000 personer varav 70 procent är invandrare. Området har stämpel på sig att vara ett lågstatusområde som de mer resursstarka flyttar ifrån. Den största bostadsförvaltaren är Svenska Bostäder som är ett kommunägt bostadsföretag. De senaste åren har 16 - 17 procent av Svenska Bostäders hyresgäster i Husby flyttat därifrån. Detta är ett av bostadsföretagets problem. Brottligheten i området är ett annat. Lägenhetsinbrott, bilinbrott och bilstölder, skadegörelse och knarkhandel är de största brottsproblemen som man försöker få bukt med. Bostadsföretaget menar att minskad brottslighet handlar om att:

- komma åt missbruksproblemen
- de boende lär känna varandra (grannsamverkan, social kontroll)
- komma närmare de boende genom att dela upp fastighetsförvaltningen i mindre enheter

I Akalla som ligger väster om Husby har hyresgästföreningen i samarbete med närpolisen diskuterat grannsamverkan för att minska inbrott i lägenheter och bilar.

Svenska Bostäder i Husby har ett nära samarbete med närpolisen som lett till att brottsligheten har minskat. Men fortfarande finns det en del problem som lätt sätter käppar i hjulet. Exempelvis fungerar grannsamverkan dåligt i Husby, bland annat beroende på att det finns invandrare som har dåliga erfarenheter av polisen i sina hemländer. Bostadsföretaget försöker ändå förbättra:

Loftgångshusen: Alla Svenska Bostäders fastigheter i Husby är s.k. loftgångshus. Det innebär att alla våningar i husen har "bottenvåningsproblem". Vem som helst kan passera lägenheternas fönster samtidigt som badrums- och väd-ringsfönster är lätta att trycka in.

I ena änden av loftgångarna finns av brandsäkerhetsskäl en spiraltrappa inklädd med plåt – en ”tub”. Tuben ger en möjlighet att försvinna bakvägen från loftgångarna, vilket ger en känsla av otrygghet hos de boende eftersom en inbrottstjuv kan försvinna den vägen. Under 1996 hade man ca 100 lägenhetsinbrott varför polisen tillsammans med bostadsföretaget nu går ut med ett inbrottspaket till hyresgästerna.

Paketet består av:

- lös eller galler till fönster
- brytskydd till de stora fönstren
- öppningar i loftgångarnas bottenväningar för att inte lika många ska behöva passera lägenheterna.

Parkeringsplatserna: Parkeringshus och parkeringsplatser är stora problem i Husby. De upplevs som otrygga miljöer och är ofta mörka med dålig belysning. För något år sedan hade man 1 400 skador på bilar per år. I grannområdet Akalla finns en stor del av parkeringsmöjligheterna under husen längs underjordiska vägar som kallas faren. Vem som helst kan komma in genom de olåsta portarna till faren – med eller utan bil. Med tanke på att det är portar in till de underjordiska vägarna är det ganska varmt här även vintertid. Det medför att de lätt blir tillhåll för exempelvis ungdomsgång och uteliggare. Faren har hittills

varit dåligt belysta och materialet är gråbetong och asfalt. Därför har bostadsföretaget både i Akallas faren och parkeringshusen i Husby börjat:

- måla dem i ljusa färger
- ordna bättre belysning
- montera in gallerburar för bilarna
- minska parkeringshusens storlek

Centrumet: I Husby centrum finns en lång gång kallad Gula gången som förbinder bostadshusen i centrum med torget. I anslutning till gången ligger tvättstugor. Problemet med gången är att den är ett tillhåll för uteliggare och här förekommer



Loftgång i Husby med öppen bottenväning.



Ett av faren i Akalla.

Foton: Pia Lindgren

en hel del knark. Därför planerar Svenska Bostäder att ta bort den.

I Husby arbetar också de boende med att förbättra affärscentrumet. Det arbetet ingår i den ytterstads-satsning som pågår i Stockholms kommun där även Akalla, Tensta, Rågsved, Fagersjö, Skärholmen, Hässelbygård, Hökarängen, Östberga, Rinkeby, Sättra, Vårberg och Bredäng ingår. Det är en satsning på problemdrabbade bostadsområden i kommunens utkant där de boende själva arbetar med förbättringar (*Husby – en ytterstad i utveckling*, Stadsmiljörådet, 1998).

I Akalla är centrumet det största problemet enligt hyresgästfören-

ingen. De anser att det fungerar dåligt från brottsförebyggande utgångspunkter eftersom affärerna ligger längs en gångväg. Det hade varit en fördel om de hade varit mer samlade.

Ärvinge som ligger öster om Husby skiljer sig på ett positivt sätt från både Husby och Akalla. Bostadsområdet är byggt 20 år senare än Husby och Akalla, och här sker mycket färre brott. Området är byggt som stadskvarter där bostadsbebyggelsen är blandad med kontorsarbetsplatser. Det innebär att det finns människor dygnet runt i området: på dagen de som arbetar och på kvällar, nätter och helger de som bor.

Här är parkeringsplatserna ordnade i mindre enheter och därigenom lättare att övervaka. Men en nackdel är att de ligger i anslutning till ett naturområde som är en bra flyktväg.

Tvättstugorna i Ärvinge ligger i markplanet och har stora fönster. Det ger större trygghetskänsla än tvättstugor i källarplan med små eller inga fönster. Ofta ligger det första bostadsplanet en halv till en våning upp, vilket gör området överblickbart. Lägenheterna är bostadsrätter och det innebär ofta att de boende är mer varsamma med sin boendemiljö. Det beror främst på att boendeformen mer påminner om äganderätt än om hyresrätt.

Foton: Pia Lindgren



En tvättstuga i Ärvinge.



Husby centrum.

Hjällbo

En av de få studier som gjorts i Sverige om kriminalitet i bostadsområden är *"Kriminalitet och trygghet i boendet. En studie i stadsdelen Hjällbo"* av Ulf Malm. Syftet med studien var att kartlägga kriminaliteten i Hjällbo (stadsdel i nordöstra delen av Göteborgs kommun) och hur de boende i området upplever sin egen trygghet. Målet har varit att samla in fakta som kan användas som underlag för brottsförebyggande åtgärder i området.

Hjällbo är ett socialt oroligt område med hög arbetslöshet och stor andel invandrare. På sikt finns risken att Hjällbo hamnar i en ned-

åtgående spiral. De dominerande brottstyperna i Hjällbo var 1996 inbrottsstöld, biltillgrepp, stöld ur fordon, skadegörelse och misshandel. Det förekom också bordellverksamhet, illegala spel och narkotikahandling. Många i Hjällbo vittnar om bråk om tvättstugan, stökiga ungdomar, skadegörelse, bilstöld och inbrott i källare, bostäder och bilar.

Enligt Ulf Malm är ungdomsbrottsligheten (främst fordonsrelaterade brott och inbrott av olika slag) ett stort problem samtidigt som samarbetet mellan polisen och de socialtjänstemän som arbetar med ungdomar i Hjällbo fungerar dåligt.

Många i Hjällbo ser brottsligheten som ett stort problem. Kvinnor och äldre känner sig otryggast. Många boende i området oroar sig för att utsättas för brott. Den otryggaste platsen är spårvagnshållplatsen. Den ligger avskild från området och i en svacka, vilket gör att överblickbarheten är dålig. I själva bostadsområdet är det främst i källaren och i tvättstugan som de boende känner sig otrygga. Trapphusen saknar läsmöjligheter och används ofta som förvaringsplats. En del trapphus är fina och rena medan andra är både smutsiga och nedklottrade (*Kriminalitet och trygghet i boendet. En studie i stadsdelen Hjällbo*, Malm, 1997).



Spårvagnshållplatsen.



Den s.k. snäckan mitt på gården är en nedgång till ett av de underjordiska garagen.

Foton: Pia Lindgren

Parkeringsdäcken och de stora garagen är överdimensionerade och slitna. Många anser sig inte kunna hitta en trygg parkeringsplats i Hjällbo. Ett av parkeringshusen har dock betydligt färre brott än övriga. Det beror på att en bilägare ständigt mekar med sin bil i garaget. Det visar att antalet brott kan minska om det finns människor i närheten (*Grönska, parkering, trygghet och inflytande i Hjällbo*, Centrum för byggnadskultur i västra Sverige).

Gårdarna och övrig utemiljö i Hjällbo används mycket och av många – främst av barn även om det finns få lekredskap. Hela området utanför bostäderna har en offentlig

karaktär. Gårdarna är otydliga och ofta mycket stora ur de boendes synvinkel. De ger en operoslig känsla och fungerar främst som passager i området. Samtidigt är det en offentlighet som kan kännas trygg för de förbipasserande med tanke på att man hela tiden rör sig under uppsikt från husen och i miljöer som är över-skådliga.

Genom kunskap om vilka platser i Hjällbo som upplevs som otrygga är det lättare att föreslå åtgärder. I undersökningen framkom att 30 procent av Hjällboborna tror att de kan påverka sin egen trygghet. Många diskuterar trygghet och då främst med familjemedlemmar eller grannar.

Bostadsföretagen har startat ett arbete med vissa typer av brottsförebyggande åtgärder – montering av särskilda läsanordningar, anlitan- de av bevakningsbolag, förbättringar i garage och bättre utebelysning. Arbete pågår också med ungdoms- gäng. Till exempel har ungdomar fått utnyttja ett garage till att meka med mopeder mot att städa och hålla snyggt. Det finns även ett ungdomskontor i Hjällbo som har sommaraktiviteter för ungdomar i området. De har bland annat målat många av de grå ytorna. Målning- arna höjer områdets utseende och har fått vara i fred för klotter och vandalisering.

Foto: Pia Lindgren



En av målningarna som ungdomar i Hjällbo gjort.

Det finns en grupp som kallas GAIS (Gemensamt Arbete I Stadsdelen). Här ingår representanter från skolan, socialtjänsten, polisen och bostadsföretagen. Polisen i Hjällbo förordar främst långsiktiga åtgärder i brottsbekämpningen och tar därför kontakt med misstänkta ungdomar som tidigt begått brott för att försöka påverka dem i positiv riktning (*Kriminalitet och trygghet i boendet. En studie i stadsdelen Hjällbo*, Malm, 1997).

I mitten av maj i år utsåg regeringen Hjällbo till ett av flera nationella utvecklingsområden. Det ska ge möjlighet att inleda ett allsidigt och långsiktigt utvecklingsarbete för att bryta segregationen och skapa bättre levnadsvillkor för de boende. Ett av målen med utvecklingsarbetet är att öka tryggheten i boendet och på allmänna platser. Ett annat är att etablera ett Hjällboforum där statliga, kommunala och privata aktörer arbetar tillsammans med de boende och bostadsföretagen (Inrikesdepartementet, 1998-05-14).

Entréer och uteplatser i Norsborg gjordes mer markerade och avgränsade i förnyelsearbetet. Det var något hyresgästerna arbetade hårt för.

De boendes möjligheter

För att få ett bra och fungerande brottsförebyggande arbete krävs att flera lokala aktörer samarbetar. De boendes roll är viktig eftersom det är deras närmiljö och bostäder det handlar om. Även kommunerna är en viktig samarbetspartner till bostadsföretagen. De är ofta ägare till bostäderna i bland annat miljöprogramsområdena. Polisen är också viktig eftersom de kan bistå med kunskap och hjälp med brottsfrågor av olika slag.

Ett bra exempel på lokal samverkan är Norsborg i norra Botkyrka kommun. Området har förvandlats genom ett samarbete mellan hyresgäster, kommunen och bostadsföretaget (AB Botkyrkabyggen). Ett förnyelsearbete genomfördes 1988 - 1995 genom att nya bostadshus byggdes, gårdar upprustades och byggdes om samt genom att genomfartsvägar, parker och gångstråk förbättrades. Varje gård är numera inbyggd och har en mer privat prägel. På flera gårdar har en portal



Foto: Pia Lindgren

byggts för att markera att området inte är helt offentligt. Husens entréer har också markerats tydligare.

Boendeinflytande var en viktig del i arbetet. Samråd startades där hyresgästerna och Botkyrkabyggen gemensamt beslutade om vad som skulle göras och på vilket sätt (*Rapport från Norsborg 2*, Edsjö).

Grannsamverkan är effektivt mot brott

De boende kan genom att starta s.k. grannsamverkan hjälpa till att minska brottsligheten i sitt bostadsområde. Det innebär att de med hjälp av polisen, försäkringsbolag och fastighetsförvaltare bygger upp ett socialt nätverk där de samarbetar, stödjer och hjälper varandra. Grannsamverkan är framför allt vanlig i villaområden men förekommer allt oftare även i flerbostadshus. Målet är att minska brottsligheten och öka tryggheten. All erfarenhet hittills visar att ett väl genomfört arbete ger en vänligare och trivsammare boendemiljö med minskad brottslighet.

Grannsamverkan kan innebära att villaägare, i samarbete med försäkringsbolag, sätter upp skyltar i sitt område om att ett gemensamt arbete mot brott pågår. De boende ser exempelvis till varandras hus när

grannar reser bort. De tar in posten, klipper gräset, lägger sopor i soppunnan o.s.v. Grannsamverkan startade i Seattle, USA på 1970-talet på grund av en brottsvåg i ett bostadsområde som polisen inte kunde klara av med traditionella metoder. Idag är grannsamverkan spritt över en stor del av världen (Rikspolisstyrelsen, 1995).

Länsförsäkringar Skåne har i samarbete med polisen, räddningstjänsten och de boende byggt upp en grannsamverkan som kallas "Säkra hem". Det startades 1995 och syftet är att minska antalet inbrott och skadegörelse, förebygga brand samt vattenskador. Målsättningen är även att öka tryggheten och grannars kontakt med varandra. Gatuombud har utsetts i de bostadsområden som deltar. Projektet har främst brett ut sig i villaområden, men en del bostadsrättsföreningar och hyresbostäder är också med (*Säkra hem "Grannar mot brott"*, Länsförsäkringar Skåne, 1996).

En skylt som talar om att grannsamverkan finns i området.

I bostadsområdet Lillängen söder om Karlstad startades 1995 en grannsamverkan. Lillängen är ett flerbostadshusområde ägt av Hammarö Bostäder (kommunägt). Tidigare förekom en hel del inbrott och skadegörelse samtidigt som ryktet blev allt sämre. Men nu har de boende ett bra samarbete med bostadsföretaget och ryktet har förbättrats. Förr stod många lägenheter tomma, men nu är alla uthyrda och många kan tänka sig att flytta till Lillängen. Ett system med trapphus-



Foto: Pia Lindgren

vårdar infördes och även s.k. vandrare som går runt i området för att se till att allt står rätt till. Trapphusvårdarna ska hålla kontakten med sina grannar och finnas till hands om det uppstår problem. Aktiviteter ordnas för ungdomar och ett kafé har startats i hyresgästföreningens lokaler (*Färre brott när grannar går rondan*, Bofast, 1998).

Trygghetsfrågor inom Hyresgästernas riksförbund

För Hyresgästernas Riksförbund är trygghetsfrågorna viktiga. De delas in i en teknisk del och en del som gäller grannkontakter. Alla åtgärder som ger de boende faktisk trygghet och känsla av trygghet är viktiga enligt förbundet. Hit hör åtgärder mot brott och ordningsstörningar. Arbetet sker i samarbete med de lokala hyresvärdarna.

Inom Hyresgästernas Riksförbund pågår ett utvecklingsprojekt om konsumentbedömning av bostäder. Bedömningen är en test för lägenheter i hyreshus och kommer att genomföras på ungefär samma vis som tidningen "Råd & Rön" testar konsumtionsvaror.

En del i konsumentbedömningen handlar om trygghetsfrågor. Bland annat ställs frågor om de

boende känner sig oroade eller hotade, och i så fall var. Det som studeras närmare är entréer, trapphus, hissar, ytterdörrar till lägenheterna, balkongdörrar, gemensamma utrymmen och insyn. Arbetet ska förhoppningsvis leda till ett bättre samarbete mellan förvaltare och boende. Men även öka de boendes kunskaper om sina rättigheter som hyresgäster (Hyresgästernas Riksförbund, 1997).

Ett trygghetsprojekt som har pågått sedan 1988 är "SOS Skydda Oss Själva". Projektet initierades av hyresgästföreningens kontaktkommitté i kvarteret Riddarsporren i centrala Stockholm. Här har de boende själva tagit initiativet medan hyresgästföreningens kontaktkommitté svarar för verksamheten och samarbetar med polisen och räddningstjänsten (Trygghetsutredningen, SOU 1994:122).

Idén om att satsa på säkerhetsfrågor inom kvarteret föddes på ett bostadsmöte där flera problem kom upp. Dessa handlade om otrygghet och brott; bland annat förrådsinbrott och knarkare som drev omkring i området och fick flera att känna sig otrygga. Projektet startades med en skydds rond, en enkät till alla boende och genom att skydds-

ombud utsågs i varje trappuppgång. Skyddsombudens uppgifter var att inom den egna trappuppgången kontrollera (*Skydda oss själva i Riddarsporren*, Riddarsporrens kontaktkommitté, 1991):

- inbrottskyddet (dörrars och portars kondition, brytmärken på dörrar och fönster uppmärksammades)
- brandskyddet (se till att onödiga föremål inte fanns i allmänna utrymmen)
- allmänt skydd (sådant som var trasigt anmäldes till bostadsföretaget)
- misstänkta beteenden (anmäldes till polisen eller till kontaktkommittén)

Antalet registrerade brott och ordningsstörningar har minskat i kvarteret. Man har även vunnit andra effekter som exempelvis renare trapphus och en ökad social kontroll (Trygghetsutredningen, SOU 1994:122).

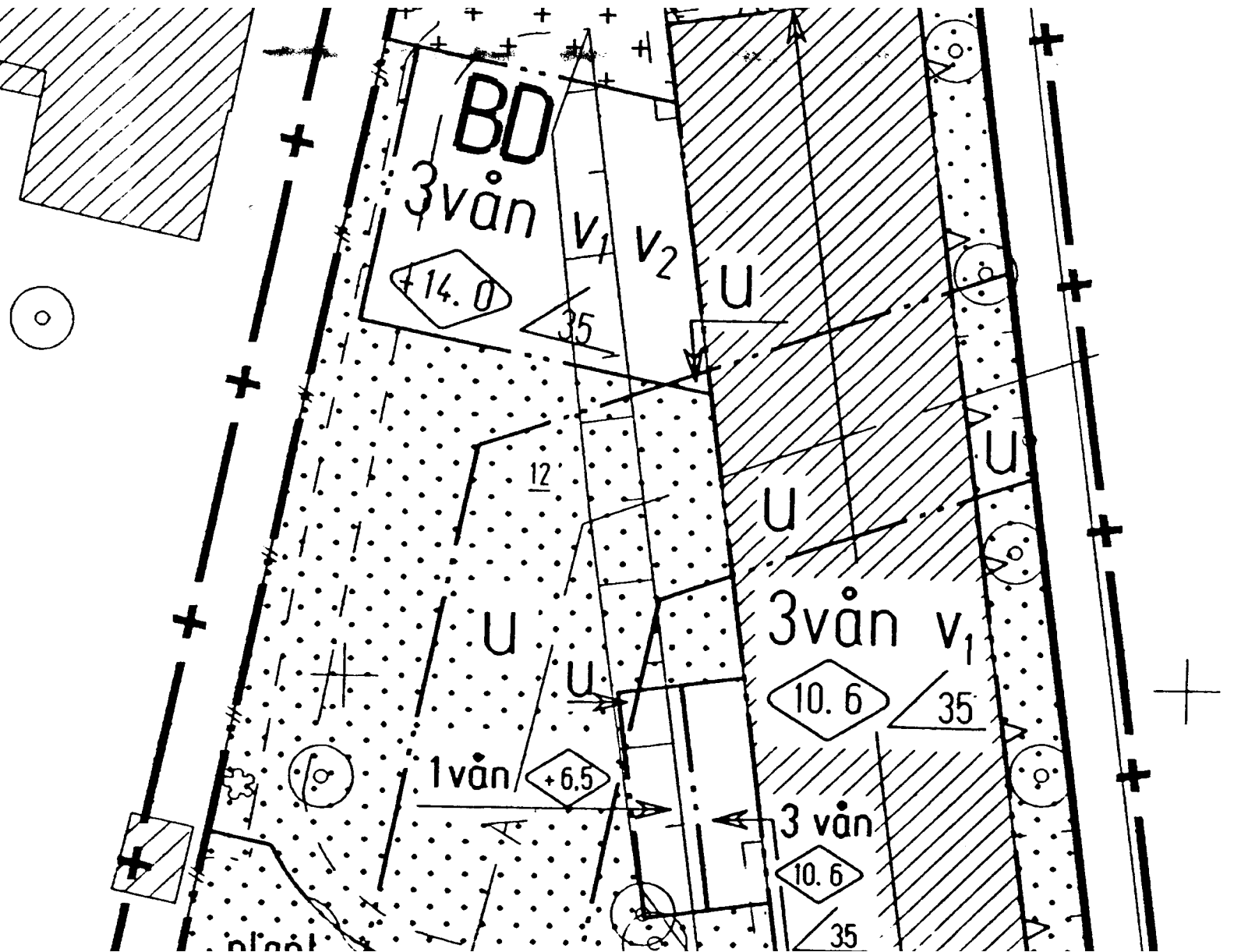

Brottsförebyggande arbete och fysisk planering

När nya urbana miljöer planeras, utformas och bebyggs eller när det sker fysiska förändringar i redan befintliga miljöer, skapas också nya sociala förutsättningar. Det finns en omedelbar koppling mellan det som fysiskt gestaltas och det sociala resultatet. Kanske skapar vi förutsättningar för brott därför att vi inte på ett medvetet sätt har vägt in brottsförebyggande aspekter som viktiga komponenter i planeringen.

Om det ska gå att förutse de konsekvenser som stadsplanering kan ha för brottslig verksamhet, måste det finnas god kunskap om kriminalitetens natur och hur den kan påverkas av fysisk planering. Det är angeläget att dessa kunskaper och ett brottsförebyggande perspektiv finns med i all samhällsplanering.

Det är då inte oväsentligt vilka brottsförebyggande principer och metoder man använder. Den brottsförebyggande bebyggelseutformning

som länge varit populär i USA och England kan inte okritiskt överföras på svenska förhållanden och svensk tradition. Man kan tänka sig att intresset för snabba fysiska och tekniska lösningar i de anglosaxiska länderna inte alltid syftar till långsiktiga samhällsekonomiska mål i form av allmänt goda livsmiljöer.

Det finns istället anledning att bygga vidare på den nordiska traditionen med en samhällsplanering som för fram sociala mål. Utgångspunkten för ett långsiktigt och uthålligt brottsförebyggande arbete bör därför vara att minska orättvisor i samhället, skapa jämlika levnadsvillkor, ge barn och ungdomar en god uppväxtmiljö och se till så att alla har meningsfull sysselsättning. Detta grundläggande synsätt kan med fördel kombineras med brottsförebyggande åtgärder som är bebyggelseinriktade.

Ökat engagemang hos medborgare

Det är en gammal sanning att granngemenskap främjas av att människor är delaktiga och känner ansvar för vad som händer i grannskapet. Det blir då lättare att skapa och upprätthålla normer. Man kan förvänta sig att de boende ingriper när det blir problem och att man får hjälp med att ta hand om de som är störande. På flera håll i Europa pågår ett arbete som innebär att medborgarna görs delaktiga i utvecklingen av sitt eget bostadsområde (*community development*). Viktiga ingredienser i detta arbete är dels ökat inflytande och ansvar för de boende (*empowerment*), dels samverkan mellan lokala aktörer (*partnership*).

I Nederländerna och Skottland pågår det försök med brottsförebyggande verksamhet inom ramen för sådana lokala utvecklingsarbeten, företrädesvis i städer och bostads-

områden med hög arbetslöshet, kriminalitet och andra sociala problem. Insatserna är i huvudsak socialt inriktade och består av regelbundna möten med de boende, lokalt beslutsfattande, självförvaltning, stöd till frivilliga organisationer och organiserade aktiviteter för exempelvis ungdomar. En annan del handlar om riktade insatser till personer i riskzonen för brottslig verksamhet samt en konsekvent och snabb tillämpning av lagar och bestämmelser. Preliminära resultat pekar mot en förändrad och minskad kriminalitet (*Experiments with justice in the neighbourhood*. Jaap de Waard, 1997 och *Tre städer. Storstadskommittén*. SOU 1998:25).

Även i Sverige finns ett ökat intresse för lokalt utvecklingsarbete. Snart sagt varje dag startas i vårt land ett nytt sådant arbete där medborgare, på ett eller annat sätt, har som mål att förbättra den egna närmiljön. Folkrorelserådet Hela Sverige ska leva beräknar att det finns minst 3 000 utvecklingsgrupper som har satt igång förändringsarbeten. Flertalet sådana arbeten förekommer på landsbygden eller i små tätorter, men det finns också exempel på framgångsrik verksamhet i städer.

De erfarenheter som Boverket har vunnit via utvecklingsarbetet med de små tätorterna (*Små samhällen*. Rapport 1993:3), samordnad boendeservice (*Samverkan i lokalsamhället*. Rapport 1994:3) och måttfulla städer (*Den måttfulla staden*. Rapport 1995:7) är att medborgare och boende i större utsträckning måste anses myndiga att planera sin egen närmiljö och sin egen framtid. Frågan har länge varit aktuell när det gäller utvecklingen på landsbygden, i små tätorter, i mindre och medelstora städer. Den kommer inom kort att bli central i den stora utmaning som gäller den nödvändiga förändringen av de storskaliga bostadsområdena från sextio- och sjuttiotalen, inte minst de mest socialt utsatta i storstäderna.

Kommittén för brottsförebyggande arbete har, tillsammans med Brottsförebyggande Rådet, gjort en undersökning som visar att det finns ett stort intresse hos svenska folket för brottsförebyggande verksamhet. Mer än hälften av de tillfrågade är beredda att betala mer i skatt för att samhället ska kunna satsa ökade resurser på att upprätthålla lag och ordning. Lika många säger sig vara beredda att delta i brottsförebyg-

gande arbete. Motivet som de flesta för fram är oro för att de själva eller någon i deras familj ska utsättas för brott. 40 procent angav en sådan oro. De tillfrågade ansåg att våldsbrottsligheten är det största samhällsproblemet efter arbetslösheten (*Svenska folket om brott och brottsförebyggande åtgärder*. Jan Ahlberg och Marianne Håkansson, 1997).

Enskilda medborgare som går samman i grupper som Farsor och morsor på stan, Grannsamverkan mot brott och Guardian Angels är exempel på ett ökat medborgerligt engagemang för brottsförebyggande verksamhet. Erfarenheterna visar att det också finns ett stort intresse hos kommunala förvaltningar, företag, företagarorganisationer, försäkringsbolag, politiska organisationer och ideella föreningar.

Medborgarnas intresse för att engagera sig i frågor som rör den egna närmiljön varierar dock starkt. Enligt en nyligen publicerad rapport från Boverket (*Vem bestämmer – om medborgarinflytande i kommunal planering*. Boverket, 1998) är den viktigaste förklaringen till variationerna de skillnader som finns i hotsituationer och Ortsstruktur. Det finns ett större intresse i områden som är utsatta för ett yttre hot men

också i områden med en stark folk-
rörelsetradition och entreprenör-
anda.

Det kan dock bli svårigheter att mobilisera ett engagemang även i mindre samhällen med en stark folk-
rörelsetradition där medbor-
garna redan har en hög grad av själv-
ständighet och en vilja till eget
ansvar för utvecklingen av sin boen-
demiljö. Inte ens i de miljöer där
förutsättningarna är goda blir enga-
gemanget stort och uthålligt om det
saknas en medveten politisk vilja.

I samhällen som saknar denna
grundläggande struktur är det sär-
skilt angeläget med politiska
visioner och strategier för med-
borgardeltagande och brottsföre-
byggande arbete. Enligt Boverkets
rapport förefaller det vara av mindre
intresse varifrån initiativet till
utvecklingsarbete kommer, om det
kommer från en myndighet eller
från medborgarna själva. Kommu-
nens ambitioner och strategi, liksom
attityder och förhållningssätt hos
kommunala och lokala företrädare,
har långt större betydelse för
engagemangets storlek. Även hur
engagemanget organiseras och för-
valtas har stor betydelse.

Politikernas sätt att hantera frå-
gan om medborgarnas delaktighet i

samhällsplanering och brottsföre-
byggande arbete är tydligen avgö-
rande för det engagemang som kan
mobiliseras. Det måste klart framgå
att kommunen menar allvar och att
det inte är fråga om ett avgränsat
försöksprojekt. Det blir då viktigt
med

- en kommunal organisation som kan fånga upp medborgerliga initiativ och ge stöd utan hindrande sektorsgränser
- planeringsinstrument som kan binda samman medborgarnas hela vardagsliv
- tydliga spelregler för det lokala utvecklingsarbetets koppling till den kommunala planeringen.

Lokalsamhället

Platsen där vi bor har stor betydelse för vår förankring och identitets-
uppfattning. Men vad är egentligen
ett lokalsamhälle? Begreppet är osä-
kert och kan analyseras utifrån flera
aspekter; geografi, historia, kultur,
makt och inflytande, social miljö,
demografi, produktion, infrastruk-
tur, ekonomi, administrativ organi-
sation m.m.

I en artikel för tidskriften PLAN
(Kulturmiljön som resurs i en håll-

bar stadskultur nr 4/96) hävdar
Bengt O H Johansson, vid Institu-
tionen för kulturvård vid Göteborgs
universitet, att våra livsmönster är
starkt förknippade med den plats
där vi bor. Inte bara själva bostaden
utan också stadsdelen blir ganska
snart en del av vår identitet "...Den
intimitet mellan oss och staden som
på så sätt byggs upp är olika stark i
olika delar av vår livscykel. I ålder-
domen kan sambandet bli så starkt
att en flyttning kan bli livshotande.
Utsatta grupper är mer revirbero-
ende än de som har ett socialt och
ekonomiskt egenkapital. Det sociala
nätverket är mer lokalt beroende ju
längre ned på samhällsstegen vi be-
finner oss. Att riva eller på annat sätt
hastigt förändra bostäder och stads-
delar är därför en riskabel verksam-
het..." (sid 198).

Sören Olsson använder begrep-
pet "det lilla grannskapet" i boken
med samma namn (*Det lilla grann-
skapet*, 1997) för de människor som
bor nära varandra och som kan bestå
av ett enda hyreshus med avgränsad
gård eller ett antal småhus vid en
gatstump. Det avgörande är en tyd-
lig och avgränsad fysisk och social
enhet. Även om gränserna kan vara
vaga och flytande så utmärker sig
det lilla grannskapet av att alla vet

vilka som bor i de omgivande bostäderna, att den sociala miljön är trivsam, att folk är beredda att hjälpa varandra, att de kan lösa problem tillsammans och att de gemensamt har kontroll över vad som händer i grannskapet.

Alf Ronnby menar i sin bok *Den lokala kraften* (1995) att lokalsamhället består av en grupp människor som har något de delar och som binder dem samman. Sociala relationer, kulturell gemenskap och livsformer är sådant som skapar samhörighetskänsla och som avgör om det lokala samhället har en svag eller stark civilitet.

I Boverkets utvärdering av det nationella programmet för Samordnad boendeservice kompletteras Ronnbys definition. I rapporten *Samverkan i lokalsamhället* görs ett försök att ringa in begreppet lokalsamhälle. Ambitionen har inte varit att åstadkomma en vetenskaplig definition. Snarare har det varit fråga om att lyfta fram ett antal påståenden och aspekter, från 100 lokala utvecklingsarbeten, som sammantaget fångar upp det som kan kallas *en lokal prägel*.

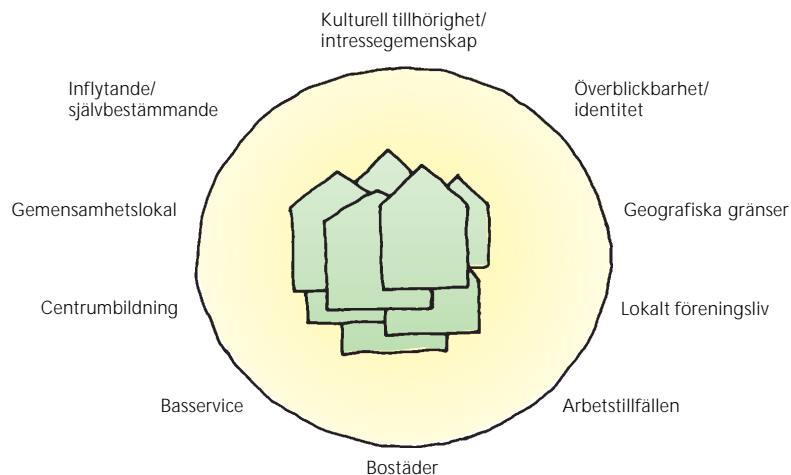

En lokal prägel skapas

- när de boende kan överblicka, förstå och känna igen sociala mönster,
- när området har åtminstone några föreningar med lokal förankring som kan fungera som ett kitt för det sociala nätverket,
- när de boende känner till de personer som kan betraktas som "förändringsledare" eller de forum och kanaler som finns för att kunna påverka olika förhållanden i området,
- när området har en gemensam historisk och kulturell tillhörighet som åtminstone ger en potentiell intresse- eller värdegemenskap,
- när de boende erkänner en utpekad lokal som den naturliga samlingsplatsen när för området viktiga frågor ska behandlas. En mötesplats som på detta sätt, men också genom skilda kulturaktiviteter, bekräftar ett offentligt liv,

- när servicebyggnader och andra anläggningar gör att de boende kan identifiera ett centrum och därmed orientera sig och känna igen sig,
- när det i området finns en bas-service i form av t.ex. butik, post och skola,
- när det i området finns åtminstone ett begränsat antal arbetstillfällen samt
- när det går att identifiera områdets geografiska gränser. Det har visat sig att det lokala utvecklingsarbetets geografiska avgränsning har stor betydelse. Det är viktigt att området har sådana naturliga och identitetsskapande gränser som gör det möjligt att bygga upp intresse- och värdegemenskap.

Närmiljön som utgångspunkt för förändringsarbete

Många tecken tyder på att det lokala samhällets möjligheter och förutsättningar kommer att bli en allt viktigare utgångspunkt för samhällsplaneringen. Det är här som det finns möjligheter att fånga upp människors lust och intresse för att engagera sig i förändringsarbete. Det är här som människor kan över-

blicka, förstå och känna igen sociala mönster. Det är här, i det måttfulla och fattbara, som vardagslivet utspelas. Tyvärr måste vi även räkna in brottslighet som en del av det lokala samhällets vardagsliv. Som vi tidigare sett är det i boendemiljön som de flesta brott som drabbar enskilda personer begås. Det är ofta här som brottslingen bor och det är här som orsakerna till brottsligheten oftast finns.

När lokalsamhället bildar utgångspunkt för planering och utvecklingsarbete, med brottsförebyggande inslag, ökar förutsättningarna för att "träffa rätt". Med den överblickbara referensram som då skapas blir det lättare att identifiera de problem som är relevanta och gemensamt upplevda av de boende, att finna en optimal kombination av insatser och att skapa de ur ekonomisk synvinkel bästa, samordnade lösningarna. Mycket talar för att det är på denna överblickbara gräsrotsnivå som allt förändringsarbete borde börja, om målet är långsiktigt bestående resultat.

På samma sätt som gäller för Agenda21-arbete och annat arbete för hållbar stadsutveckling så ökar planeringens och det brottsförebyggande arbetets legitimitet när lo-

kala aktörer involveras. De boende, föreningar, intresseorganisationer, postmästaren, butiksföreståndaren, fastighetsskötare, hemtjänstens personal m.fl. har kunskaper som är av avgörande betydelse.

Det finns tendenser till att vi är på väg mot nya livsformer där förvärsarbete inte nödvändigtvis är det centrala och där arbetsinsatserna inte alltid är traditionellt avlönade. Tillsammans med de tendenser på arbetsmarknaden som går i riktning mot kortare arbetstider, kan detta medföra fler personer i närmiljön som har möjlighet att medverka i lokalt utvecklingsarbete och brottsförebyggande verksamhet. Även det ökade antalet arbetslösa, det växande antalet ålderspensionärer och förtidspensionärer kan komma att bidra till mer befolkade bostadsområden på dagtid. Det finns dessutom anledning att reflektera över de konsekvenser som användandet av den nya informationstekniken kan ha. Kanske kommer även denna utveckling att medföra fler personer i bostadsområdena på dagtid när man kan sköta arbete, bankaffärer och handla från hemmet via sin dator.

Kunskapsuppbyggnad

Brottslighetens omfattning och karaktär liksom rädsla, otrygghet och sociala problem kan ha stora lokala variationer. En del bostadsområden är mer utsatta än andra och vissa butiker råkar oftare ut för rån och snatterier. På en del parkeringsplatser är bilstölder och bilinbrott vanligare än på andra medan vissa byggnader och miljöer är mer utsatta för skadegörelse. Detta gör det svårt att skapa en generell mall för det brottsförebyggande arbetet.

De erfarenheter som finns från genomförda lokala utvecklingsarbeten tyder på att en analys av ortens historiska och kulturella arv, en inventering av existerande livsformer och försörjningsmöjligheter, en beskrivning av områdets territoriella förhållanden, förekomsten av brottslighet etc. har betydelse för framgången. En sådan analys av den aktuella platsen ger kunskaper som ökar förståelsen av den nuvarande situationen och därmed förutsättningarna för att finna de problem som är gemensamt upplevda av de som använder platsen.

Med kunskap om var och när brotten begås och om de förhållanden som medverkar till att de utförs, kan mycket av vardagsbrottslig-

heten kontrolleras. Till detta ska naturligtvis läggas de kunskaper om åtgärder som kan minska brottsligheten och öka tryggheten i området. Utvecklingsarbeten som målmedvetet genomför en kunskapsuppbyggnad med problemformuleringar och åtgärdsförslag kan lättare sätta in brottsligheten i ett helhetsperspektiv där fysiska aspekter vävs samman med sociala, miljömässiga, ekonomiska och kulturella.

Det är således viktigt att genom platsanalys och kunskapsuppbyggnad noga ringa in problemen i det aktuella området och sedan arbeta metodiskt med såväl sociala som situationella åtgärder. Detta gäller såväl stadsmiljöer som bostadsområden. Nyckeln till framgång är att kartläggningsarbetet görs av de som är berörda; medborgare, det lokala föreningslivet, företrädare för offentlig och kommersiell verksamhet i det aktuella området.

Det lokala utvecklingsarbetets organisering

Relativt tidigt behöver utvecklingsarbetet en organisation för att samla och förvalta det lokala engagemanget. Det måste finnas ett

beslutscentrum eller en kärna som samlar det nätverk av personer som initierar och driver frågorna framåt. Organisationen är en viktig plattform för samtalet mellan de som är aktiva men också för samtalet mellan lokala företrädare och myndigheter.

I *Det nationella brottsförebyggande programmet* säger regeringen att kampen mot brottsligheten måste föras på bred front där alla goda krafter samverkar. Ansvaret vilar ytterst på staten men brottsligheten kan inte bekämpas enbart genom rättsväsende och lagstiftning. Regeringen föreslår att det brottsförebyggande arbetet organiseras i lokalt brottsförebyggande råd som tar tillvara initiativ från medborgare, organisationer och kommersiella intressen. Rådet skulle kunna utgöra en naturlig kontaktpunkt för enskilda, företag och föreningar men också vara ett forum för samverkan mellan frivilligarbete och olika myndigheters åtgärder.

Lars Alexandersson, som arbetar på BRÅ, menar att det brottsförebyggande arbetet måste ingå som en del av alla andra uppgifter som lokala aktörer har. Han tror inte på ett brottsförebyggande samarbete som startar genom att alla tänkbara före-

trädare mobiliseras i ett jättelikt brottsförebyggande råd (Tidskriften *APROPÅ* 5-6/97). För kontinuiteten och samordningen kan det vara bra med en mindre kärngrupp som svarar för kontakten mellan de inblandade.

För att undvika insatser av projektkaraktär, som ofta har en begränsad livslängd, är det nödvändigt att betrakta brottsförebyggande insatser som en del av ett bredare lokalt utvecklingsarbete som syftar till att åstadkomma långsiktigt hållbara förbättringar. Ett annat skäl till att inte göra det brottsförebyggande arbetet till en specifik fråga är att minska risken för att olika åtgärder inom ett område motverkar varandra. Uppgiften för den lokala organisationen bör därför vara att bevaka och följa frågor som har med ortens eller bostadsområdets allmänna utveckling att göra, där det brottsförebyggande arbetet ingår som en naturlig del. En annan uppgift för den lokala organisationen skulle kunna vara att se till så att de brottsförebyggande frågorna verkligen kommer upp på dagordningen och att de diskuteras parallellt med andra frågor.

Det är en fördel om den lokala organisationen kan bygga vidare på

det föreningsliv som redan finns i området. Om det finns en förening som kan ta på sig denna roll så kan befintliga sociala nätverk utnyttjas i utvecklingsarbetet. När en ny organisation behöver skapas måste den ha mandat eller legitimitet från föreningar och andra sammanslutningar på orten för att arbetet ska få förankring. En modell, som visat sig framgångsrik, är att en paraplyorganisation bildas med representanter för de största föreningarna eller sammanslutningarna på orten eller i bostadsområdet.

Förutom representanter för medborgarna kan sammanslutningen bestå av polis, skola, socialtjänst, fritidsverksamhet, hälso- och sjukvård, arbetsförmedling, föreningsliv, bostadsföretag, fackliga organisationer, försäkringsbolag och kommersiell verksamhet. Det är nödvändigt att politiker finns med som kommunens representanter i denna sammanslutning. Av erfarenhet vet vi att de former för organisering som kommunens företrädare kan hjälpa till att skapa får betydelse för det lokala engagemangets storlek och för möjligheterna att hålla lågan levande.

Samverkan

Även om erfarenheterna visar att det finns mycket kraft hos enskilda medborgare, föreningslivet och privata företag så finns det begränsningar, åtminstone i den meningen att folk inte orkar engagera sig hur mycket och hur länge som helst. Ofta är inte kraften och intressegemenskapen tillräcklig för att åstadkomma förändring.

Nu är det naturligtvis inte bara medborgarnas sak att forma sin närmiljö och att motverka brott. De som är aktiva behöver stöd från främst kommunen men också från bostadsföretag och polisen. Det kan vara i form av stöd för den lokala organiseringen, modeller och metoder för hur man tar fram, strukturerar och sammanställer kunskap, hur förändringsarbetet kan få demokratiska former och hur man för dialog med invånare och myndigheter. I stor utsträckning handlar det också om att ge moraliskt stöd till initiativtagare och eldsjälur.

Samverkan mellan medborgare, föreningar, kommersiell verksamhet, bostadsföretag, polisen och kommunen är särskilt angelägen när det gäller att jämka samman och formulera målen för det lokala

förändringsarbetet och den brottsförebyggande verksamheten.

Polisen är en viktig samverkanspart som kan bidra med kunskaper om den aktuella brottsituationen och olika typer av brottsförebyggande åtgärder. De bör ansvara för att medborgare och övriga som ingår i det lokala arbetet får nödvändiga kunskaper om olika teorier avseende brott och brottsprevention.

Avsikten med den närpolisverksamhet som håller på att byggas upp i landet är att arbetet ska bli mer problemorienterat och att polisen ska vara närvarande i lokala miljöer. Syftet är att i ökad utsträckning arbeta med frågor som medborgare, företrädare för kommersiell verksamhet och andra som är verksamma i närmiljön finner angelägna. Det innebär att man försöker komma bort från ett incidentstyrt arbetssätt för att istället söka efter mönster i olika händelser, ta reda på vad som orsakar dem och sedan agera. Verksamheten med närpolis skapar möjligheter för polisen att samarbeta med bostadsförvaltare i de mest socialt utsatta bostadsområdena.

Inom ramen för Rikspolisstyrelsens Samverkan mot brott, som beskrivits tidigare, finns en särskild Bostadsgrupp. I den ingår bland

annat SABO, Hyrsegästernas Riksförbund, Svenska Stöldskyddsföreningen och Boverket. Gruppens mål är att genom samverkan minska brottsligheten i bostadsområden. Ett material har tagits fram som kan användas i det lokala brottsförebyggande arbetet (*Samverkan för ökad trygghet*. Rikspolisstyrelsen, 1997).

Bostadsföretagen är en annan viktig samverkanspart som har kunskaper om de problem som kan finnas i ett område. I tidigare kapitel har vi sett hur det brottsförebyggande arbetet kan bli effektivt när bostadsföretagen samverkar med kommunen som i stadsdelen Jordbro i Haninge kommun eller med polisen som i bostadsområdet Gottsunda i Uppsala kommun. Bostadsföretagen kan också bidra till det brottsförebyggande arbetet genom att stödja spirande intressegemenskaper hos de boende. Det kan ske genom att upplåta lokaler till föreningsverksamhet och stödja ungdomsverksamhet som skett i exempelvis Hjällbo, Göteborgs Stad, stödja initiativ till självförvaltning som i Holma, Malmö Stad och öka de boendes inflytande på den egna boendemiljön som i Norsborg, Botkyrka kommun.

I kapitel sju redovisade vi hur bostadsföretagen strävar efter en decentraliserad organisation för sin förvaltning i syfte att komma närmare de boende. Genom att bli mer åtkomlig för de boende kan beslutsvägarna bli kortare och inflytandet öka. När fastighetsskötare och värdar blir mer närvarande och synliga i bostadsområdet kan det också ha en brottsförebyggande funktion genom att ansvarsförhållandena blir tydliga. Mycket talar för att det gamla portvaktssystemet borde återuppträda i någon form. Det fyllde oftast en viktig social kontrollfunktion, inte minst i förhållande till de yngre invånarna. Det system med trapphusvärdar som prövats i Holma och bostadsområdet Lillängen i Karlstad kommun liksom samarbetet med trappstädarna i bostadsområdet Navestad, Norrköpings kommun, är steg i denna riktning.

Bostadsföretagen har således stora möjligheter att i samverkan med de boende, kommunen och polisen åstadkomma *sociala hinder* mot brott genom att öka den sociala kontrollen på detta sätt. Ett annat sätt att skapa sådana hinder är att styra sammansättningen av de boende. Eftersom vi genom statistiken

vet vilka som kan betraktas som "riskgrupper" är det möjligt att genom bostadsförmedling undvika att personer som tillhör dessa grupper koncentreras till vissa områden.

Även vid beslut om typen av upplåtelseform kan bostadsföretaget föra in brottsförebyggande aspekter. En av utgångspunkterna för förändringen av hyresrätter till bostadsrätter i Hallunda, Botkyrka kommun, var just att skapa en blandad befolkningssammansättning som kan motverka brottslighet. En sådan förändring betyder inte att man tar bort de positiva fördelarna med social kontroll i homogena grannskap. Det går att kombinera homogena grannskap med en heterogen befolkningssammansättning i bostadsområdet som helhet.

Norsborg i Botkyrka kan tjäna som exempel på hur bostadsföretagen kan arbeta brottsförebyggande genom att etablera *symboliska hinder*. Den uppfräschning av hus och gårdar som genomförts av Botkyrkabyggen ger signaler om att det finns en ägare, någon som tar ansvar och bryr sig om boendemiljön. Gårdarnas tillhörighet till husen har markerats med portaler och andra symboliska gränser mellan det offentliga och det privata.

Skötsel och underhåll är kanske en av de viktigaste uppgifterna för bostadsföretagen i det brottsförebyggande arbetet.

Ett samarbete med de boende, kommunen och polisen kan också leda fram till förbättringsåtgärder av ombyggnadskaraktär som syftar till att göra det svårare för tjuven att komma åt sitt brottsobjekt. Sådana *fysiska hinder* mot brott kan vara att förbättra belysningen på gårdar, i portar och trapphus på det sätt som är på gång i stadsdelen Haga i Göteborg. Det kan vara fråga om att byta till bättre material eller erbjuda inbrottspaket till de boende, som Svenska Bostäder gör i Husby i Stockholm. Lås, galler och brytskydd tillhör denna typ av fysiska hinder mot brott.

Ibland kan det bli nödvändigt med mer omfattande fysiska förändringar som att dela in parkeringsplatserna i mindre enheter eller flytta upp tvättstugorna i gatuplanet om det inte är gjort från början, som i bostadsområdet Ärvinge i Stockholm. Det kan bli fråga om att bygga om loftgångshus som i Husby, att reducera antalet våningar som i Bergsjön i Göteborg eller att generellt öka attraktiviteten som i Rinkeby i Stockholm.

Kommunal planering och brottsförebyggande arbete

Kommunen har en särskilt viktig roll i det brottsförebyggande arbetet. Det är kommunen som förfogar över de instrument inom samhällsplaneringen som kan användas för att stödja och genomföra lokala utvecklingsprogram som innehåller brottsförebyggande aspekter. Därför är kommunens politiker och planerare viktiga personer i den lokala samverkan om förebyggande av brott.

Politikerna behövs som samtalspartners under kunskapsuppbyggnaden och målformuleringsarbetet i det lokala utvecklingsarbetet. De behövs för att driva på, inspirera, entusiasmera och för att visa på olika handlingsalternativ. Politik blir i detta sammanhang att uttrycka visioner, att peka ut den rätta kursen och med tillit inbjuda medborgarna att, efter sin förmåga och specifika kunskap, delta i det lokala arbetet.

Planerarna behövs som stöd under kunskapsuppbyggnaden och problemformuleringen för att strukturera arbetet och länka samman det med kommunal planering. En viktig uppgift för kommunens planerare är att finna lämpliga avvägningar mellan motstående intressen.

Inom den fysiska planeringen handlar det om att ta fram beslutsunderlag för den politiska avvägningen mellan dels olika allmänna intressen, dels olika enskilda intressen men också mellan allmänna och enskilda intressen.

Kommunens planerare kan med sin kompetens hjälpa till att sortera det som är "stort" och det som är "smått" i planerings-sammanhang och förmedla denna kunskap till de lokala samverkansparterna. Frågor om exempelvis den övergripande infrastrukturen måste oftast lösas på en kommunövergripande eller t.o.m. regional nivå medan ett stort antal frågor kan lösas lokalt eftersom de endast berör de som bor på den aktuella platsen. Ofta krävs det en avancerad balansgång mellan det lilla och det stora perspektivet.

Planerarna kan också bidra med allmän planerarkunskap i utredningsmetodik och kunskaper om hur ett förändringsarbete kan bedrivas. Det kan handla om att strukturera arbetet och att göra förväntningarna på förändringsarbetets resultat realistiska.

Kommunens företrädare blir särskilt viktiga när det blir fråga om att formulera och sammanställa ett lokalt utvecklingsprogram som inne-

håller bland annat brottsförebyggande åtgärder. Innehållet blir avgörande för valet av det eller de planeringsinstrument som kan användas för att stödja och genomföra programmet. Ett utvecklingsprogram som utformats i samverkan mellan kommunen och lokala företrädare kan ibland, utan större förändringar, användas som ett kommunalt planeringsdokument. I andra fall kan det användas som ett underlagsmaterial till den kommunala planeringen.

När det gäller fysisk planering tillhandahåller plan- och bygglagen en planeringsprocess och plan-dokument som kan bli arenor för dialog och samverkan mellan olika aktörer i det brottsförebyggande arbetet. Arenor där problembeskrivningar och brottsförebyggande åtgärder kan beskrivas för att sedan ligga till grund för demokratiska beslut. En sådan koppling mellan medborgarnas direkta inflytande och demokratiska beslut, mellan lokala utvecklingsprogram och kommunal planering ger förutsättningar för ett uthålligt förändringsarbete.

Översiktsplaneringens möjligheter

Enligt plan- och bygglagen ska kommunernas allmänna mål för den fysiska planeringen redovisas i en *översiktsplan* som antas av kommunfullmäktige. Översiktsplanens främsta uppgift är att ge vägledning för olika efterföljande beslut men också att ge kommuninvånare, sakägare och andra intressenter en uppfattning om den avsedda utvecklingen av bebyggelsen och om kommunens inställning till olika anspråk på mark- och vattenområden.

I Boken om översiktsplan pekar Boverket ut tre uppgifter för den översiktliga planeringen. För det första ska planen vara en vision eller riktningsgivare som anger politiska strategier. För det andra ska planen vara ett förenklings- och effektiviseringsinstrument som kan användas i det dagliga beslutsfattandet och för det tredje ska planen vara ett dialoginstrument mellan olika intressegrupper (*Boken om översiktsplan*. Boverket, 1996).

Genom de ändringar i plan- och bygglagen, som Riksdagen beslutade 1996, har översiktsplanen fått en förstärkt roll och en högre status som beslutsunderlag i kommunerna.

Kraven har ökat på redovisning av allmänna intressen, miljö- och riskfaktorer samt breda konsekvensanalyser. Miljömässiga, ekonomiska och sociala konsekvenser av olika alternativ ska särskilt lyftas fram i samrådet och vid utställningen av översiktsplanen. Enligt de nya bestämmelserna ska översiktsplanen kontinuerligt ses över genom att den behandlas av kommunfullmäktige minst en gång per mandatperiod.

Det är ett allmänt intresse, enligt plan- och bygglagen, att lokalisera och utforma bebyggelsen så att den från sociala utgångspunkter främjar goda livsmiljöer. Enligt förarbetena till lagen ska följande delmål vara uppfyllda vid planering av nya bebyggelsemiljöer och sanering av gamla för att bland annat minimera brottslighet:

- en allsidigt sammansatt social struktur,
- en närmiljö som främjar kontakt och gemenskap,
- möjligheter till kultur- och fritidsaktiviteter för alla,
- ett tillräckligt och väl lokaliserat utbud av social service,
- en lokalisering av lämpliga arbetsplatser och andra verksamheter

som bidrar till ett mångsidigt socialt liv,

- väl utbyggda kollektiva resmöjligheter,
- ett bostadsutbud som tillgodoser också speciella sociala behov i icke-segrerade former,
- offentliga platser och byggnader som är tillgängliga för alla,
- differentierade sysselsättnings- och utbildningsmöjligheter för grupper med behov av särskilda insatser samt
- en aktiv konsumentverksamhet med inriktning på att i första hand stödja resurssvaga grupper.

Enligt plan- och bygglagen ska kommunen beakta dessa intressen vid planläggning och vid lokalisering av bebyggelse samt redovisa konsekvenserna av olika ställningstaganden i översiktsplanen. Kommunen avgör dock själv hur redovisningen ska göras. Hittills är det få kommuner som i sina kommunomfattande översiktsplaner har tagit upp frågan om den fysiska miljöns utformning i förhållande till brottslighet. Det är också tämligen sällsynt med konsekvensbeskrivningar som tar upp brottsaspekter vid lokalisering av bebyggelse.

För att de brottsförebyggande aspekterna ska komma till uttryck i fysisk planering och byggande är det nödvändigt att kommunerna gör policyuttalanden i sina översiktsplaner. Det kan ske i form av ett allmänt ställningstagande till i vilken typ av planer och beslut som dessa aspekter ska beaktas. Det kan också finnas anledning att göra policyuttalande om vilken typ av bebyggelseinriktad brottsförebyggande verksamhet som kan bli aktuell; insatser av social karaktär i förhållande till brottsförebyggande åtgärder av situationell karaktär.

Eftersom avsikten med principiella ställningstaganden i översiktsplanen är att de ska bli vägledande för senare beslut, eller mer detaljerade planer, kan det bli möjligt att undvika det som forskaren Matz Franzén benämner ”de små beslutens tyranni” (se kapitel 5). Det kan vara fråga om åtgärder som den enskilde butiksägaren, bostadsförvaltaren eller byggherren vidtar eller sådana beslut i detaljplaner eller bygglov som kommunen fattar och som motverkar en långsiktig strategi för att minska brottslig verksamhet.

Sådana principiella ställningstaganden i översiktsplanen kan innehålla idéer om hur stadens

struktur bör utvecklas för att motverka brott (exempelvis ett uttalat stöd för rutnätsstaden) och idéer om hur bebyggelsemiljön bör blanda bostäder, arbetsplatser och verksamheter för att skapa befolkade platser en så stor del av dygnet som möjligt (exempelvis stöd för funktionsintegration). Det är särskilt angeläget från brottsförebyggande utgångspunkter att behandla stadskärnans utveckling för att åstadkomma befolkade och livfulla centrum. Här kan anges ambitioner som att

- skapa fler bostäder,
- ordna fler mötesplatser,
- ge mindre plats för bilar och mer plats för människor,
- skapa förutsättningar för studentliv i centrum,
- ordna handel längs stadens gator och torg istället för koncentration till butikskomplex som ligger inomhus,
- skapa överskådlighet och synlighet,
- undvika tunnlar för gående och cyklister,
- undvika en stadsmiljö med galler och jalousier.

Översiktsplanen kan också innehålla uppmaningar om att senare beslut ska rikta uppmärksamhet på platser som är särskilt utsatta för brott, exempelvis restauranger, nöjesplatser och kommunikationsstråk (hållplatser, stationer, gång- och cykelvägar etc.). Det är också möjligt att i översiktsplanen peka på betydelsen av att arbetsplatser och allmänna platser, som gator och parker, utformas med tanke på trygghet och säkerhet.

Den kommunomfattande översiktsplanen är dessutom ett bra forum att redovisa kommunens allmänna inställning till planering och lokala utvecklingsarbeten där medborgarna görs delaktiga i en förändring av närmiljön. Det förutsätter att kommunen även tar ställning till vilken status som lokala utvecklingsprogram ska ha och bestämmer ambitionsnivån för medborgarinflytandet i kommunal planering. Det kan också vara ett stöd om kommunen i översiktsplanen anger sina ambitioner med lokal samverkan mot brott.

Ofta kan det vara lämpligt att göra *fördjupningar av översiktsplanen* för tätorter eller andra avgränsade kommundelar som behöver studeras närmare. När en fördjup-

ning av översiktsplanen för ett område antas av kommunfullmäktige innebär det att den kommunomfattande översiktsplanen ersätts av den mer detaljerade fördjupningen för det aktuella området.

Arbetet med ett lokalt utvecklingsprogram, som innehåller brottsförebyggande åtgärder, kan bedrivas som ett programarbete inför en fördjupning av kommunens översiktsplan. Beroende på vad programmet omfattar och innehåller kan det bli en del av, eller ett underlag till, en fördjupning av översiktsplanen som sedan formellt antas av kommunfullmäktige.

En långsiktig strategi för den allmänna utvecklingen och inriktningen på det brottsförebyggande arbetet kan läggas fast genom att exempelvis precisera de fysiska, symboliska och sociala hinder mot brott som kan bli aktuella i delområdet. På detta sätt kan ett lokalt utvecklingsarbete stödjas av dels de allmänna policyuttalanden som kommunen gör i den kommunomfattande översiktsplanen, dels genom fördjupningen för ett avgränsat område.

Stadsbyggnadskontoret i Göteborg arbetar för att ta tillvara kvinnors erfarenhet i planeringsarbetet.

Genom att tillsätta referensgrupper med kvinnor i olika åldrar och från skilda yrkesområden när en plan ska göras för ett område, vill man skapa miljöer som ger förutsättningar för ett bra liv. Bebyggelsen ska ge förutsättningar för socialt umgänge, trivsel och inte minst trygghet. Som ett första försök samlar man en sådan referensgrupp när nya områden ska planeras i Askim. Gruppen ska samlas och dela med sig av sina vardagslivserfarenheter.

Detaljplaneringens möjligheter

För att säkerställa ett syfte eller en viljeinriktning som angetts i översiktsplanen för ett geografiskt avgränsat område, kan juridiskt bindande *detaljplaner* eller *områdesbestämmelser* upprättas och antas. När det gäller reglering av befintlig bebyggelse så är detaljplan och områdesbestämmelser likvärdiga men det är endast detaljplan som kan reglera ny sammanhållna bebyggelse. Eftersom detaljplanen oftast görs mer detaljerad för att reglera exempelvis enskilda byggnaders placering, byggnadernas skala och tillbyggnadsmöjligheter är den oftast

bättre anpassad för brottsförebyggande åtgärder.

I en detaljplan ges en samlad bild av markanvändningen och hur miljön avses att förändras eller bevaras. Detaljplanen är ett instrument för kommunen att förverkliga sin bebyggelsepolitik, främja sociala ambitioner och en ekonomisk och rationell byggproduktion. Även vid detaljplanläggning ska hänsyn tas till de allmänna intressen som anges i plan- och bygglagen och som främjar goda livsmiljöer. Det betyder att exempelvis lämpligheten att bygga blir prövad liksom utformningen av bebyggelsemiljön.

En detaljplan ska alltid redovisa användningen av allmänna platser, kvartersmark och vattenområden samt den tid under vilken planen är tänkt att genomföras (*Boken om detaljplan och områdesbestämmelser*. Boverket, 1996). I detaljplanen kan kommunen ange precisa krav för byggnader och byggnaders närmiljöer liksom för utformningen av gator och allmänna platser.

Riksdagens ambition att förstärka medborgarinflytandet i den fysiska planeringen, genom ändringarna i plan- och bygglagen 1996, gäller även detaljplanehantering. Större uppmärksamhet ska ägnas det pro-

gramarbete som föregår detaljplanläggning. En avsikt med att betona programarbetet är att alla i det aktuella området ska erbjudas möjlighet att delta. Inte bara sakägare och grannar utan också andra intresserade; enskilda, föreningar, organisationer etc. Samråd om programmet ska ske med samma krets som vid senare samråd om planen. Samråds-kretsen ska ges möjlighet till insyn och påverkan innan kommunens ställningstaganden är lästa. Syftet är att i ett tidigt skede förbättra beslutsunderlaget med de berörda erfarenheter och kunskaper.

De policyuttalanden om brottsförebyggande arbete som kommunen angett i den kommunomfattande översiktsplanen och de bebyggelseinriktade hinder mot brott som kan ha tagits upp i fördjupningar av översiktsplanen, blir vägledande för detaljplanläggningen. Även det utvecklingsprogram som har blivit resultatet av samverkan mellan lokala aktörer kan utgöra ett underlag för programarbetet inför en detaljplan. Detaljplanen blir på detta sätt ett stöd för det lokala utvecklingsarbetet genom att hela eller delar av utvecklingsprogrammet formaliseras i kommunala beslut.

I programarbetet inför detaljplanen och i samrådsskedet finns det anledning för kommunen att knyta kontakter med enskilda eller grupper som arbetar med brottsförebyggande verksamhet inom det aktuella planområdet för att dels fördjupa kunskaperna, dels ge möjligheter till insyn och påverkan. I en sådan samverkan, som syftar till att finna bebyggelseinriktade hinder mot brott, är det viktigt att kvinnors erfarenheter av vardagslivet i det aktuella planområdet tas tillvara.

Detaljplanen kan användas för att skapa fysiska miljöer som motverkar brottslighet genom utformning av exempelvis

- allmänna platser som gator, gång- och cykelvägar, kommunikationsstråk, parkeringsplatser, torg och parker,
- byggnader (exempelvis byggnadernas skala, antal bostäder och lägenhetsfördelning i byggnaden, antal bostäder med samma entré i byggnaden, antal våningar, byggnadens användning, byggnadens form och färg, byggnadssätt och materialval),

- anläggningar och tomter (exempelvis tomtens storlek och disposition, byggnadernas och lekplatsernas placering på tomten),
- vegetation, markytans utformning och höjdläge,
- stängsel och skyddsanordningar för att motverka störningar från omgivningen.

Möjligheter i bygglovprövningen och i tillsyn- och kontrollskedet

De generella krav på byggnaders och anläggningars tekniska egenskaper som tidigare ställts i plan- och bygglagen och byggproduktlagen samlades 1995 i en ny lag om tekniska egenskapskrav på byggnadsverk (byggnadsverkslagen). Kraven anges i den nya lagen och utvecklas närmare i en särskild förordning (byggnadsverksförordningen). Kraven på utformningen av tomtmark och allmänna platser finns dock fortfarande kvar i plan- och bygglagen. Mer detaljerade föreskrifter om byggnaders och miljöers utformning återfinns i *Boverkets Byggregler* (BBR 94).

1995 infördes också regler om ett nytt tillsyns- och kontrollsystem. Genom ändringar i plan- och bygglagen har det blivit tydligare att byggherren har det fulla ansvaret för att de tekniska egenskapskraven uppfylls. Det är han som ska se till att tillsyn och kontroll utförs i tillräcklig omfattning, d.v.s. han ansvarar för att byggnaden produceras på ett sådant sätt att den får goda kvaliteter.

För en rad åtgärder som en byggherre vill vidta krävs, enligt plan- och bygglagen, ett särskilt tillstånd – bygglov. Den bygglovprövning som byggnadsnämnden utför gäller främst lokalisering och yttre utformning men omfattar inte byggnadernas eller anläggningarnas tekniska egenskaper.

Senast tre veckor före byggstart ska byggherren göra en byggnamälan, varefter kommunen kallar till samrådsmöte, om det inte är uppenbart obehövligt. Vid detta byggsamråd diskuteras bland annat vilka tillsyns- och kontrollåtgärder som är nödvändiga för att samhällskraven ska kunna uppfyllas i det aktuella projektet. Som underlag till denna diskussion finns normalt ett förslag till kontrollplan som byggherren presenterar.

För åtgärder som kräver bygganmälan ska byggherren utse en kvalitetsansvarig som ska se till att kontrollplanen följs och att nödvändiga kontrollåtgärder vidtas. Det är i första hand byggherren själv som utför kontrollen och svarar för dokumentationen. Det kan ske genom exempelvis den kvalitetsansvarige, om denne har erforderlig kompetens inom det aktuella kontrollområdet. Om det bedöms nödvändigt kan byggnadsnämnden ställa krav på att kontrollen görs av en fristående sakkunnig.

När byggherren uppfyllt sina åtaganden enligt kontrollplanen och byggnadsnämnden inte haft skäl att ingripa, ska nämnden utfärda ett slutbevis. Om verifikationerna inte är tillfredsställande eller om byggnadsnämnden känner till brister i byggnaden som inte åtgärdats, ska nämnden ta ställning till i vilken utsträckning som byggnaden får användas.

Mot bakgrund av de policyutlåtandena som kan ha angetts i översiktsplanen och den mer detaljerade inriktning på det brottsförebyggande arbetet som kan ha lett till bestämmelser i en detaljplan, kan kommunen, i samband med handläggningen vid bygglovprövningen

ställa krav på byggnaders placering och gestaltning. I planbeskrivningen till detaljplanen kan kommunen ha utvecklat hur exempelvis byggnaden bör orienteras mot andra byggnader och övrig omgivning eller hur entréerna ska placeras. Det kan också gälla parkeringsplatsernas placering och organisation på tomten eller tomtens allmänna disposition. En sådan dialog kan också tas upp vid byggsamrådet när det gäller det tekniska utförandet.

Utbildning och information istället för regler

Den nuvarande bygglagstiftningen innehåller inga bestämmelser som tar sikte på att åstadkomma bebyggelseinriktade hinder mot brott. Det finns i varje fall inga krav som specifikt syftar till att förhindra brott. Det är naturligtvis möjligt att föra in sådana bestämmelser i plan- och bygglagen, byggnadsverkslagen, förordning eller forskrifter. *Utbildning och information* förefaller dock vara en mer naturlig väg att gå om man vill satsa på bebyggelseinriktade hinder mot brott. Det följer en svensk tradition att öka det

allmänna kunskapsläget för att därigenom underlätta för medborgare, kommersiell verksamhet, polis, bostadsföretag, planerare och projektörer att fatta rationella beslut. Det är angeläget att planerare, byggherrar och bostadsförvaltare får insikt om de långsiktiga ekonomiska fördelar som det innebär att vidta brottsförebyggande åtgärder såväl på allmänna platser som i byggnader och på tomter.

Som ett hjälpmedel för de som är involverade i information, utbildning, lokalt utvecklingsarbete och i plan- och byggprocessen kan handböcker och checklistor utarbetas och struktureras i *fysiska, symboliska och sociala hinder mot brott*. Ett sådant material kan innehålla kunskaper om fysiska hinder mot brott som mekaniska stöldskydd av typen lås, larm och belysning. Det kan innehålla symboliska hinder mot brott som skyltning eller andra bebyggelsemässiga budskap som signalerar befintliga ansvarsförhållanden men också skötsel och underhåll. Det kan innehålla kunskaper om sådana sociala hinder mot brott som främjar den informella sociala kontrollen, exempelvis en ökad överblickbarhet och synlighet genom fönsterplacering, placering av källar-

utrymmen, organisering av parkeringsplatser och lekplatser.

Även om indelningen i fysiska, symboliska och sociala hinder mot brott kan ge struktur åt kunskaper om bebyggelseinriktade brottsförebyggande åtgärder, är det viktigt att framhålla begränsningen med en sådan tankeram. Det förhåller sig på samma sätt med dessa tre typer av bebyggelseinriktade hinder mot brott som med social brottsprevention contra situationell – det finns inga absoluta gränser. Åtgärder inom olika områden kan komplettera varandra samtidigt som åtgärder inom ett område kan motverka åtgärder inom andra.

Vid utarbetandet av handböcker och checklistor finns mycket kunskap att hämta från de rekommendationer som danskarna har utarbetat i sin tekniska standard, från holländarnas och engelsmännens märkningssystem samt från det pågående europeiska standardiseringsarbetet *Prevention of Crime by Urban Planning and Building Design*.

Litteratur

- Ahlberg J. *Invandrare och invandrares barns brottslighet*, BRÅ-rapport 1996:2.
- Ahlberg J red. *Brottsutvecklingen 1994*, BRÅ-rapport 1996:4.
- Ahlberg, Jan och Håkansson, Marianne. *Svenska folket om brott och brottsförebyggande åtgärder*. Stockholm, 1997.
- Alexander, Christopher. *A Pattern Language*. Oxford University Press, 1977.
- Alfredsson Björn och Cars Göran. *De boende som medarbetare. Självförvaltning i Holma*. SABO, 1996.
- Allpass, John. *Miljöförbedring*. 1983.
- Almqvist m. fl. *Mitt i 90 talet, Kvinnor, identitet och boende*. Gävle, 1995.
- Andersson, Birgitta. *Rädslans rum – trygghetens rum*. Ett forskningsprojekt om kvinnor i trafikrummet, Inst. för kulturgeografi och ekonomisk geografi, Lunds universitet, 1997.
- Anderson Olle. *Ljus i Haga*. White Design, 1998.
- Arbetsmarknadsdepartementet. *Sverige, framtiden och mångfalden*, SOU 1996:55, Stockholm 1996.
- Arbetsmarknadsdepartementet. *Vägar in i Sverige*, SOU 1996:55, Stockholm, 1996.
- Barnombudsmannen 1997. *Barndom sätter spår*. Stockholm, 1997.
- Berglund, Ulla och Jergeby, Ulla. *Ute i staden*. Statens råd för byggnadsforskning R31, 1992.
- Berglund, Ulla och Jergeby, Ulla. *Stadsrum människorum - att planera för livet mellan husen*. Byggnadsforskningsrådet, 1998.
- Boverket. Rapport 1993:3 *Små samhällen*.
- Boverket. Rapport 1994:3 *Samverkan i lokalsamhället*.
- Boverket. *Boverkets Byggregler, BBR 94*. BFS 1995:17.
- Boverket. Rapport 1995:7 *Den måttfulla staden*.
- Boverket. Rapport 1996:4 *Hela samhället. Jämställdhetsaspekter på fysisk planering och byggd miljö*.

- Boverket. *Boken om översiktsplan*, 1996.
- Boverket. *Boken om detaljplan och områdesbestämmelser*, 1996.
- Boverket. *Vem bestämmer – om medborgarinflytande i kommunal planering*, 1998.
- British Standard Institution. *British Standard Guide for Security of buildings against crime, BS 8229 Part 1*, 1986.
- Brantingham, P. J. och Brantingham, P. L. *Patterns in Crime*. New York, 1984.
- Brottsförebyggande centrum. *Manualen. Handbok för lokalt brottsförebyggande arbete*. Stadsledningskontoret i Stockholms stad, 1997.
- Brottsförebyggande rådet. *Skadegörelse i bostadsområden. Vad vet vi? Vad kan vi göra?* Utredningsenheten, Arbetsgruppen om skadegörelse i bostadsområden, BRÅ PM 1983:5, 1984.
- Brottsförebyggande rådet. *Tekniskt brottskydd för bostäder och mindre företag. Marknadsanalys, behov och förslag*. Utredningsenheten, Arbetsgruppen för tekniskt brottskydd, BRÅ utredning 1985:1, 1985.
- Brottsförebyggande rådet. *Kriminalstatistik 1994*, rapport 1996:5, 1996.
- Brottsförebyggande rådet. *Anmälda brott i hela landet, år 1995 och 1996, preliminär statistik 1997*.
- Brottsförebyggande rådet. *Anmälda brott 1997, preliminär statistik*.
- Brottsförebyggande rådet. *Man ville vara hjälte...*, Vårdsskildringsrådets skriftserie nr 20, Stockholm, 1998.
- Bursik and Graswick. *Neighborhoods and Crime*, 1993.
- Börjeson M, Cullberg A, red. *Arbetslöshet bland ungdomar*, Epidemiologiskt Centrum, Socialstyrelsen, Stockholm, 1995.
- CEN/TC 325, Prevention of crime by urban planning and building design. *Urban planning and design, Part 1 Dwellings, Part 2 Shops and offices*.
- Clarke, Ronald V. *Situationell brottsprevention*. Brottsförebyggande rådet, Stockholm, 1997.
- Cohen, Albert. *Delinquent Boys: The Culture of the Gang*, Free Press, New York, 1955 refererad av Lilly m fl i *Criminological Theory. Context and Consequences*, 1989).
- Coleman, Alice. *Utopia on Trial*, 1985.

- Cruse Sondén, Gerd. *Grönska, parkering, trygghet och inflytande i Hjällbo*. Centrum för byggnadskultur i västra Sverige, Chalmers Tekniska högskola, Göteborg, 1997.
- Cullberg, Johan. *Varför ser vi så mycket psykisk ohälsa i de unga lågstatusområdena?* Uppsats i Håkansson, P. A. och Nyström, L *Miljö för livet*, 1991.
- Danmarks Kriminalpræventive Råd i Danmark. *Kriminalpræventiv Boligprojektering – boligplanlægning med tryghed og trivsel*, 1996.
- Danska Ingenjörsföreningen. *Teknisk forebyggelse af vold og hærværk*, DS/R 470, 1990.
- Danska Ingenjörsföreningen. *Teknisk forebyggelse af inbrudskriminalitet*, Dansk Standard DS 471, 1991.
- Denvall, Verner et al. *Välfärdens operatörer*, 1997.
- Det Kriminalitetsforebyggende Råd i Norge. *Bedre planlegging – færre farer*, 1997.
- Dolmén L och Lindström P. *Skola, livsstil och brott*. BRÅ-rapport 1991:3, Stockholm 1991.
- Edsjö, Elisabeth. *Rapport från Norsborg 2 – en berättelse om boinflytande*. SABO och Hyresgästernas Riksförbund, 1997.
- Einerstam S och Lindström K. *Rädd för brott*. Brevskolan, BRÅ, Stockholm, 1992.
- Ekström T och Radhe T. *Utvärdering av insatser mot våldet utomhus i centrala Kalmar*. Polismyndigheten i Kalmar län, Närpolisen, 1997.
- Eneroth B red. *Kvinnor, om boende och planering*. Statens institut för byggnadsforskning, 1989.
- Eurostat Yearbook. *A statistical view on Europe 1985-1995*, 1996.
- Familjebostäder. *En stadsvandring i Familjebostäders kvarter, Rinkeby*. AFRAB Arkitekter AB, 1998.
- Försäkringsförbundet. *RUS 200:3, regler för mekaniskt inbrottskydd*, 1994.
- Gehl, Jan. *Stadens form, stadens liv*. Visioner av kunskapsstaden. Stadsmiljörådet, Framtidsstaden V. 1997.
- Gehl, Jan. *Stadsrum & stadsliv i Stockholms city*. Stockholms fastighetskontor, Stockholms stadsbyggnadskontor, 1991.
- Gehl, Jan. *Livet mellem husene*. Arkitekternas förlag, Köpenhamn, 1996.
- Gillgren, Hans. *Stadslandsskapets läkning – från pepparkaksbak till pussel*. Stadslandskap – sönderfall eller läkning, Stadsmiljörådet, Framtidsstaden IV, 1997.

- Grönlund, Bo. *Det urbanas renässans. Stadslandskap – sönderfall eller läkning*, Stadsmiljörådet, Framtidsstaden IV. 1997.
- Haninge kommun. *Jordbroprojektet. Verksamhetsberättelse 1996 - 97*, 1997.
- Hillier, Bill. *Space Syntax – a different urban perspective*. Baumeister, vol.81, no 12, 1984.
- Hirschi, Travis. *Causes of Delinquency*. Berkely, 1969.
- Home Office. *Criminal statistics*, 1996.
- Hyresgästernas Riksförbund och Ekologibygg AB. *Konsumentbedömning av bostäder*. Utvecklingsprojekt inom Hyresgästernas Riksförbund, 1997.
- Håkansson, Per-Arne och Nyström, Louise (red). *Miljö för livet. Om boende, socialt liv och psykisk hälsa*, Boverket, 1991.
- INRA, University of Leyden. *Europabarometer*, 1996.
- Inrikesdepartementet. *Pressmeddelande 1998-05-14 och 1998-06-25*.
- Jacobs, Jane. *The Death and Life of Great American Cities*. New York, 1961.
- Justitiedepartementet. *Allas vårt ansvar, ett nationellt brottsförebyggande program* Ds 1996:59.
- Katz, Jack. *Kriminalitetens lockelser och reformvännernas dilemma*. Uppsats i Malin Åkerströms *Kriminalitet, kultur, kontroll – en antologi*. Stockholm, 1997.
- Lilly, Robert J m. fl. *Criminological Theory. Context and Consequences*. Sage, Newbury Park, 1989.
- Listerborn, Carina. *Projektbeskrivning: Rädslans geografi och arkitektur*. Inst. för stadsbyggnad, Chalmers teknisk högskola, 1997.
- Länsförsäkringar Skåne. *Säkra hem "Grannar mot brott" – informationsmaterial om grannsamverkan*. Länsförsäkringar, Polisen, Räddningstjänst, 1996.
- Malm Ulf. *Kriminalitet och trygghet i boendet*. Förvaltnings AB Framtiden, Göteborg, 1997.
- Markus, Thomas A. et al. *Rehumanizing Housing*. London, 1988.
- Martens P L. *Familj, uppväxt och brott*. BRÅ-rapport 1992:1, Stockholm 1995.
- Ministry of Justice. *Society and Crime*. Nederländerna, 1995.
- Merton, Robert K. *Social Theory and Social structure*, 1968.
- Newman, Oscar. *Defensible Space. Crime Prevention Through Urban Design*. New York, 1972.

- Newman, Oscar. *Design guidelines for creating defensible space*, 1975.
- Newman, Oscar. *Factors Influencing Crime and Instability in Urban Housing Developments*. Washington D.C., 1980.
- Nyström, Louise. *Stadslandskapet: Om nytta och nödvändighet*. Stadslandskap – sönderfall eller läkning, Stadsmiljörådet, Framtidsstaden IV, 1997.
- Nätverket Lokal utveckling för demokrati, delaktighet och välfärd. *Fyra miljonprogramsområden*. Nyhetsbrev, 980510.
- Olsson, Sören, Cruse Sondén, Gerd och Ohlander, Marianne. *Det lilla grannskapet*, 1997.
- Police District "Hollands Midden". *Police Label Safe Housing – manual for partners in the experiment*. Ministry of Justice, Steering Committee Public Housing Experiments, 1994-95.
- Polishögskolan. *Lokala problem, brott och trygghet i Gävleborgs län*, 1996 års trygghetsmätning, rapport 1997:1, 1997.
- Poyner, Barry. *Design against crime*, 1983.
- Poyner, Barry. *Crime free Housing*, 1991.
- Riddarsporrens kontaktkommitté. *Skydda Oss Själva i Riddarsporren*, 1991.
- Rikspolisstyrelsen och Samverkan mot brott. *Bevakning mot inbrott. Grannsamverkan*, 1995.
- Rikspolisstyrelsen och Svenska Stöldskyddsföreningen. *Ökad trygghet genom grannsamverkan.Handledning för start och drift*, 1995.
- Rikspolisstyrelsen. *Samverkan för ökad trygghet*, 1997.
- Ringman, Karin. *Brottsförebyggande åtgärder i en förort – teori och praktik*. Kriminologiska institutionen vid Stockholms universitet, Rapport 1997:1.
- Ronnby, Alf. *Den lokala kraften*, 1995.
- Rådberg, Johan och Johansson, Rolf. *Stadstyp och kvalitet*. Kungliga Tekniska Högskolan, TRITA-ARK-Forskningspublikation 1997:4.
- Rådberg, Johan. *Drömmen om atlantångaren. Utopier & myter i 1900-talets stadsbyggande*, 1997.
- SABO. *Att vända utvecklingen*. Rapport nr 57, 1996.
- Shaw, C.R. och McKay, H.D. *Juvenile delinquency and urban areas*. 1969.
- Socialdepartementet. *Barn idag*. Ds 1996:57, Stockholm 1996.
- Socialdepartementet. *Barnets bästa i främsta rummet*, SOU 1997:116, Stockholm 1997.

- Socialstyrelsen. *Produktivitet och kvalitet i barnomsorgen 1991-1996*, Stockholm 1997.
- Socialstyrelsen. *Social rapport 1994*, Stockholm, 1994.
- Socialvetenskapliga forskningsrådet. *Om svensk barn- och familjeforskning*, 1996.
- van Soomeren, Paul. *Safe and secure cities*. EU-conference on crime prevention in Noordwijk, 1997.
- van Soomeren, Paul. *Secured by Design in the Netherlands*, 1997.
- Stadsbyggnadskontoret i Stockholm. *Råd och riktlinjer för stöldskyddsåtgärder i fasad vid butik*. Stockholms kommun, 1997.
- Statens Byggeforskningsinstitut. *Forebyggelse af kriminalitet*, 1996.
- Statsrådsberedningens skriftserie. *Motverka våldet*, nr 2/95.
- Storstadskommittén. *Att växa bland betong och kajor*, SOU 1997:61.
- Storstadskommittén. *Tre städer - En storstadspolitik för hela landet*, SOU 1998:25.
- Storstadsutredningen. *Storstadsliv. Rika möjligheter - hårda villkor*, SOU 1990:36.
- Sutherland, Edwin H och Cressey, Donald R. *Criminology*. Philadelphia, 1970.
- Torstensson, Marie och Wikström, Per-Olof. *Brottsprevention och problemorienterat polisarbete*, Rikspolisstyrelsen, 1995.
- Trygghetsutredningen. *Trygghet mot brott i lokalsamhället*. Delbetänkande SOU 1994:122.
- van der Voordt, Theo. *Environmental Design and Crime Prevention in The Netherlands. The Delft Checklist*. EU-conference on crime prevention in Noordwijk, 1997.
- de Waard, Jaap. *Experiments with justice in the neighbourhood*. EU-conference on crime prevention in Noordwijk, 1997.
- Werkele, Gerda och Whitzman, Carolyn. *Safe Cities - Guidelines for planning, design, and management*, 1995.
- Wiklund, Gunilla red. *Rädsla för brott*, BRÅ-rapport 1991:2.
- Wikström, Per-Olof. *Brott och åtgärder mot brott i stadsmiljön*. BRÅ 1990:5, Stockholm 1990.
- Wikström, Per-Olof. *Sociala problem, brott och trygghet*. BRÅ-rapport 1991:4, Stockholm 1992.

- Wikström, Per-Olof. *Tillfällesstruktur, social kontroll och brott. Brottsligheten och den byggda miljön*. Uppsats i Byggforskningsrådets *Ge rum för framtiden. Nio perspektiv på morgondagens byggda miljö*. Stockholm, 1992.
- Wikström, Per-Olof m. fl. *Brott, brottsprevention och kriminalpolitik*, BRÅ-rapport 1994:1, 1994.
- Wikström, Per-Olof och Torstensson, Marie. *Lokalt brottsförebyggande arbete. Organisation och inriktning*. Rapport från problemgruppen 1997:2. Polishögskolans Forskningsenhet, 1997.
- Willemse, H M. *Tio års erfarenheter av brottsförebyggande arbete i Nederländerna*, BRÅ-PM 1997:1, Stockholm 1997.
- Wolf, Preben och Høg, Erik. *Kriminalitet i velfærdssamfundet*, 1975.
- Tillner, Silja och Licka, Kose. *Guidelines for a Safe City-Examples for the Planning and Design of Safe Public Spaces*. Municipal Department for the Promotion and Coordination of Women's Affairs. Vienna, 1995.
- Utrednings- och statistikkontoret i Stockholms Stad. *En undersökning om otrygghet och rädsla för brott*, 1997.
- Åkerström, Malin. *Kriminalitet, kultur, kontroll – en antologi*. Stockholm, 1997.

Tidningar och tidskrifter

American Sociological Review. Robert K Merton. Social Structure and Anomie, Nr 3/1938.

American Sociological Review. Cohen, L och Felson, M. Social Change and Crime Rate Trends. A Routine Activity Approach, Vol 44/1979.

APROPÅ. Jerzy Sarnecki. Att förebygga brott i Hansta, Nr 3/1982.

APROPÅ. Hannu Takala. Social brottsprevention och nordisk välfärd, Nr 5-6/1997.

APROPÅ. Clarke Ronald V. Situationell brottsprevention, Nr 5-6/ 1997.

APROPÅ. Margareta Edling. Brottsförebyggande arbete i kommunerna: Utgå från problemen, Nr 5-6/1997.

Arkitektur. Björn Klarqvist och John Miller. Stadsförnyelse utan rumslig teori Nr 10/1984.

Arkitektur. Björn Klarqvist och John Miller. Kan gemenskap byggas? Nr 8/1985.

Bofast. Färre brott när grannar går rondan. Juni 1998.

Dagens Nyheter. Ledare och artiklar 1997: 8 och 9 jan, 13 och 14 aug, 3 nov och 19 dec. 1998: 26 jan, 21 april och 9 maj.

Fastighetstidningen. Mats Franzén. Gatans disciplinering. Nr 11/1994.

Nordisk Arkitekturforskning. Björn Klarqvist. Att hela staden – Om urbana kvaliteter och planeringen imperativ, Volym 8 nr 4/1995.

Nordisk Arkitekturforskning. Björn Klarqvist. Staden som helhet – en diskussion om stadsbyggandets tanke- och planmönster. Nr 3/1995.

SFPH:s monografiserie (Svenska föreningen för psykisk hälsövård). Léon Wurmser. Aggressionens ursprung, Nr 38/1994.

Social kritik. Flemming Balvad. Crime Time på besøg i Fort California, Nr 33/1994.

Ungdomstid. Hur è läget? Nr 1-2/1996.

Urban. Husby – en ytterstad i utveckling. Stadsmiljörådet, Nyhetsblad Nr 17/1998.

Årsmøde '97. Det Kriminalpræventive Råd. Tema Miljøplanlægning – livet mellem husene.

Muntliga källor

Thomas Berntsson. Karlskronahem AB.

Ivan Erixon och Ann-Charlotte Paulsson. Närpolisen i Husby.

Mats Franzén. Anförande vid seminarium arrangerat av Boverket och Byggforskningsrådet 1997.

Tora Friberg. Forskare vid Lunds Universitet.

Bo Grönblad. Konstakademins Arkitekturskola i Köpenhamn.

Eva Holm. Stadsbyggnadskontoret i Göteborg.

Tjelhvar Hägg. SABO.

Kay Johansson. HSB.

Björn Klarqvist. Anförande vid seminarium arrangerat av Boverket och Byggforskningsrådet 1997.

Anders Knutsson. Polismyndigheten i Blekinge län, Karlskrona polisområde.

Hans Lindberg. Haninge kommun.

Hans Linderstad. Stadsbyggnadskontoret i Göteborg

Karl-Olov Lindström och Ulla Wikander. Svenska Bostäder i Husby.

Evald Malm. Projekt Framtidens Hjällbo.

John Miller. Lunds Tekniska Högskola.

Niclas Ohlslöf. Kalmarhem AB.

Lennart Schönning. Svensk Brand- och säkerhetscertifiering AB.

Anders Svensson. Polismyndigheten i Blekinge län, Ronneby polisområde.

Joakim Svensson och Joakim Hugosson. Närpolisen i Helsingborg.

Sture Verneresson. Förvaltnings AB Framtiden i Göteborg.

Lasse Westberg. Hyresgästföreningen i Akalla.

Per-Olof Wikström. Anförande vid seminarium arrangerat av Boverket och Byggforskningsrådet 1997.

Bengt Zander. Riksbyggen i Helsingborg.

Summary in English

When new urban environments are planned, designed and built, or when physical changes are made in existing environments, new social conditions are created too. There is a direct relationship between the physical structure and the social result. Perhaps we create the conditions for crime because we do not consciously take crime prevention aspects into account as important elements in the planning of urban environments.

In order to be able to predict the consequences of urban planning for criminal activity we must have a sound knowledge of the nature of crime and how it can be influenced by spatial planning. This knowledge and a crime prevention perspective should be integrated into all community planning.

It is often stated nowadays that issues relating to safety in towns and cities should be taken into account in community planning. However, a safe urban environment means different things to different people. Strategies for creating safe cities may conflict with other strategies, such as the desire to design a pleasant or interesting town to live in. It is important to compare and discuss the various objectives of urban development in the context of coordinated planning for sustainable urban development and a good quality of life.

Social welfare and crime prevention through environmental design/situational measures

Apart from providing good conditions for children to grow up in, good homes and living environments are important features of the general welfare policy that is the guiding principle of Swedish community planning. This policy has also included a crime prevention element. The traditional view in the Nordic countries is that socialization – the transfer of common norms to children and adolescents in the family, in day nurseries and in schools – is the most effective factor in preventing crime.

This Nordic tradition is a good starting-point for community planning that focuses on social objectives. The object of long-term crime prevention efforts should therefore be to reduce social injustice, to create equal living conditions, to provide a good environment for children and adolescents to grow up in and to ensure that everyone has something worthwhile to do. This basic view is deepened and strengthened if it is combined with crime prevention through environmental design/situational measures.

The view presented in this report is that it is necessary, when such measures are discussed, to consider the

criminal's motives for committing crimes and the conditions from which these motives spring. Consequently, the report deals with obstacles to crime that are directed both at perpetrators and the environment. It discusses a very complex issue which may be expressed in an apparently simple manner: do urban environments have an effect on crime? Is there a connection between the design and use of buildings and the spaces between them and the number and types of crimes that are committed? Is it possible to prevent crime by giving urban environments a certain form and content?

Analysing the area and acquiring information

To start with, we may conclude that there is no ready-made solution when it comes to reducing crime or the fear of crime. The incidence and nature of crime, as well as the fear, insecurity and social problems of the local residents, may vary greatly from place to place. Some residential areas are more vulnerable than others and some shops are the targets of robberies and theft more frequently than others. Car theft and car burglary are commoner in some parking areas than others, while some buildings and environments are more subject to vandalism. This makes it difficult to establish a general model for crime prevention efforts. A separate analysis of the problems in relation to the physical space and the types of crime must be made for each area. Local solutions must be applied to address specific crime problems.

It is important to make an analysis of the area and acquire all the information necessary to accurately identify the problems in the area and then implement

both social and situational measures systematically. This applies both to urban environments and residential areas. The key to success is to carry out surveys and formulate goals in consultation with the parties concerned: the residents, the local associations and representatives of public services and commercial activities in the area.

Cooperation

Rather than initiating projects, which tend to be of limited duration, a better approach is to regard crime prevention as part of a broader local development programme designed to achieve sustainable improvements. Another reason for not treating crime prevention as an isolated issue is that there is then less risk of various measures in an area cancelling each other out. If efforts to develop the area and reduce crime are to have lasting results, it is important to establish cooperation between several parties.

The *police authorities* are an important cooperation partner that can contribute knowledge of the current crime situation and about various types of crime prevention measures. The police should assume responsibility for informing citizens and others involved in local efforts of relevant theories about crime and crime prevention.

Housing companies are another important cooperation partner that can contribute information about any problems that may exist in an area. They can contribute by setting up a decentralized administrative organization which would make them more accessible to the residents, at the same time shortening decision paths and increasing the influence of residents. Increasing the presence of caretakers in a residential area may also help to prevent crime by making it clear who is responsible for what. There is a

good case for restoring the old concierge system in some form. It often fulfilled an important social control function, not least in relation to the younger residents.

The housing companies are in a good position to cooperate with the residents, the municipality and the police in order to prevent crime by intensifying social controls. One way for them to do this is to support the residents' efforts to organize activities that strengthen the community spirit. Another way of setting up *social obstacles* to crime is to control the tenant structure. We know from the statistics which the risk groups are, and when apartments are allocated it is possible to ensure that persons belonging to such groups are not concentrated in certain areas. Housing companies can also take the crime prevention aspect into account when deciding on the mix of owner-occupied and rented apartments.

Housing companies can also set up *psychological obstacles* to crime by keeping the external environment clean and tidy and maintaining the buildings and courtyards in good condition, thus making it clear that there is an owner, someone who takes responsibility and cares about the area. Care and maintenance are among the most important crime prevention tasks that can be performed by the housing companies. It is also important to make a clear distinction between private and public property in residential areas. For example, the unity of the courtyards and the buildings can be emphasized by placing doorways and other symbolical boundaries between public and private areas.

Cooperation between the residents, the municipality and the police authorities can also lead to improvements that make it more difficult for thieves to gain access to goods worth stealing. An example of such *physical obstacles* to crime is improved lighting in courtyards,

doorways and stairs. It may also be worthwhile installing better material or offering the residents anti-burglary packages. Locks, grilles and anti-burglary devices are examples of physical obstacles to crime. Sometimes it may be necessary to make more radical physical changes that involve rebuilding, for example dividing parking areas into smaller units or locating laundry-rooms at street level. It may be necessary to rebuild balcony access blocks, reduce the number of floors or rebuild in order to increase the attractiveness of the area in general.

The *municipality* has a particularly important part to play in crime prevention. It is the municipality that has the spatial planning instruments that can be used to support and implement local development programmes that include crime prevention elements. Elected representatives and municipal planners are therefore important players in the prevention of crime.

Policy decisions in comprehensive planning

The municipalities should make policy statements in their *comprehensive plans* with a view to integrating crime prevention aspects into spatial planning and construction. These may relate to types of environmental design/situational measures that may be relevant in particular cases. They may also deal with the kinds of plans and decisions in which these aspects should be taken into account.

Since the policy statements in comprehensive plans are supposed to provide a basis for later decisions or more detailed plans, they may help to ensure that individual decisions do not conflict. Examples of such conflicts are measures taken by individual shopkeepers, property

managers or building owners or decisions at municipality level in detailed plans or building permits that conflict with a long-term crime reduction strategy.

Policy statements in comprehensive plans may contain ideas about ways of developing the urban structure in such a way as to combat crime or ideas about an appropriate mix of housing, workplaces and commercial premises in the townscape in order to create areas that are occupied by people for as large a part of the day as possible. Particular attention should be paid to developing city centres into environments that are full of people and life. Examples of such policies are:

- to build more housing
- to provide more meeting-places
- to provide less space for cars and more for people
- to promote student life in the town centre
- to promote street shopping rather than indoor shopping malls
- to create an open, visible environment
- to avoid an urban environment with barred windows and Venetian blinds

Comprehensive plans could also propose that later decisions pay attention to places where the incidence of crime is highest, such as restaurants, places for entertainment, communication zones (including bus stops, stations, footpaths and cycle tracks, tunnels and subways, bridges etc). Comprehensive plans could also emphasize the importance of designing workplaces and public places such as streets and parks with an eye to safety.

Measures to combat crime in detailed planning and building permission procedures

Any policy statements on crime prevention included by the municipality in its comprehensive plans and environmental design/situational measures that are included in *detailed comprehensive plans* for small areas will be taken into account in *detailed planning*. Development programmes resulting from cooperation between local players may also be taken into account in programming prior to detailed planning. In this way, the detailed plan will provide support for local development since the development programme will, wholly or in part, be formalized in a municipal decision.

Detailed plans can be used to create physical environments that prevent crime, for example by adapting the design of:

- public places such as streets, footpaths and cycle tracks, parking areas, squares and parks;
- buildings (e.g. the scale of buildings, the number and distribution of apartments in the building, the number of apartments using the same entrance to the building, the number of floors, the use, design and colour of buildings, construction techniques and the choice of materials);
- buildings and land (e.g. the size and design of sites, the location of buildings and parks on the site);
- vegetation, the structure and height of the ground surface;
- fences and protective devices used to reduce noise and other nuisances.

In the light of policy statements included in comprehensive plans and specific crime prevention measures that may have led to regulations in detailed plans, the municipality may, in connection with the processing of applications for *building permission*, lay down requirements relating to the location and design of buildings. For example, in its commentary on the plan the municipality may make recommendations about the location of a building in relation to other buildings and the surroundings, the location of the entrances to the building, the location and layout of parking areas or the general layout of parking lots. Such a dialogue may also take place with respect to the technical details discussed in the statutory consultation between the building owner and the planning and building committee.

Education and information instead of rules

The existing building legislation contains no provisions about environmental design/situational measures as an element of crime prevention or for that matter any other provisions specifically designed to prevent crime. Obviously, such rules could be inserted in the Planning and Building Act and the Building Structures Act, or in ordinances or implementing provisions. However, *education and information* appear to be a more natural alternative in this connection. That would be in line with the Swedish tradition of providing more general information in order to enable citizens, politicians, planners, shopkeepers, the police, property managers and planning consultants to make rational decisions.

It is important for planners, building owners and property managers to recognize the long-term economic advantages of implementing crime prevention measures both in public places and in buildings and on the adjoining land.

Physical, environmental and social obstacles to crime

As an aid for those who are involved in information activities, education, local development and the planning and construction process, manuals and checklists could be prepared as tools for creating physical, environmental and social obstacles to crime.

This material could contain information on *physical obstacles* to crime such as mechanical anti-theft devices, e.g. locks, alarms and lighting.

It could describe *psychological obstacles* such as signs or other information displayed to indicate who is responsible for what in the area, as well as efficient management and maintenance.

It could also contain information on *social obstacles* that would promote informal social controls, e.g. decentralized property management or greater openness through the placing of windows and basement areas and the design of parking areas and playgrounds.

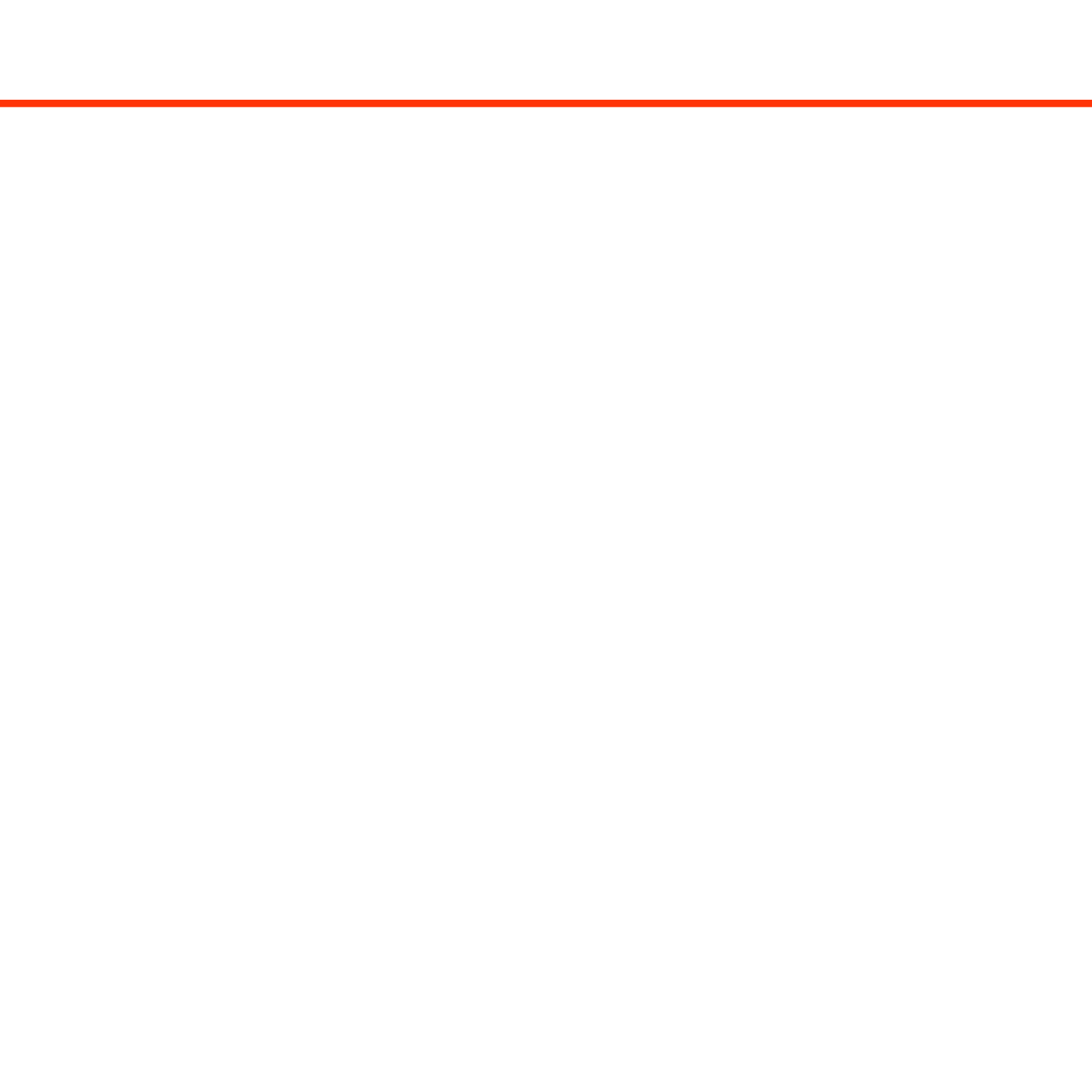

Brott, bebyggelse och planering

Sverige har vi en lång tradition av sociala brottsförebyggande åtgärder som syftat till att minska människors benägenhet att begå brott. Vi har exempelvis satsat på allmänt goda levnadsvillkor och goda uppväxtmiljöer för våra barn. Desto mindre uppmärksamhet har riktats mot sådana åtgärder som minskar tillfällena till brottsliga handlingar. Detta gäller i synnerhet sådana åtgärder som är bebyggelseinriktade. Idag är emellertid intresset stort för denna typ av brottsförebyggande verksamhet.

Men går det verkligen att minska brottsligheten genom bebyggelseinriktade åtgärder? Har den fysiska utformningen av byggnader och miljöer någon betydelse för förekomsten av brott och har det någon betydelse hur vi förvaltar och underhåller den byggda miljön? Hur kan den enskilde byggherren, stadsplaneraren, fastighetsägaren eller bostadsförvaltaren gå tillväga för att väga in brottsförebyggande aspekter i sitt arbete? Detta är några av de frågor som tas upp i rapporten *Brott, bebyggelse och planering*. Rapporten är en sammanställning av kunskaper om brottsförebyggande åtgärder i stadskärnor och på allmänna platser, i byggnader och byggnaders närmiljö samt brottsförebyggande åtgärder i förvaltningen av bostadsområden.